

Jean Delumeau

# civilizația renașterii



Editura Meridiane

JEAN DELUMEAU  
La Civilisation de la Renaissance  
© Les Éditions Arthaud, Paris, 1984.

Toate drepturile  
asupra prezentei ediții în limba română  
sînt rezervate Editurii Meridiane.

**Jean Delumeau**

# **civilizația renașterii**

*Volumul I*

**Traducere de  
DAN CHELARU**

**EDITURA MERIDIANE  
BUCUREȘTI, 1995**

Pe copertă:

Piero della Francesca,  
*Legenda Sfintei Cruci.*  
*Vizita reginei din Saba la Solomon.*  
Frescă,  
Bis. San Francesco, Arezzo.  
(Detaliu).

*Carte finanțată  
de Guvernul României  
prin Ministerul Culturii*

ISBN 973-33-0297-X

ISBN 973-33-0283-X

## AVERTISMENTUL EDITORULUI

*Această carte reprezintă textul lucrării lui Jean Delumeau, Civilizația Renașterii, publicată în 1967 de Editura Arthaud. Anexele (Indexul documentar și Bibliografia) au fost aduse la zi. Au fost scoase din această ediție numai ilustrațiile din afara textului; raportarea la acestea, ca și la explicațiile amănunțite ale lor se poate realiza consultând volumul complet al colecției „Marile Civilizații“.*



## PREFAȚĂ

*Celor două volume pe care Jacques Le Goff și Pierre Chaunu le-au publicat în această colecție și care sînt consacrate Evului Mediu și Europei clasice, vine să li se adauge astăzi prezenta Civilizație a Renașterii, pe care o datorăm lui Jean Delumeau.*

*Planul adoptat de autor pentru a aborda această vastă mișcare de civilizație cuprinsă în termenul de Renaștere este de o precizie și de o claritate cu totul clasice. Istorie, realitate a vieții cotidiene, mentalitate și aspirații noi, cadrul acesta tripartit i-a permis să ordoneze armonios mulțimea cunoștințelor și reflecțiilor ieșite dintr-o experiență de erudit. Ceea ce frapează în expozeul său este fără îndoială prudența scrupuloasă care transpare din cuprinsul tuturor capitolelor, al tuturor paginilor. Formularea unor judecăți generale asupra unor situații foarte complexe care, pentru unul sau altul dintre aspecte, nu ne sînt cunoscute decît într-un mod imperfect, i se pare autorului riscantă, adeseori temerară, fiind încercat de nevoia modulării în apreciere atît cît să nu depășească hotarele impuse de starea actuală a informațiilor noastre și de complexitatea faptelor. Încă dintru început, însuși termenul de Renaștere pe care îl datorăm umanismului italian i se pare insuficient, aproape inexact. Renașterea presupune cel puțin o toropeală și un somn în prealabil. Or, este o amăgire să cauți o ruptură netă în urzeala continuă a vremurilor. Valoarea extensivă a termenului se vâ limita deci la ideea justă și precisă a promovării Occidentului și a avansului pe care acesta îl ia cu repeziciune asupra civilizațiilor paralele.*

*I se va datora lui J. Delumeau faptul de a fi subliniat, așa cum trebuie, legăturile cu trecutul, fără a lipsi de apreciere valoarea înnoirii. Într-astfel se evaluează mai bine importanța progresului material și tehnic pe care îl cunoaște secolul al XVI-lea european și se apreciază cu mai multă dreptate elanul surprinzător al navigației, înmulțirea marilor descoperiri planetare care largesc aproape cu brutalitate orizontul limitat al contemporanilor, apariția tiparului care vine să răspundă unei chemări adânci a curiozității oamenilor, în fine, progresele civilizației orășenești, cu elanul tehnicilor hărăzite unui viitor mare, precum acela al băncii. Mai mult, perfecționarea armamentului silește tactica și strategia să se schimbe neîncetat, iar progresele rapide în folosirea tunului impun inventarea unor formule noi și eficiente de incinte și fortificații.*

*Poate că la sfârșitul studiului, tocmai această noțiune de modernism se reliefează cu cea mai mare putere și cu limpezimea cea mai vie. Legată prin multe fire de secolele precedente, Renașterea prezintă totuși, în înfățișarea oamenilor și a realizărilor lor, trasături și aspecte care prevestesc în mod uimitor caracteristicile vremurilor noastre. Fără îndoială nu avem de căutat aiurea izvorul mișcărilor și aspirațiilor profunde pe care le nutrim. Promovare a individului, a persoanei, reabilitare a femeii, reforma educațională care se vrea o veritabilă formare a omului iar nu o greutate în plus a spiritului strivit de povara cunoștințelor, revalorizare a trupului și a educației fizice, reflecție personală și liberă asupra omului, naturii și religiei sale, în sfârșit, elan în entuziasmul pentru izbînda literară și tehnică, gust pătimaș pentru glorie care face să reînvie cele mai frumoase dispoziții ale Greciei și Romei, tot acest fapt care ține pe de-a-ntregul de veacul al XVI-lea european nu se vedește oare a fi în același timp și al nostru?*

RAYMOND BLOCH



## Promovarea occidentului

Dacă s-ar înlătură din cărțile de istorie cei doi termeni solidari – și solidar inexacți – de „Ev Mediu“ și de „Renaștere“, înțelegerea perioadei care se întinde de la Filip cel Frumos pînă la Henric al IV-lea ne-ar fi ușurată. Dintr-un singur condei s-ar lăsa deoparte un lot întreg de prejudecăți. Mai cu seamă ne-am descotorosi de ideea că o tăietură brutală a despărțit un veac al întunericii de o epocă a luminii.

Creată de umaniștii italieni, reluată de Vasari, noțiunea unei resurecții a literelor și artelor grație Antichității regăsite a fost desigur rodnică, precum rodnice sînt toate manifestele pe care tinere generații cuceritoare le lansează de-a lungul secolelor. Ea semnifică tinerete, dinamism, dorința de reînnoire. Posedă necesara in Justiție a declarațiilor adolescentine abrupte, care rup ori au impresia că rup cu gusturile și categoriile mentale ale înainte-mergătorilor. Numai că termenul de „Renaștere“, chiar în accepțiunea strîmă a umaniștilor care îl aplicau în esență literaturii și artelor plastice, ne apare azi ca fiind neîndestulător. Acesta are aerul că respinge ca barbare creațiile robuste și în același timp misterioase ale artei romane, ca și cele mai zvelte ale epocii gotice. El nu ține seama nici de Dante, nici de Villon, nici de pictura flamandă a secolului al XV-lea. Mai cu seamă extins, începînd cu istoriografia romantică, pînă la dimensiunile unei civilizații, a devenit inadecvat. Oare Burckhardt, care neglija economia, nu a spus, acum un secol deja, că, în esență, Renașterea nu fusese o reînviere a Antichității? Or, dacă li se dă proble-

melor economice și tehnicii locul care le revine, judecata lui Burckhardt câștigă încă în adevăr. Căci întoarcerea la Antichitate nu a fost cîtuși de puțin implicată în invenția tiparului și a ceasului mecanic, în perfecționarea artileriei, în punerea la punct a contabilității în dublă partidă sau a poliței și în organizarea expunerii lor bancare. Cuvintele au, cu toate acestea, viața grea. Ele ni se impun, în pofida noastră. Cu ce să fie înlocuit cuvîntul „Renaștere“? Cu ce altă vocabulă să se marcheze această mare evoluție care i-a condus pe strămoșii noștri către mai multă știință, mai multe cunoștințe, mai multă dominare asupra naturii, mai multă iubire de frumos? Din lipsă de ceva mai bun, am păstrat pe tot parcursul acestei cărți termenul consacrat de uz. Dar să rămîna înțeles că termenul de „Renaștere“ nu-și mai poate păstra sensul original. În cadrul unei istorii totale, el semnifică și nu poate semnifica decît *promovarea Occidentului pe vremea cînd civilizația Europei a lăsat în urmă în mod decisiv civilizațiile paralele*. Pe vremea primelor cruciade, tehnica și cultura arabilor și chinezilor egalau și chiar le depășeau pe cele ale occidentalilor. În 1600, lucrurile nu mai stăteau așa. Țelul meu a fost deci să studiez temeiul și modalitatea ascensiunii Occidentului pînă în clipa cînd și-a elaborat o civilizație superioară de asemenea manieră încît, apoi, pe nesimțite, s-a împus unei lumi întregi.



Cîți istorici, atîtea spații deosebite acordate Renașterii. Într-o optică pe care o împărtășeam, problemele de periodizare – unul dintre coșmarurile istoriografiei cînd se apleacă asupra perioadei intermediare care a despărțit epoca feudală de cea a lui Descartes – își pierdeau din acuitate. Am optat pentru o istorie lungă, fără să caut stabilirea unor tăieturi artificiale. Tot ce era element de progres a fost chemat să figureze într-un vast peisaj extins de la sfîrșitul secolului al XIII-lea pînă în zorii celui de-al XVII-lea, din Brețania pînă la Moscovia. În schimb, fiindcă orice construcție istorică are nevoie de eliminări și tăceri, am lăsat cel mai adesea la o parte factorii de stagnare care nu au izbutit să îngreuneze o civilizație bogată totuși în inovații. Cadrul general ast-

fel delimitat, era evident că Renașterea propusă aici nu va fi nici artistică în mod special nici mai ales italiană. Accentul a fost pus pe dinamismul Europei în întregimea ei. Știința picturală a fraților Van Eyck și miniaturile regelui René, inventarea furnalului și realizarea caravelei, anticipările profetice ale lui Nicolas de Cues și irenismul erasmian mi-au părut a însemna promovarea Occidentului în aceeași măsură ca și studiile de perspectivă ale lui Piero della Francesca și ale lui Leonardo. Totuși rămîne adevărat că Italia, prin umaniștii săi, prin artiștii săi, prin oamenii de afaceri, prin inginerii și matematicienii săi, a fost țara de avangardă și principalul responsabil al mării dezvoltări europene.

Istoricul rămîne mirat în fața dinamismului manifestat de Occident vreme de o mie de ani. De-a lungul perioadei studiate de noi, aerul greoi al structurilor și tehnicilor rurale, conservatorismul corporațiilor, scleroza tradițiilor scolastice nu au izbutit să echilibreze forțele evoluției a căror putere s-a manifestat cu o energie nouă. Pentru ce această energie? Moștenirea civilizației greco-romane, aportul fertilizator al creștinismului, un climat temperat, ogoare fertile, iată tot atîția factori, neîndoios alături de mulți alții, care au favorizat mulțimea concentrată în vestul continentului euroasiatic. Cu toate acestea, încercările nu i-au lipsit: unele naturale precum Ciurma Neagră, altele provocate de jocul competițiilor politice, economice sau religioase. O conjuncție de nenorociri s-a abătut asupra Europei între 1320 și 1450: foamete, epidemii, războaie, brutala ridicare a mortalității, rarefierea producției de metale prețioase, înaintarea turcilor; provocări care au fost înlăturate cu curaj și cîu pricepere. Istoria Renașterii este istoria acestei provocări și a acestei riposte. Punerea în discuție a gîndirii clericale din Evul Mediu, demarajul demografic, progresele tehnice, aventura maritimă, o nouă estetică, un creștinism regîndit și întinerit: acestea au fost elementele principale ale răspunsului occidentului la dificultățile de tot felul care se acumulaseră în drumul său. „Provocare – ripostă“: recunoaștem aici terminologia lui A.Toynbee și găsim că ea redă într-un mod admirabil fenomenul Renașterii. Nu voi urma însă urmele marelui istoric englez. Văzute de sus, istoria umanității în general și, în special, aceea a umanității

occidentale apar mai puțin ca o succesiune de creșteri și dezagregări cât mai curînd aidoma unui mers înainte, întretăiat fără îndoială de opriri și de întoarceri, dar care nu au fost decît provizorii. Desigur, porțiuni ale umanității au eșuat pe plan local, dar, luată global, umanitatea nu a încetat să progreseze de la secol la secol, inclusiv în răstimpul perioadelor conjunctural defavorabile. Pentru că, fără să neglijez studiul conjuncturii în epoca Renașterii, am insistat cu precădere pe modificările structurilor materiale și mentale care i-au permis civilizației europene să înainteze, între secolele al XIII-lea și al XVII-lea, pe drumul destinului său extraordinar.



A identifica o cale nu înseamnă a o găsi permanent înflorită, nici faptul că nu a existat și o altă cale posibilă. Fiindcă istoricul trebuie să înțeleagă mai degrabă decît să judece, nu am căutat să știu dacă perioada Renașterii trebuia preferată „epocii catedralelor“, dacă trebuia privilegiată în raport cu „marele secol“. La ce bun această neobișnuită și totuși frecventă împărțire de lauri? Așadar, nu am înfățișat o Renaștere numai cu reușite și cu frumuseți. Cea mai elementară datorie de luciditate obligă, din contră, la declarația că secolele al XV-lea și al XVI-lea au fost martorele, într-un anumit fel, ale creșterii obscurantismului – acela al alchimiștilor, astrologilor, vrăjitoarelor și vînătorilor de vrăjitoare. Acestea au continuat să aibă în vedere o tipologie umană – condottierii de exemplu – și niște sentimente precum dorința de răzbunare, multă vreme considerate a fi sentimente proprii Renașterii, cîtă vreme ele erau o moștenire a perioadei anterioare. Timp al dușmăniei, cu înspăimîntătoare lupte, cu afaceri smintite, epoca lui Barbă Albastră și a lui Torquemada, a masacrelor din America și a autodafeurilor, frapează și pe istoricul secolului al XX-lea prin duritatea sa socială. Această epocă nu numai că a inaugurat deportarea negrilor în Lumea Nouă, dar a adîncit și mai mult, chiar în Europa, prăpastia dintre cei privilegiați și cei nevoiași. Bogații au devenit mai bogați, iar săracii, mai săraci. Nu s-a insistat oare prea mult pe ascensiunea

burgheziei pe vremea lui Jacques Coeur, a familiei Medici și ale Fugger-ilor? Realitatea este mai complexă, întrucât noii îmbogățiți s-au grăbit să treacă în rîndurile nobilimii schimbate la față și pline de ardoare. Aceasta din urmă era din ce în ce mai docilă față de Principe. Amănuntul nu îi scădea condiția de clasă posedantă. Și, convertindu-se la cultură — fenomen căruia nu i s-a subliniat îndeajuns importanța —, a ajuns să impună civilizației occidentale o estetică și gusturi aristocratice însoțite, în compensație, de desconsiderarea muncii manuale.

Arareori, pe vreo porțiune a istoriei, au mai mers mîna-n mîna cel mai bun cu cel mai rău ca pe vremea lui Savonarola, a familiei Borgia, a sfîntului Ignatie și a lui Aretino. În fapt, Renașterea se arată a fi un ocean de contradicții, un concert scrîșnind pe alocuri de aspirații divergente, o coabitare anevoioasă a voinței de putere și a unei științe care bîjbîie încă, a dorinței de frumos, a unui apetit bolnav al oribilului, un amestec de simplitate și complicație, de puritate și de senzualitate, de milă și ură. Eu mi-am refuzat, deci, să mutilez Renașterea și să nu îi observ, asemenea lui H. Haydn, decît un spirit antiștiințific sau, în sens opus, asemenea lui E. Battisti, decît o progresie înspre rațional. A fost și una și alta. În aceasta rezidă caracterul său deconcertant, complexitatea și ineputabilă sa bogăție. Astfel, acordînd numărului, pe urmele pitagoreicilor, un caracter aproape mitic și religios, a fost condusă totuși pe această cale indirectă către cantitativ și noțiunea științifică profitabilă precum că matematicile constituie țesătura universului.



Renașterii i-au plăcut căile ocolite. De aceea, întoarcerea la Antichitate amăgește încă spirite alese care pretind că judecă epoca lui Leonardo în funcție de acest demers și îi reproșează de a fi zăbovit într-un trecut îngropat dămurt. La drept vorbind, aparentul urcuș către izvoarele frumuseții, cunoașterii și religiei nu a fost decît un mijloc de a progresa. Au fost „jefuite“ în voie „templele Atenei și ale Romei“ pentru a le împodobi pe cele din Franța, Spania sau Anglia. Începînd din se-

colul al XVI-lea, s-a văzut în Michelangelo cel mai mare artist al tuturor timpurilor. Aristotel a fost demolat cu ajutorul lui Platon și al lui Arhimede. Grație eroilor de calcul ale lui Ptolemeu, Columb a descoperit Antilele. Luther și Calvin, crezând că restaurează Biserica primitivă, au dat o nouă înfățișare creștinismului. Renașterea, care s-a complăcut în „embleme“ și criptograme, și-a disimulat profunda originalitate și dorința de înnoire în spatele acestei hieroglife încă înșelătoare: falsa imagine a unei întoarceri către trecut.

De-a lungul contradicțiilor și pe cărări întortocheate, și tot visînd paradise mitologice sau utopii imposibile, Renașterea a realizat un extraordinar salt înainte. Niciodată vreo civilizație nu acordase atîta loc picturii și muzicii, nici nu lansase către cer cupole atît de înalte, nici nu ridicase la nivelul mării literaturi atîtea limbi naționale ivite într-un spațiu atît de restrîns. Niciodată în trecutul umanității nu fuseseră puse la punct atîtea invenții într-un atît de scurt interval de timp. Căci Renașterea a fost mai întîi progres tehnic; ea i-a dat occidentalului mai multă autoritate asupra unei lumi mai bine cunoscute. L-a învățat să traverseze oceanele, să fabrice fonta din fier, să se folosească de arme de foc, să indice ora prin mijlocirea unui motor, să tipărească, să utilizeze cotidian scrisoarea de schimb și asigurarea maritimă.

În același timp – progres spiritual paralel progresului material –, ea a determinat eliberarea individului, scoțîndu-l din anonimatul medieval și începînd să-l dezlege de restricții colective. Burckhardt notase într-un mod genial această caracteristică a epocii pe care o studia. Toți succesorii săi nu pot decît să îl urmeze pe acest drum, subliniind însă cît de dureroasă a fost această naștere a omului modern. Ea s-a întovărășit cu un sentiment de singurătate și micime. Contemporanii lui Luther și ai lui De Bellay s-au descoperit a fi păcătoși și nestatornici, amenințați de diavol și de stele. A existat o melancolie a Renașterii. Și poate pe bună dreptate, dacă nu se consideră partea rea a formulei și se definește doctrina justificării prin credință ca un „romantism al consolării“. Însă descoperire a omului este prea puțin spus. Istoriografia recentă a demonstrat că Renașterea a însemnat și descoperirea copilului, a

familiei în sensul limitat al termenului, a căsniciei și a soției. Civilizația occidentală a devenit atunci mai puțin antifeministă, mai puțin ostilă dragostei casnice, mai sensibilă față de fragilitatea și delicatetea infantilă.

Creștinismul s-a aflat atunci confruntat cu o nouă și complexă mentalitate constituită din frica de osîndă, din nevoia de pietate personală, din aspirația spre o cultură mai laică și din dorința de a cuprinde în religie viața și frumusețea. Cu siguranță că anarhismul religios al secolelor al XIV-lea și al XV-lea a sfârșit cu o ruptură dar și cu un creștinism întinerit, mai bine structurat, mai deschis realităților cotidiene, mai locuibil pentru laici, mai permeabil frumuseții trupului și a lumii. Cu siguranță că Renașterea a fost senzuală; ea a optat, uneori, în special la Padova, pentru o filozofie materialistă. Dar păgînismul ei, mai mult aparent decît real, a păcălit spirite care căutau anecdota și scandalul. Uimită de frumusețea corpului, ea a reușit să îi redea locul legitim în artă și în viață. Dar aspirația sa nu mergea pînă la a se desprinde de creștinism. Majoritatea pictorilor au reprezentat cu egală convingere scene biblice și goliciuni mitologice. Procedînd astfel, nu aveau sentimentul de a fi în contradicție cu ei înșiși. Mesajul lui Lorenzo Valla a fost înțeles: creștinism nu a mai însemnat obligatoriu ascetism. Laicizarea și umanizarea religiei nu au constituit, în secolele al XV-lea și al XVI-lea, o descreștinare.

Această stabilire a lucrurilor reclamă o alta, de alt ordin. Dar amîndouă provin din aceeași dorință de a explora în profunzime o perioadă care a fascinat mai ales prin decorul, sărbătorile și excesele sale. Căci problema nu era nici de a ceda facilului și de a prezenta o Renaștere în care ar fi ținut afișul tot otrava tip Borgia, curtezanele venețiene, mariajele lui Henric al VIII-lea, balurile de la curtea de Valois. Dimpotrivă, atenția trebuie să fie reținută de transformările cu răsunet incalculabil mascate de *trompe l'œil*-uri, dintre acelea oferite de toate epocile. Urmîndu-l pe John U. Nef, am pus accentul prin urmare pe promovarea cantitativului și, în plus, pe ascuțirea spiritului de abstractizare și de organizare, pe afirmarea înceată dar sigură a unei mentalități mai experimentale și mai științifice.

Ferindu-mă de cărările bătătorite, de anecdotic și de superficial, dornic să ofer o nouă sinteză și să procedez la o reinterpretare a Renașterii; am avut grijă mereu să evit paradoxul și formulele care zăpăcesc fără să convingă. Am căutat mai degrabă să demonstrez, să clarific și să-i ofer cititorului o documentare cât se poate de largă. Mi-a venit de multe ori în minte o vorbă a lui Calvin, în vreme ce scriam această carte. În amurgul vieții, privind-și retrospectiv opera, declara: „M-am studiat cu naivitate.“ Eu am încercat să procedez la fel.

Aceste câteva pagini de introducere au avut scopul de a crea o legătură, o complicitate între lector și autor. Datoram explicațiile necesare celor ce mă citeau. S-a împlinit și vremea să mă retrag din calea subiectului meu, indicînd însă planul urmat. Prima parte constituie o orînduire a principalelor fapte din cele patru domenii: politic, economic, cultural și religios. A doua este o penetrare în realitățile concrete ale vieții de fiecare zi. A treia, paralelă cu a doua, dar în plăn spiritual, caută să discearnă o mentalitate diferită de cea a trecutului și să se îngrijească de aducerea la lumină de noi sentimente.



Partea întâi

LINII  
DE  
FORȚĂ

# EXPLOZIA NEBULOASEI CREȘTINE

Importanța Europei în epoca Renașterii nu se plasează în planul demografic. Către 1600, populația acesteia nu atingea încă 100 milioane de locuitori. În schimb, cifra era, se pare, aceea a Indiei încă de la începutul secolului al XVI-lea, cu 30 sau 40 de milioane în Dekkan și 60 de milioane în nord. China, către 1500, ar fi adunat 53 de milioane de suflete și 60 de milioane în 1578. Cu siguranță, Africa și America erau, și acestea, puțin populate în raport cu imensitatea teritoriilor lor: se avansează în privința primeia o cifră de 50 de milioane la începutul secolului al XVI-lea, iar în privința celei de-a doua se ezită între 40 și 80 de milioane. Dar în aceste două continente, vaste zone pustii separau nuclee de populare îndeajuns de intensă. Platoul vulcanic mexican (circa 510 000 km<sup>2</sup>) ar fi conținut 25 de milioane de locuitori în momentul în care Cortes\* și spaniolii au dat năvală în această lume pînă atunci necunoscută europenilor. Imperiul incaș ar fi grupat, la începutul secolului al XVI-lea, între 8 și 10 milioane de supuși. Or Franța, considerată între limitele ei actuale, conținea mai puțin de 15 milioane de locuitori în 1320; nu este sigur că depășea 18 milioane în 1620. Între aceste două date extreme, în Europa, progresul demografic, în funcție de valurile de ciumă, foamete și de războaie, rămînea modest. Italia trecea probabil de 10 pînă la 12 milioane de suflete, Germania (între frontierele din 1937) de la 12 pînă la 15 milioane, Spania de 6 milioane și jumătate pînă la 8 și jumătate, Anglia și Scoția la un loc de la 4 la 5 milioane și jumătate.

Mai merită însă să se remarce că la începutul secolului al XVI-lea, cele mai importante orașe ale lumii se aflau în afara sferei de civilizație occidentală. Astfel, Constantinopol și Mexico, două capitale care nu știau una de cealaltă, ar fi strâns laolaltă prima 250 000 de locuitori și a doua 300 000, așadar mai mult decât Parisul (peste 200 000 de suflete) și Neapole\* (circa 150 000). Însă în Europa, și cu deosebire în vestul continentului, se aflau dinamismul și cheile viitorului.

O primă dovadă a acestui dinamism intern se va descoperi comparând două hărți ale Europei: cea din 1320 și cea din 1620. Câte schimbări între cele două date! La începutul secolului al XIV-lea, Peninsula Iberică este divizată în cinci state: Navarra, Aragon, Castilia, Portugalia și regatul Granadei. Portugalia nu a pus încă piciorul în Africa. Nu o va face decât în 1415, luând Tangerul. Castilia, sfîșiată de-a lungul întregului secol al XIV-lea de lupte intestinale, eșuează în 1319 în fața Granadei și în 1343 în fața Algesirasului. Aragonul însă, mai viguros, încearcă să-și creeze un imperiu mediteranian.

Franța lui Filip al VI-lea\* de Valois – care accede la tron în 1328 – se întinde pînă la Gand și Bruges, dar nu conține nici Metz, nici Grenoble, nici Marsilia, nici Montpellier, nemaivorbind bineînțeles de Strasbourg și de Perpignan. Lyon este la granița ducatului de Savoia. Bordeaux, Bayonne, toată Guyenne și în plus Ponthieu sînt în mîna englezilor, chiar dacă regele Angliei consimte încă să presteze omagiu suveranului său francez. Bretagna constituie un ducat practic independent.

Cît despre Anglia, ea a reușit, nu fără trudă, să anexeze Țara Galilor care nu va fi totuși încorporată total decât sub Henric al VIII-lea\*. Ea nu se află însă în termeni buni cu regatul Scoției, vecin și rival. Irlanda este deja un fel de colonie engleză, dar o colonie neglijată, a cărei coastă orientală este singura controlată efectiv de către Eduard al III-lea, devenit rege al Angliei în 1327.

Imperiul este pradă anarhiei și neputinței, într-un fel cronic și durabil. Însă Liga Hanseatică, născută la mijlocul secolului al XII-lea prin penetrarea germanică a țărmurilor Balticii, constituie o putere. În 1330, ea va forma o federație de 77 de orașe capabilă să impună regelui Danemarcei, prin pacea de la Stralsund, scutirea de vamă pentru corăbiile hanseatice care traversează

Sund-ul. Împăratul Carol al IV-lea va consacra măreția Hansei\* ducîndu-se la Lübeck pentru o vizită ceremonială. În schimb, în Germania începutului de secol al XIV-lea, Brandenburgul nu aparține încă Hohenzollernilor. Nu îl vor obține decît în 1415. În privința habsburgurilor, duci de Austria și de Stiria, care au suferit eșec în luptele lor împotriva elvețienilor – Confederația



1. EUROPA LA ÎNCEPUTUL SECOLULUI AL XIV-LEA

datează din 1291 –, ei nu posedă încă nici Carintia, nici Carniola, nici Tirolul. Nu vor obține coroana imperială decît în 1440, cu Frederic al III-lea. La nord-vest, Țările de Jos, ca uniune politică, nu s-au născut. Înspre est, secolul al XIV-lea este o epocă strălucită pentru regatul Boemiei, parte integrantă din Imperiu, căreia îi sînt alipite Moravia și Silezia. Dinastia Luxemburg se



instalează la Praga în 1310. Nu va dura decît pînă în 1437. Apogeul ei se situează sub domnia lui Carol al IV-lea, rege al Boemiei de la 1347 pînă la 1378, rege al Germaniei începînd cu 1346, încoronat împărat în 1355. El a fost ctitorul unîversităţii din Praga.

Teoretic, împăraţii au posibilitatea de a exercita un control asupra unei părţi a Italiei dar, de fapt, aceasta le scapă. Călătoria lui Henric al VII-lea în 1312 şi a lui Ludovic de Bavaria în 1328 în peninsulă se soldează cu eşecuri. Strălucitoare şi divizată, Italia este constituită din mai multe state mici care îşi fac fiecare, jocul lor personal. Situaţia este aici foarte instabilă: ea se va modifica de multe ori între 1320 şi 1620. De la Vecer-niile siciliene din 1282, Sicilia aparţine Aragonului, care anexează Sardinia în 1325. Dar nu va exista un regat al Celor Două Sicilii, întinzîndu-se prin urmare şi peste Italia de Sud, decît începînd cu 1442. Mai la nord, feudalii par a fi stăpînii „Statului ecleziastic“ din care papalitatea a dezertat, stabilindu-se din 1309 la Avignon. La Florenţa\*, unde Dante, exilat din 1302, nu se putea întoarce, luptele interne nu stingheresc afacerile. Dar, mare citadelă bancară şi textilă, oraşul de pe Arno nu domină decît un teritoriu restrîns şi nu va ajunge la mare decît în 1406, după ce va fi înfrînt Pisa. La Milano\*, familia Visconti\* a început o carieră care va fi strălucitoare mai ales la sfîrşitul secolului al XIV-lea şi în prima jumătate a celui de-al XV-lea. În 1395-1397, Gian Galeazzo va primi de la împărat titlurile de duce de Milano şi de Lombardia. Blocată dinspre uscat de Apenini, Genova\* este în secolul al XIV-lea un bogat oraş maritim, mîndru de agenţiile sale de la Marea Neagră şi Egee. Caffa, în Crimeea, unde ajung drumurile terestre ale Extremului Orient, îi aparţine din 1286. O parte a coastei Asiei Mici, Lesbos, Kios şi Samos cad şi ele sub stăpînirea Genovei între 1340 şi 1360. Ea domină aşadar producţia şi vînzarea de alaun\* oriental, în special a celui de Foglia, vechea Focie. Inamicul Genovei, Veneţia\*, este interesată înainte de toate de Mediterana orientală, Cruciada a IV-a făcîndu-l pe doge „stăpînul unui sfert şi jumătate din România“. În 1320, Serenissimul controlează Istria şi coasta dalmată, posedă comitatul Kefaloniei, Negroponte (Eubeea), ducatul Naxos şi Creta. Comerţul cu Constantinopolul este activ.

În 1470, el a trebuit să abandoneze Negroponte, dar mai înainte ocupase deja Korfu, Modon și Koron. În 1489, se va instala în Cipru.

În centrul Europei, Ungaria este, în secolul al XIV-lea o mare putere, în mâinile unei dinastii angevine din 1308. Acest vast ansamblu teritorial cuprinde, afară de Ungaria actuală, Bosnia, Croația, Slovacia și Transilvania. Regele dispune de resurse stabile și de o armată puternică. Dinastia Luxemburg va succede angevinilor în 1387. Apoi, amenințarea turcească și crizele interne îl vor aduce la tron pe Matei Corvin (rege între 1458 și 1490) care va fi un strălucitor Mecena.

Mai mult, prima jumătate a secolului al XIV-lea este martora dezvoltării unei Serbii mari care a profitat de înfrîngerile Imperiului bizantin. Aceasta se întinde de la Dunăre la Adriatica, iar apogeul ei se situează în epoca lui Ștefan al IX-lea Dușan (1331–1355) care împlinește cucerirea Macedoniei, ocupă Albania, Epirul, Tesalia, domină Bulgaria și visează la cucerirea Constantinopolului. Moartea sa ruinează însă acest efemer imperiu sîrbesc; el se va prăbuși definitiv la Kosovo (1389), sub loviturile otomanilor.

Imperiul grecesc, restaurat în 1261, nu și-a mai regăsit puterea de altădată. Continuînd să lupte împotriva latinilor care se mențin în Peloponez, bazileii se îndepărtează de Asia Mică. Or, aici se naște pericolul. La începutul secolului al XIV-lea, un trib turcesc, împins de mongoli spre margini, începe să-și facă simțită prezența: otomanii. Către 1350, ei ocupă, în fața Constantinopolului, toată partea răsăriteană a Mării Marmara. Acest teritoriu, centrat în jurul Bursei, are un acces favorabil la Marea Neagră și Egee. Punînd piciorul în Europa, otomanii iau în stăpînire Adrianopolul în 1362, îi bat pe sîrbi la Kosovo în 1389, îi zdrobesc la Nicopole, în 1396, pe indisciplinații cruciați occidentali de sub comanda lui Ioan fără Frică. Bulgaria este cucerită; Valahia va plăti tribut. Incursiunea brutală a lui Tamerlan în Asia Mică, înfrîngerea pe care i-o administrează lui Baiazid I în 1402 la Ankara vor da Imperiului bizantin un răgaz de cincizeci de ani.

La sfîrșitul Evului Mediu, Scandinavia joacă un rol modest, în ciuda unirii de la Kalmar înfăptuite în 1397, sub egida Danemarcei, a celor trei regate. În schimb,





și se convertește la creștinism. Dintr-o dată, se pomenesc unite pentru patru veacuri o Polonie mică împărțită de o parte și de alta a Vistulei între Cracovia și Torun, și o Lituanie mare avînd ca axă Nîprul și ale cărei principale orașe sînt Vilnius și Kiev. În 1410, Cavalerii teu-



toni suferă o gravă înfrîngere la Grünwald (Tannenberg). În 1454, Danzigul este pus sub protecția Poloniei. Acest port este destinat unei dezvoltări impetuoase.

Este prea devreme să se vorbească de Rusia la începutul secolului al XIV-lea. Novgorodul își datorează prosperitatea Hansei, iar principatul Moscovei este vasal Hoardei de Aur. În ciuda prezenței la Moscova, încă din această perioadă, a unui patriarh ortodox independent de Constantinopol, trebuie să fie așteptat Ivan al III-lea (1462-1505), „întregitorul pământurilor rusești“, pentru ca Moscovia să se impună Novgorodului și să se elibereze de tutela mongolă.



Să întoarcem filele istoriei. Reluînd harta Europei în ajunul Războiului de Treizeci de Ani, o vom găsi profund simplificată. Castilia și Aragonul s-au unit în 1479, regatul Granadei a dispărut în 1492, Navarra a fost anexată în 1512. Din 1580 pînă la 1640, Spania și Portugalia vor avea același suveran. Întărită de bogățiile Mexicului și statului Peru, stăpîină peste îndepărtatele Filipine, dispunînd momentan de imperiul portughez în Extremul Orient și în Brazilia, Spania, în ciuda eșecurilor sale din Franța și din Flandra și bătăliei pierdute în 1588 de *Invincibila Armada*, rămîne în 1620 prima putere mondială. În Europa, ea deține Țările de Jos meridionale, Franche-Comté, Charolais, Milano, fortărețe pe coasta toscană, regatul Neapolelui, Sicilia și Sardinia.

Franța căreia Henric al IV-lea i-a insuflat aplomb rămîne mai modestă decît Spania, dar, ce-i drept, mai omogenă. Regatul ocupă deja patru cincimi din teritoriul actual. Dauphiné a fost alipit în 1349, Montpellier în 1382, Provența în 1481. Cu șase ani înainte, regele Angliei renunțase la coroana Franței și la toate posesiunile sale de pe continent, cu excepția Calais-ului, redevenit francez numai în 1559. În 1491, Ana de Bretania se căsătorește cu Carol al VIII-lea\*; în 1532, ginerele său, Francisc I, unește definitiv ducatul cu regatul. În schimb, Franța renunță de bunăvoie, sub Carol al VIII-lea, la Artois, la Franche-Comté și Roussillon cîștigate de Ludovic al XI-lea: eră un fel de a lăsa prada pentru umbra italiană. Mazarin și Ludovic al XIV-lea vor corri-

ja această greșeală. Dar, în 1559, cele trei episcopii de limbă franceză, Metz, Toul și Verdun au fost anexate și, în 1601, Henric al IV-lea, pentru a elibera orașul Lyon, obține Bresse, Bugey și ținutul Gex. Cu toată criza Războiului de o Sută de Ani, a eșecului expedițiilor în Italia și a dramei războaielor religioase, Franța începutului de secol XVII este o țară unită și robustă pe care Carol Quintul și Filip al II-lea nu au putut-o cuminți.

În 1620, Anglia și Scoția, multă vreme ostile una față de alta, au de 17 ani același suveran. De-acum înainte aceste regate, trecute amîndouă de partea Reformei, vor rămîne unite. Sînt încă puțin populate, dar destinul britanicilor este trasat cu netezime. Începînd cu 1570, corăbiile lor negustorești au invadat Mediterana; în 1588, marinarii Elisabetei au zădărnicit orgolioasa și temuta încercare a *Invinșibilei Armada*. Exact la 1620 „Părinții pelerini“ debarcă în America de Nord.

Imperiul își păstrează structura laxă, multiplele stătulețe și principate, la fel de multe ca zilele anului. Însă cele două mari familii care vor avea să stăpînească scena Europei centrale pînă în 1918 sînt pe cale de a-și făuri puterea. Casa electorală a Hohenzollernilor, în ajunul Războiului de Treizeci de Ani, tocmai cîștigase noi posesiuni la vest și la est: pe de o parte ducatele de Cleves și de Mark (1614), pe de alta Prusia, afară de granițele imperiului (1618). În privința Habsburgilor de la Viena, ei au însemnătate în Europa mai puțin prin coroana imperială care nu conferă nici o putere reală, cît prin blocul pe care l-au constituit cu răbdare începînd cu secolul al XIV-lea în jurul ducatelor Austriei și Stiriei. Ei domnesc așadar asupra unui ansamblu teritorial care se întinde de la Adriatica pînă la hotarele Poloniei, de la Voralberg la extremitatea orientală a Slovaciei. Mai la vest, ei mai posedă încă diverse teritorii, în special în Alsacia. Boemia, devenită în majoritate protestantă la începutul secolului al XVII-lea, ar fi dorit să-și recapete vechea independență. Înfrîngerea de la Montagne Blanche (1620) o face pentru trei veacuri solidară cu destinul Habsburgilor de la Viena.

La începutul secolului al XVII-lea, Hansa și-a pierdut mult din prestigiu și din putere. Războiul de Treizeci de Ani îi va da o lovitură de moarte. Corăbiile olandeze iau locul din ce în ce mai mult celor hanseatice.

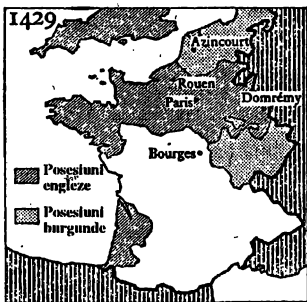
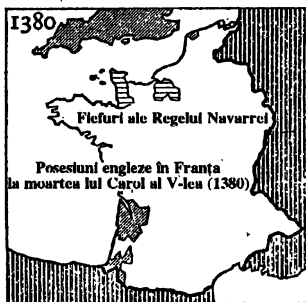
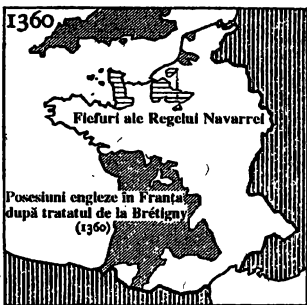
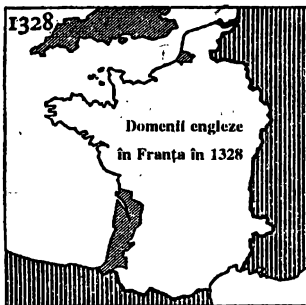

### 3. FRANȚA ÎN 1328, 1360, 1380 ȘI 1429 (După J. Le Goff, Evul Mediu)

Provinciile Unite constituie unul dintre paradoxurile europene ale secolului al XVII-lea. În 1609, Spania, ajunsă la capătul puterilor din cauza „războiului pentru Flandra“ care a măcinat-o asemenea unui cancer, a consimțit la un armistițiu care recunoștea provizoriu independența micii republici calviniste. În 1648, va trebui să se plece în fața evidenței: 2 milioane de oameni îngheșuiți pe 25 000 km<sup>2</sup> vor ține piept celui mai mare imperiu pe care îl cunoscuse lumea vreodată. Cît despre Belgia, ea există virtual în Europa din 1620. Între 1579 și 1585, Alexandru Farnese recucerește pentru Spania Țările de Jos meridionale, care devin unul dintre locurile importante ale reformei catolice. În 1598 însă, Filip al II-lea, face din el un stat autonom încredințat unor arhiduci. Fie că ține de Madrid sau, mai tîrziu, de Viena, viitoarea Belgie, întărită de tradiții și de succesele unui Ev Mediu prosper, formează deja o unitate aparte.

Elveția își confirmă și ea originalitatea, atingînd aproape încă de la sfîrșitul secolului al XV-lea, gra-

nițele actuale. Soldații săi au făcut să tremure Europa în vremea lui Carol Temerarul; ea a fost, de asemenea, unul din centrele de propagare a Reformei. Pacea din Westfalia o va desprinde în mod oficial de imperiu.

Dincolo de Alpi, Italia rămîne divizată. Către 1560, ea a dobîndit în linii mari configurația pe care o va păstra pînă la campania lui Bonaparte din 1796. După pacea de la Lodi (1454), s-a creat un echilibru italian care prefigura încă de pe atunci pe cel european din secolele XVII – XIX. În frunte sînt cinci state mai importante decît celelalte: ducatul Milano, republica Veneția, Toscana (devenită mare ducat în 1569 în folosul casei Medici), domeniul pămîntesc al papei și regatul Neapolelui. Spania are în mîină primul și ultimul dintre aceste cinci state, astfel încît libertatea de acțiune a celorlalte trei, și cu atît mai mult a micilor principate, este foarte limitată. Veneția suportă cu greutate protectoratul Habsburgilor asupra Italiei dar își face serioase griji în privința Imperiului Otoman. În timpul războiului din 1469–1479, ea a trebuit să lase turcilor Negroponte, unele insule din Marea Egee și mai multe puncte de sprijin în Moreea și în Epir. În 1571 – în chiar anul victoriei de la Lepanto –, ea părăsește Ciprul. Foarte curînd a realizat gravitatea pericolului otoman și a căutat soluții pentru a schimba situația. Marea extensiune venețiană pe continent datează de la începutul secolului al XV-lea: Vicența și Verona au fost anexate în 1406, Udine în 1421, Brescia și Bergamo în 1428. Dar ce înseamnă oare Veneția – și mai mult, ce înseamnă Genova, privată de agențiile orientale – în epoca dominației spaniole? Pe hartă, puțin. Dar pe planul civilizației, rolul Italiei rămîne imens, chiar în 1620. Ea a dominat într-adevăr – și cu aroganță – cele trei veacuri care îi despart pe Dante de Galilei. În peninsula propriu-zisă, statele cele mai importante nu sînt neapărat cele mai înfloritoare. Urbino a fost Atena secolului al XV-lea și Ferrara\*, unul din cele mai importante centre ale Renașterii.

Dincolo de Adriatica începe lumea otomană care se desfășoară pe trei continente, de la Buda la Bagdad, de la Nil în Crimeea, și care își întinde protectoratul pînă și asupra unei părți a Africii de Nord. Cucerirea Constantinopolului (1453), sfîrșitul micului imperiu grec de la Trebizonda (1461), sechestrul asupra Egiptului (1517),

ocuparea Belgradului (1521), înfrîngerea administrată la Mohacs (1526) cavalerilor unguri și regelui lor Ludovic, care a rămas printre cei morți, anexarea metodică a insulelor din Marea Egee între 1462 (Lesbos) și 1571 (Cipru) au făcut din sultan un fel de Augustus musulman. El este în același timp succesorul lui Muhammad, „slujitorul orașelor sfinte“. În Europa, el este stăpînul Balcanilor, la sudul Savei și al Dunării, și al celei mai mari părți a Ungariei. Transilvania, Moldova și Valahia îi plătesc tribut. În 1480, o forță turcească debarcase la Otrante. Se uită adesea că strălucitoarea Italie a Renașterii a tremurat în fața primejdiei turcești și că apogeul otomanilor se situează în miezul veacului al XVI-lea, sub Soliman Magnificul (1520-1566): Chiar după Lepanto, corsarii turci și din Africa de Nord au continuat să bîntuie coastele tireniene. Să recitim mai degrabă *Jurnalul* lui Montaigne, călătorind în Italia în 1581. Este vorba despre regiunea Ostiei: „Papii, și mai cu seamă acesta (Grigore al XIII-lea\*), au pus să se înalțe pe acest țărm de mare turnuri mari ori santinele, cam din milă în milă, ca să privegheze la descinderea pe care turcul o făptuiește adesea, chiar la vremea viei de ia vite și oameni. Din aceste turnuri, prin bubuituri de tun își dau de știre unii altora cu așa mare repejune că larma ajunge pe dată la Roma.“

Jagellonii, suverani, de la 1386 la 1572, ai Poloniei și ai Lituaniei, reunite acum, nu și-au văzut întotdeauna eforturile de a ține piept turcilor încununată de succes: în 1444, Ladislas al III-lea a fost înfrînt de ei la Varna; la începutul secolului al XVI-lea, s-a văzut silit să lase otomanilor Moldova și Bucovina. Totuși, regii Poloniei mai cîrmuiesc în veacul al XVI-lea un foarte vast – prea vast – teritoriu fără apărare naturală, care ține de la Poznan la Niprul inferior, și de la hotarele Transilvaniei, pînă la actuala Estonie. În epoca Renașterii a existat o epocă de aur poloneză, mai ales sub Sigismund I, care a domnit între 1506 și 1548. Soția lui era o Sforza, iar curtea regelui a fost un centru al umanismului. Dar după stingerea dinastiei jagellone și după domnia lui Ștefan Báthory (1576-1586), țara, la ale cărei destine veghează acum o ramură a familiei Vasa, se îndreaptă spre dificultăți crescînde. Nesupunerea nobilimii se conjugă cu primejdiile din afară.

Polonia este înconjurată de dușmani: turci, suedezi și moscoviți.

În 1532, la chemarea lui Gustav Vasa, Suedia s-a despărțit de Danemarca. Uniunea de la Kalmar fusese totdeauna fragilă. Încă mult mai efemeră (1592–1595) a fost unirea Poloniei cu Suedia pe vremea lui Sigismund I Vasa. Acest rege catolic rănea convingerile unei Suedii foarte atașate Reformei. Mai mult, cele două țări erau rivale în Baltica. În 1620, Gustav Adolf este rege de unsprezece ani. El visează să transforme Baltica într-un „lac suedez“, smulgînd deja rușilor Ingridia și Carelia orientală.

La începutul secolului al XVII-lea, suedezi și polonezii se ciocnesc cu adevărat de o Rusie ce se



#### 4. CELE CINCI MARISTATE ITALIENE ÎN 1494–1515

(După J. Delumeau și J. Heers, *La Fin du Moyen Age, les XVI<sup>e</sup> et XVII<sup>e</sup> siècles.*)

afirmă. Ivan al III-lea (1462–1505) s-a căsătorit cu nepoata ultimului Basileu. A preluat însemnele imperiale și s-a proclamat „autocrat“ și „suzeran“. În 1522, Smolensk este luat Poloniei de către ruși. Apoi, ei suferă înfrîngerii dinspre vest. Profitînd însă de dezagregarea hanatelor mongole, ei ocupă Kazanul în 1552, Astrahanul în 1554. Este epoca lui Ivan al IV-lea cel Groaznic (1533–1584) care, la suirea sa pe tron, și-a luat titlul de „țar al tuturor Rusiilor“. Morții sale și celei a lui Boris Godunov le urmează tulburări. Însă opt ani mai tîrziu, Mihai al III-lea (1613–1645) inaugurează dinastia Romanovilor. În vreme ce Polonia și Suedia vor trece în umbră, de Rusia va trebui să se țină seamă din ce în ce mai mult.



La începutul secolului al XIV-lea, Europa era încă o nebuloasă cu forme neprecizate, cu viitor nesigur. În 1620, din contră, diviziunile politice de pe continent apar, dacă nu fixate, cel puțin clarificate și consolidate în linii mari. În ciuda vremelnicei dispariții a Poloniei la sfîrșitul secolului al XVIII-lea, a independenței Greciei cîțiva ani mai tîrziu și a cîtorva retușuri ici și colo, harta Europei nu va fi, la 1850, radical diferită de ceea ce era în momentul izbucnirii Războiului de Treizeci de Ani. Într-un cuvînt, epoca Renașterii, adică această mare perioadă de mutații care se întinde de la domnia lui Filip al VI-lea de Valois pînă la cea a lui Ludovic al XIII-lea, este cea în care Europa se definește politic, descoperind ca urmare a exemplului italian și prin jocul rezistenței franțuzești în fața ambițiilor habsburgilor regula de aur a echilibrului între puteri. Un raport de forțe a înlocuit idealul unității europene realizate sub autoritatea împăratului.

În a sa *De monarchia*, Dante scria pe la 1320: „Unde nu mai e nimic de rîvnit, lăcomia nu are zile. Odată distruse obiectele jinduite, dispăre și agitația legată de ele. Or, Monarhul (Dante îl desemnează în acest fel pe „împăratul pămîntului“) nu are nimic a-și dori fiindcă jurisdicția lui nu e mărginită decît de ocean, ceea ce nu este cazul altor prinți ale căror moșii se învecinează cu alte moșii, bunăoară precum regatul Castiliei cu cel al Aragonului. Monarhul este așadar, dintre toți muritorii, cel



care poate fi supus legii cel mai fățiș.“ Dar pe la jumătatea veacului al XVI-lea, un englez, John Cork, reluând formulele juriștilor lui Filip cel Frumos, declara orgolios: „Toate noroadele știu că cel mai strașnic rege din Anglia este împărat în propriul său regat și nu dă socoteală nimănui.“ A fi „împărat în regatul său“, aceasta voia să spună că se repudia, în privința fondului, ierarhia feudală care distingea odinioară suzeranii de vasali, suzeranul suzeranilor fiind împăratul. Războiul de o Sută de Ani a făcut demonstrația că sistemul feudal nu mai era adaptat realității. Când, în 1337, se adresa sfidător lui Filip al VI-lea, suzeranul său pentru Guyenne și Ponthieu, Eduard al III-lea vroia cu deosebire să retragă domeniile sale continentale orice urmă de dependență. Într-adevăr, în tratatul de la Bretigny (1360), Ioan cel Bun a trebuit să îi se recunoască vechiului său vasal, în proprietate deplină – deci fără „jurământ de credință“ –, cea mai mare parte a sud-vestului Franței. Nu mai puțin semnificativ este tratatul de la Arras, încheiat în 1345 între Carol al VII-lea și Filip cel Bun, duce de Burgundia. Acesta se învoia să iasă din alianța cu englezii; în schimb, Carol al VII-lea îi dăruia mai multe „orașe regale“, în special de pe Somme, și îl scutea pe timpul vieții sale de orice obligație față de regele din Franța.

Cum ar fi putut oare împăratul să-și păstreze, în aceste condiții, o autoritate efectivă asupra suveranilor Europei? În mod cert, mitul imperial a avut viață grea și a continuat să chinuie mințile. Francisc I și Carol al Spaniei au fost concurenți cu ocazia vestitei alegeri din 1519. În fapt, Carol Quintul\* și-a păstrat puterea nu prin titlul său de împărat, ci prin faptul că stăpînea efectiv teritorii importante în afara imperiului. Începînd cu 1522, și-a dat seama că era dificil să guvernezi în același timp centrul și sudul Europei și i-a cedat fratelui său Ferdinand teritoriile austriece ale casei de Habsburg. În 1556, descurajat de a nu fi reușit nici măcar să păzească unitatea religioasă a Germaniei, și-a împărțit domeniile în două, lăsîndu-i lui Ferdinand Europa centrală și coroana imperială, iar lui Filip al II-lea, Spania, Țările de Jos, Franche-Comté, posesiunile italiene și America. Un conglomerat prea mare pentru a fi viabil multă vreme. Viitorul aparținea cu adevărat construcțiilor teritoriale fundamentate pe un sentiment național autentic.

Nu toate colectivitățile naționale ale Europei au reușit să se deschidă la sfârșitul Evului Mediu și în debutul vremurilor moderne. Insuccesul trebuia să fie consemnat cu precădere în acea parte a continentului afectată de valul otoman. Aici populațiile s-au înghesuit între ele, au așteptat mai mult sau mai puțin în liniște vremuri mai bune. Schema este mai nuanțată în privința Boemiei, care a scăpat ocupației turcești. Țara și-a văzut personalitatea afirmată mai întâi pe vremea lui Carol al IV-lea, binefăcătorul orașului Praga, și mai apoi pe vremea lui Jan Hus, care predica în cehă și care a contribuit la alungarea germanilor, în 1409, de la universitatea din capitală. Războaiele husite din secolul al XV-lea au avut un triplu aspect: religios, social și național. La începutul secolului al XVII-lea, regatul Boemiei, trecut în majoritatea de partea Reformei, se bucura, în interiorul ansamblului guvernat de habsburgi în Europa centrală, de un loc privilegiat iar suveranului îi plăcea să stea la Praga. Politica religioasă brutală a lui Ferdinand al II-lea, răscoala cehilor provocată de aceasta (1618), înfrângerea suferită la Montagne Blanche (1620), represiunea care i-a urmat au provocat o eclipsare a sentimentului național în Boemia unde coroana a încetat să mai fie electivă. Bineînțeles că regatul își păstra, teoretic, independența iar Praga, mai ales, devenise în vremea reformei catolice un oraș baroc ale cărui monumente păstrează un mișcător farmec. Între elitele cehe și germane se instaurează un fel de colaborare, pînă într-atît încît este greșit să se vorbească, istoricește, pentru perioada secolelor al XVII-lea și al XVIII-lea, despre o „ocupație“ germană a țării. Dar acțiunea lui Jan Hus și represiunea care a urmat înfrîngerii de la Montagne Blanche lăsaseră suficiente amintiri pentru a face cu putință renașterea națională din veacul al XIX-lea. În adevăr, înflorirea națiunilor din Europa Renașterii a avut mai multe succese decît eșecuri, fie că este vorba de țările din Occident fie, în est, de Rusia ori Suedia.

Și totuși, s-ar putea obiecta în cazul Italiei. Machiavelli, în *Printul* (1516), a reclamat zadarnic unificatorul care ar fi concentrat energiile naționale și unificat țara. De la sfârșitul secolului al XV-lea, Italia a cunoscut efectiv, nu numai un du-te-vino dar, încă mai grav, instalarea în mai multe locuri a armatelor străine. În 1494, Carol al VIII-lea trecea Alpii și, ca un „nou Cyrus“, se iveau tri-

umfător la Milano, la Parma, la Florența, la Roma, în Italia de Sud. El s-a încoronat „rege al Neapolelui, al Siciliei și al Ierusalimului“. Cîteva luni mai tîrziu, însă, cînd prinții din Italia și din alte părți s-au coalizat împotriva lui, a fost din cale afară de bucuros să-și deschidă, la Fornoue (iulie 1495) cu prețul unei bătălii aprige, drumul de întoarcere înspre Franța. Totuși, încă din 1499, Ludovic al XII-lea\* trimitea din nou în Italia armata franceză. Ea a ocupat Milano, pe al cărui duce, Ludovic Maurul, l-a făcut prizonier și l-a deportat la Loches unde a și murit. Stăpîn pe Genova și pe Lombardia, regele Franței i-a zdrobit pe venețieni în 1509 la Agnadello. Adevărat este că cinci ani mai devreme a trebuit să renunțe la visul lui Carol al VIII-lea și să-i lase regatul Neapolelui lui Ferdinand de Aragon. În 1512, „Liga Sfîntă“ pe care o pusese pe picioare Iuliu al II-lea\*, împăcat de-acum cu venețienii, îi gonia pe francezi din Milano, cu toată victoria fără viitor de la Ravenna a lui Gaston de Foix.

Regii Franței au continuat să se încăpățîneze în ambițiile lor italienești. Anul 1515 a fost martorul începutului de domnie a lui Francisc I și al strălucitoarei victorii de la Marignan. Milano a redevenit francez, nu pentru multă vreme. Șase ani mai tîrziu, orașul scapă de Regele Preacrestin, ai cărui soldați au fost decimați la Pavia (1525): 8 000 de francezi au fost uciși în luptă ori s-au înecat în Tessin. Imperialii nu au pierdut decît 700 de oameni. Prin tratatul de la Madrid (ianuarie 1526) Francisc I părea a renunța la Italia, dar, cîteva luni mai tîrziu, înfiripa împotriva lui Carol Quintul liga de la Cognac și se reapropia de papă. Jefuirea Romei a prilejuit o nouă descindere franceză – a lui Lautrec – în Lombardia și pe direcția Neapole: alt eșec sancționat de pacea de la Cambrai (1529). Dar, în 1535, moare ultimul duce Sforza care nu guvernase decît cu numele la Milano. Acesta trecea sub oblăduirea directă a lui Carol Quintul. Ca măsură de protest și ca să-și asigure o bază de plecare pentru ulterioare incursiuni către miazăzi, Francisc I a dat ordin să se ocupe în 1536 Savoia și Piemontul, acolo unde trupele franceze au rămas mai bine de douăzeci de ani. În 1542, se gîndea încă să reia Milano. Sub Henric al II-lea\*, soldații regelui Franței s-au războit de mai multe ori în Italia; în 1551, luptau împotriva lui Iuliu al III-lea

împrejurul Parmei și Mirandolei. În anul următor, Sienna s-a ridicat împotriva imperialilor cu strigătul: *Francia, Francia!*, iar în 1557 François de Guise, la chemarea papei Paul al IV-lea amenințat de spanioli, și-a făcut apariția la Roma și a încercat fără sorti de izbândă o „călătorie de pe urmă la Neapole“. Pacea de la Cateau-Cambresis a pus capăt raidurilor cavaleriei franceze, dar nu fără prezența trupelor străine pe pământ italian, fiindcă spaniolii erau instalați aici în 1504 și pînă la urmă aveau să rămînă mai mult de două veacuri.

Așa se face că peninsula a avut de suportat în decursul secolului al XVI-lea trecerea și prezența apăsătoare a soldaților francezi, elvețieni, germani și spanioli. Neputincioasă, a asistat la prădarea Romei în 1527. Sub comanda unui francez, trupele imperiale – adică pedestrași germani, frecvent luterani, spanioli, italieni chiar – au simțit atunci o satisfacție sadică în a jefui, a pîngări și a călca în picioare un oraș socotit „Babilonul modern“, dar pe care toată Europa îl invidia. Totuși, Italia nu s-a pierdut deloc cu firea. Pe vremea aceea, în pofida lui Macchiavelli, nu aspira la unitatea politică, dar avea conștiința unității sale spirituale și știa că Alpii erau frontiera ei naturală. Iuliu al II-lea exprima simțirea compatrioților cînd făcea distincție între italieni și „barbări“ pe care convenea să îi expulzeze. O jumătate de veac mai tîrziu, Paul al IV-lea se trudea și el să „elibereze Italia de oști străine“. Tentativele au dat greș. Dar spaniolii nu au reușit și nici n-au căutat chiar să îi asimileze pe milanezi, pe napolitani ori sicilienii, care și-au păstrat limba, patrimoniul cultural și individualitatea proprie. Nu se vorbește oare mult prea grăbit despre o „Italia spaniolă“ a secolelor XVI și XVII? Realitatea este cu mult mai nuanțată, mai ales dacă ne gîndim că Roma, Veneția și Florența au rămas independente, chiar dacă, pe planul relațiilor externe, au avut nevoie să țină seama de puterea spaniolă. De aceia, arta și spiritul italian au putut să-și continue liber dezvoltarea în aceste trei lăcașuri ale civilizației occidentale. Este oare o întîmplare că atîția artiști lombarzi au ajuns să se stabilească la Roma în a doua jumătate a secolului al XVI-lea? Suflul nou și strălucirea acumulate de Cetatea eternă în epoca reformei catolice și într-un moment în care papii, cu deosebire Sixtus al V-lea (1585–1590), căutau să întărească liber-

tatea de manevră a Sfântului Scaun și a statului ecleziastic, sînt o dovadă că Italia își conservase esența geniului său și că rămînea credincioasă marelui său trecut care o așezase odinioară în fruntea lumii. Divizată, ea își păstra o coerență internă pe care nu o avea nicicum asamblajul disparat care era sub ascultarea lui Filip al II-lea\*. La fel Germania, îmbucătățită, pradă războiului civil, avea mai departe granițe relativ stabile care au protejat un capital cultural și un soi de conștiință colectivă căreia Luther i-a fost dovadă elocventă.

Oare decăderea acestei conștiințe colective, care s-a dezvoltat, cu atîta putere în Confederațiile elvețiene, nu explică ea în adîncime eșecul noii Lorene pe care ducii de Burgundia au vrut să o pună la punct la sfîrșitul secolului al XIV-lea și în secolul al XV-lea? Cînd a intuit urmările unor măriri succesive ale domeniului burgund, fidel liniei politice a lui Filip cel Frumos, Carol Temerarul (1467-1477) a vrut, ocupînd Alsacia, Lorena și Champagne, să strîngă laolaltă posesiunile din nord cu cele din sud și să facă un bloc unic de la Zuiderzee la Mâcon și Bâle. Ludovic al XI-lea\* și elvețienii s-au angajat să îl împiedice. În orice caz, însă, această construcție teritorială pripită putea să pară superficială. Locuitorii Țărilor de Jos nu se simțiseră vreodată „burgunzi”: mărturie stau revoltele repetate din Liège, Bruges și Gand, împotriva lui Filip cel Bun, Carol Temerarul, Filip cel Frumos și Carol Quintul. Eșecul construcției burgunde lăsa să se întrevadă viitoarea explozie a imperiului spaniol din Europa. Tulburările care s-au stîrnit în Țările de Jos începînd cu 1560 au avut, se înțelege, motive religioase, însă suspendarea activității Stărilor Generale de către miniștrii lui Filip al II-lea și ostilitatea față de soldații spanioli explică, de asemenea, parțial răscoala din Flandra. Dacă, dimpotrivă, diferitele ținuturi donate prin partajul din 1556 habsburgilor de Viena au ajuns să se constituie timp de mai multe veacuri într-un grup relativ solid, este pentru că în centru se găsea un nucleu iradiant care se străduia să germanizeze regiunile periferice.

Tot așa de revelator ca prăbușirea noii Lorene a secolului al XV-lea este aceea a monarhiei franco-engleze pe punctul de a lua naștere din Războiul de o Sută de Ani. În 1337, Eduard al III-lea, care deținea pe continent Guyenne și Ponthieu, nemulțumindu-se doar cu înfrun-

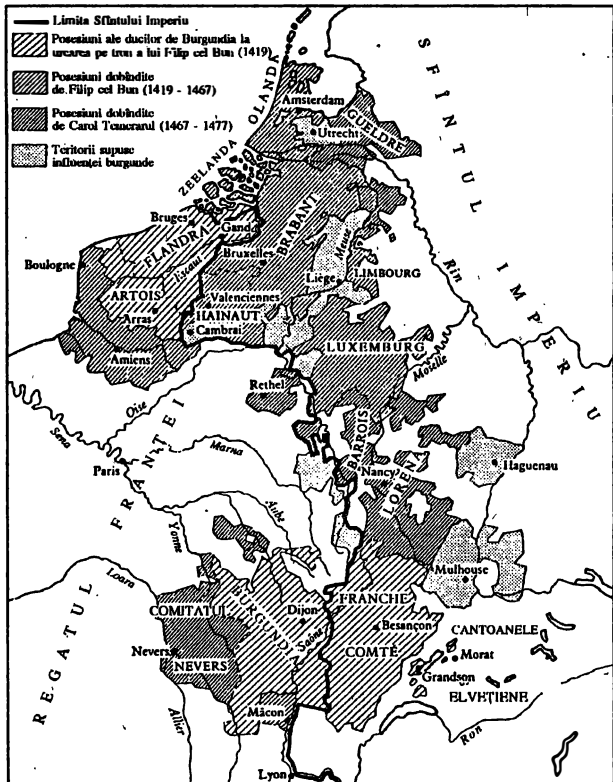

## 5. STĂPÎNIREA BURGUNDĂ ÎN SECOLUL AL XV-LEA

tarea suzeranului său, Filip al VI-lea, i-a contestat coroana Franței și a revendicat-o pentru sine. Este adevărat că prin tratatul de la Bretigny (1360), Eduard al III-lea a renunțat la această coroană, numai că Ioan cel Bun i-a concedat aproape a treia parte din Franța. Șaizeci de ani mai târziu, tratatul de la Troyes îl dezmoștenește pe delfinul Carol – viitorul Carol al VII-lea – și îi dădea în căsătorie fiului lui Henric al V-lea pe Catherine, fiica lui Carol al VI-lea. În textul tratatului se putea citi: „Amîndouă coroanele, ale Franței și ale Angliei, vor rămîne împreună pe veci și vor aparține unei singure persoane, anume fiului nostru Henric cîte zile va avea iar după el, urmașilor săi.“ Dar, în 1453, englezii nu mai aveau în Franța decît Calais.

Replierea englezilor înspre Anglia nu era decît consecința dezvoltării în Franța a unui fel de conștiință națională al cărei interpret nobil și impresionant a fost Jeanne d'Arc. În 1429, îi scria ducelui de Bedford: „Să-i dați Fecioarei trimise aici de Domnul Regele din Ceruri cheile tuturor orașelor cinstite pe care le-ați apucat și le-ați pîngărit în Franța... Sînt venită aici de la Domnul Regele din Ceruri pentru ca să vă îndărăptez din toată Franța... Și să nu credeți că veți cuprinde vre o dată regatul Franței lui Dumnezeu.“

Și englezii și francezii erau într-adevăr pe cale să descopere tot ceea ce îi despărțea. Dictonul cu „ipocrizia“ englezească pare a se fi născut în secolul al XIV-lea. Li s-au mai găsit și alte cusururi. Ioan cel Frumos, canonic din Liege (1290–1369) favorabil pe de altă parte lui Eduard al III-lea, nu ezita să îi categorisească pe englezi „pizmași de felul lor pe toți străinii cînd îi află mai presus de dînșii, chiar în țara lor... Pizma n-a murit niciodată în Anglia.“ Pe la 1450, un francez scrie *Débat des hérauts d'armes de France et d'Angleterre*, în care sentimentele antiengleze acumulate de-a lungul Războiului de o Sută de Ani ies la iveală: „Cu acoperirea dihoniei din Franța, ați furat, ați tulburat regatul acesta și ați făcut rele cu duimul.“ Acuzației i se face ecou *Livre de la description des pays* de Gilles Le Bouvier scrisă în aceeași vreme: „Acea nație (Anglia) de oameni cruzi și crunți... Și fac bătaie cu toată lumea de pe fața pămîntului pe apă și pe uscat.“ De asemenea, sînt în egală măsură lacomi și pricepuți într-ale negustoriei. „Tot cîștigul lor de prin străinătățile pe unde se duc îl trimit îndărăt în regatul lor. Și pentru aceea el e avut.“

În *Débat*, citată mai sus, fiecare dintre cei doi heralzi caută motivele de superioritate ale țării sale. Cel din Franța invocă geografia și clima și îi declară rivalului englez: „Regatul Franței este prea bine așezat, cum voi nu sînteți, căci el stă între regiunile calde și cele reci, cele calde care se află peste munți sînt greu de răbdat din cauza arșițelor mari și exagerate, iar cele reci în care stați voi vatămă grozav trupul omenesc, căci iarna începe la voi așa de repede și ține așa de mult, încît lumea își blestemă ceasul de frig și nici-o roadă nu tihnește, iar ce

crește e strepezită și stîrpită la soroc. Pe cîtă vreme Franța, care este între două și la mijloc, are verdeață lăstărită și aerul e dulce și plăcut pe aici și roadă se face belșug și sănătoasă și bună la gust și lumea o duce aici de drag și cu măsură, iar căldura și frigul nici prea-prea nici foarte-foarte.“ Ce departe sîntem de secolul al XII-lea, cînd un călugăr, Richard de la Cluny, mort în 1188, nu mai găsea cuvinte să laude Anglia în onoarea căreia scrisese un poem în latinește:

*Anglie, glie mănoasă, colț de lume roditor...  
Anglie, țară de jocuri, slobod popor, pus pe zburdat,  
Țară dulce, ce spun eu dulce? țară numai de bucurii,  
Care nu datorează galilor nimic, ci Galia ei  
Îi datorează tot ce are fermecător și vrednic de iubire.*

Lucrării *Débat* compuse de un francez la mijlocul secolului al XV-lea îi răspunde, o sută de ani mai tîrziu, *Debate between the heralds of England and France* de John Coke. Autorul insular laudă firesc prin glasul heraldului său caracterul plăcut, vitejia și bogăția Angliei. Doamna Prevedere, îndrituită să facă dreptate, nu poate decît să se pronunțe împotriva Franței: „Sentința mea este că regatul Angliei are de stat lîngă Onoare și de-a dreapta ei mai vîrtos decît Franța; iar dumneata, sire herald al Franței, în toate adunările unde va fi de înfățișat onoare, să-ți știi în toată vremea datoria și să-i faci loc în față heraldului din Anglia.“

La sfîrșitul secolului al XVI-lea, orgoliul național englez urma să aibă în Shakespeare un cîntăreț genial. În *Richard al II-lea* (către 1595), Jean de Gand, înainte de a-și da sufletul, exalta Anglia: „Acest tron așugust al regilor, această insulă purtătoare de sceptru, acest pămînt de măreție, lăcaș al lui Marte, acest al doilea Eden, acest pe jumătate Rai, această fortăreață zidită întru paza de năvală și de năzaririle războiului, acest fericit neam de oameni, acest mic univers, această piatră prețioasă încrustată într-o mare de argint care o apără aidoma unui meterez sau unui șanț de apă împrejurul unui castel de invidia ținuturilor mai puțin dăruite.“ Era după înfrîngerea *Invincibilei Armada!*

Ceea ce este de observat dincolo de injurii, lăudăroșenii și de hiperbole este conștiința sinelui și a celor-



laltzi pe care o capătă în epoca Renașterii majoritatea popoarelor europene. Ele constată acum că sînt diverse. Francezii au reputația de a fi superficiali, ardenti și schimbători. În secolul al XIV-lea, Ioan cel Frumos dă asigurări: „Au tot zis că plătesc și plată s-au făcut.“ Două sute de ani mai tîrziu, ambasadorul venețian Marc-Antoine Barbaro îi definește astfel: „Francezii sînt mîndri și orgolioși din fire, îndrăzneți foarte în vreme de război; de aceea, cînd lovesc prima dată e greu să le ții piept. E multă pornire în armata lor și puțină ordine. Dacă ar fi în stare să-și stăpînească furia, francezii ar fi de neînvins; dezordinea lor provine din aceea că nu pot îndura pentru multă vreme ostenele și neplăcerile.“ În a sa *Livre de la description des pays*, Gilles Le Bouvier se străduiește să caracterizeze popoare, națiuni și provincii. Elvețienii sînt declarați „oameni cruzi și aspri“. Cît despre scandinavi și despre polonezi, ei sînt, spune el, „oameni îngrozitori și turbați și sîngeroși și lovesc mai abitir decît cei crescuți cu vin“. Sicilienii sînt buni creștini și geloși tare pe femeile lor“, napolitanii, „înalti și neciopliți și mari păcătoși“. Castilienii sînt „mîncăi de carne și năbădăioși, rău îmbrăcați și încălțați și răi catolici, chiar dacă în țară foarte bogată“. Gilles Le Bouvier face, în schimb, elogiul florentinilor: „Oamenii aceștia neguțătoresc prin toată creștinătatea și tot cîștigul îl aduc în orașul Florența și de aceea e așa bogat; oamenii aceia sînt foarte înțelepți oameni și îmbrăcați cuviincios, foarte cumpătați la băutura și la mîncare.“ În același mod este omagiat și Hainaut ai cărui locuitori „de vază și de rînd sînt oameni grozav de cinstiți, îmbrăcați frumos cu stofe bune și cu pene alese, foarte buni comercianți, bine înzestrați cu văsăraie de cupru și cositor pe la casele lor“.

Sînt judecați străinii, dar este judecat și propriul popor, uneori fără menajamente. În al său *Apel către nobilimea creștină a națiunii germane* (1520), Luther nu se sfiește să evoce „mulțimea chiolhanelor și chefurilor monstruoase din care noi, ceștilaltzi nemți, făcutu-ne-am o meteahnă aparte din cauza căreia nu ne bucurăm în străinătate de o faimă extraordinară; nu e cu putință să ne lecuim de aici înainte prin predicare, așa de tare s-a înrădăcinat și ne-a intrat în fire“. De unde, conchide reformatorul, trebuie să se lase în seama autorităților civile lupta împotriva beției. Iar Montaigne (*Essais*, II, IX)

stabilește, la modul ironic, valoarea intelectuală și finețea mai multor popoare din Occident în funcție de comportamentul în război: „Un senior italian a spus o vorbă cândva de față cu mine în defavoarea nației sale: că subtilitatea italienilor și agerimea concepțiilor lor ar fi așa de mari încît prevăd pericolele și accidenteale oricît de vagi care ar putea surveni și să nu se mire careva dacă adesea la război îi vede păzindu-se fără motiv, adică înainte de a fi recunoscut vreo primejdie, că noi și spaniolii care nu sîntem așa de pricepuți nu ținem cont, și că trebuie să ne bată la ochi și să pipăim cu degetul primejdia înainte de a ne înspăimînta și că atunci nu ne mai păstrăm cumpătul, dar că nemții și elvețienii, mai greoi și mai mōjici nu au timp să se gîndească decît abia după ce sînt burdușiți de lovitură“.

Această percepere de sine și de semenii la nivel de popoare luminează bine lucrurile în această perioadă în care se naște Europa modernă. Ea explică nu numai de ce baronii francezi l-au îndepărtat în 1328 pe Eduard al III-lea, nepot al lui Filip cel Frumos însă născut în Anglia, dar și pentru ce au preferat portughezii, mai degrabă decît unirea cu Castilia în 1385, alegerea ca rege a unui bastard, Ioan I, fondatorul dinastiei Aviz-ilor și pentru ce aceiași portughezi, două veacuri și jumătate mai tîrziu, au refuzat să mai mențină un suveran spaniol: de unde și revolta din 1640. Această conștientizare explică de asemenea cum un cuvînt – mai mult decît atît, o noțiune – ca „graniță“ a putut înlocui cu încetul, începînd din secolul al XIV-lea, termenul și realitatea de „piață“; că „vămile“ au fost, la finele Evului Mediu, o inovație comună tuturor țărilor Europei; că s-a dezvoltat mercantilismul care este expresia economică a unei voințe de independență; că au prins a se defini, urmare a exemplor italianești, „apele teritoriale“ de-a lungul coastelor unor state, jurisdicțiile de amiralitate apărînd în Anglia în 1360 și în Franța în 1373.

Cum să se dea uitării, pe de altă parte, tot ce a fost „național“ în comportamentul religios al apusenilor începînd cu secolul al XIV-lea? Caterina de Sienna a cerut cu înfrigurare întoarcerea papei „în mijlocul oamenilor de la Roma sau din Italia“. Anglia s-a înfuriat să vadă Franța punînd papalitatea sub tutelă. Membrii conciliului de la Konstanz – inițiativă revoluționară – se grupaseră

pe „națiuni“. Peste Rin ca și peste Marea Mîneții a crescut din ce în ce mai mult iritarea față de scurgerea banilor spre Roma ca și față de nominalizarea beneficiarilor străini. Reforma care a triumfat în secolul al XVI-lea într-o jumătate a Europei poate apărea în mod legitim, dintr-un anumit punct de vedere, ca o reacție a individualismului național. Luther scria în *Apel către nobilimea creștină a națiunii germane*: „Noi (germanii) ne numim imperiu, dar papa dispune de bunul nostru, de onoarea noastră, de persoanele noastre, de viețile noastre, de sufletele noastre și de tot ce avem, așa că nemții trebuie duși de nas și îmbătați cu apă rece.“ Cît despre regele Angliei, el a primit de la Parlament, în 1534, „dreptul de a examina, respinge, ordona, reface, corecta, admonesta și amenda acele greșeli, erezii, abuzuri, obrăznicii și dezordini... cu scopul de a păzi pacea, unitatea și liniștea regatului în ciuda tuturor uzanțelor, cutumelor și legilor străine și a oricărei autorități dinafară“. Oare din întîmplare primul mare reformator elvețian, Zwingli, la început paroh la Glaris, și-a început cariera protestînd împotriva trimiterii de mercenari helveți în afară țării?

Astfel, individualismul acesta despre care vom vorbi mai departe și care este una din trasăturile marcante ale Renașterii este perceput mai întîi la nivelul popoarelor Europei care, diferențiindu-se și opunîndu-se unele altora, dramatic uneori, dobîndesc atunci sentimentul originalității lor funciare. Lecție generatoare de spirit critic, de relativism, așadar fecundă. Îndoiala metodică a lui Montaigne\*, înaintea celei a lui Descartes, trebuia să permită repunerea pe tapet a multor prejudecăți: „Ce adevăr, este acela delimitat de munți, devenit minciună în lumea care începe dincolo de aceștia?“ Fiecărei națiuni, adevărul ei.

Începînd cu secolul al XIV-lea, se conturează o nouă geografie universitară care exprimă și întărește simultan diversificarea crescîndă a Europei. Se creează universități\*, printre altele la Praga (1347), la Cracovia (1364), la Viena (1365), la Köln (1388), la Leipzig (1409), la St. Andrews (1413), la Louvain (1425), la Upsalla (1477), la Copenhaga (1478), la Alcalá (1499) etc. Această multiplicare, adăugată efectelor Marii Schisme și exodului întreprins de o mulțime de clerici care, în ciuda Războiului de o Sută de Ani, studiau la Paris, au avut ca rezultat reducerea recrutării internaționale pentru universități

și ruinarea în interiorul acestora a sistemului „național” care constituise pînă în acel moment piesa de rezistență a structurii lor.

Și umanismul\* a colaborat la nașterea națiunilor europene. Afirmatia poate surprinde. Lorenzo Valla\* a refuzat să moară pentru patrie, un agregat de indivizi din care nici unul nu trebuia să îi fie mai drag decît persoana proprie. Erasmus, spirit cosmopolit, care nu a scris decît în latinește, a fost, în anii care au precedat Reforma, un fel de președinte al „republicii literelor”. Cu toate acestea, latina renovată a servit mai ales la exaltările istoriei naționale. Inițiativa pornește din Italia cu Flavio Biondo care compune între 1439 și 1453 o *Istorie a decadenței Imperiului roman (Historiarum ab inclinatione Romanorum imperii decades)* și o *Italia ilustrată (Italia illustrata)*. Acest umanist constata că, în vremea sa, grație bunăvoinței divine și calităților italienilor, demnitatea și gloria peninsulară se manifestau din nou, după o eclipsă de o mie de ani. În plus, el dădea în *Italia illustrata* „întîia reprezentare geografică a peninsulei în întregime”. În Spania și în Anglia italienii au făcut să se nască interesul pentru antichitățile naționale. Lucio Marineo, un sicilian care preda la universitatea din Salamanca, publica în 1495 un *De Hispaniæ laudibus*, iar Polidorio Vergilio a început în 1506, la cererea lui Henric al VII-lea, marea sa *Historia anglica*. Redescoperirea *Germaniei* de Tacitus, publicată în 1500 de Conrad Celtis, a suscitat în Germania o întregă literatură scrisă în latină dar hotărîtor naționalistă, al cărei dialog *Arminius*, compus în 1520 de Ulrich von Hutten, a furnizat un bun exemplu. Arminius a devenit eroul național și simbolul rezistenței germane în fața Romei: aluzie evidentă la răscoala luterană în contra papalității. Dar umanistii nu s-au mulțumit să scrie în limba latină. Admiratori ai scriitorilor antici, de multe ori au vrut să îi imite și să îi egaleze, fiecare în limba sa. Procedînd astfel, ei au continuat, cu mijloace noi și pe baza unei culturi mult mai ample, opera primilor scriitori mari: Dante, Chaucer, Froissart etc., care deschiseseră drum diverselor literaturi naționale. În Europa se descoperă aproape pretutindeni, în secolul al XVI-lea, voință afirmată a promovării limbilor vernaculare. În celebra sa *Défenſe et illustration de la langue française* (1549), Du Bellay\* deplîngea disprețul cu care, în Franța, era privită

franceza: „Numai pentru măruntele genuri frivole, balade, rondeluri și alte coloniale... Dacă-i vorba de exprimarea unor idei mari se folosește latineasca.“ În prefața la *Franciade*, Ronsard sfătuiește și el: „Folosește cuvinte franțuzești get-beget.“ Mai târziu, Agrippa d'Aubigné va aminti în prefața la *Tragiques* aceste vorbe ale lui Ronsard: „Vă sfătuiesc cu limbă de moarte deloc să nu lăsați a se prăpădi cuvintele vechi și să le folosiți și să le apărați cu vitejie de cele netrebnice care nu au eleganță dacă nu sînt stîlcite de latinească ori italienească.“ Așa că poeții și prozatorii francezi ai secolului al XVI-lea s-au străduit să conserve cuvintele vechi, să inventeze vocabule noi și să introducă în literatura națională „marile genuri“ imitate după Cei Vechi: odă, epopée, tragedie, comedie, satiră, epistolă sau, de la italieni, sonetul. Ei nu s-au dat în lături să jefurască Atena și Roma ca să „îmbogățească templele și altarele“ din Franța.

În competiția internațională a limbilor „vulgare“, toscana avea din secolul al XIV-lea, mulțumită lui Dante, Petrarca și Boccaccio\*, un avans considerabil asupra francezei. Totuși, un admirator al lui Virgilius și al lui Dante, Sperone Speroni, scria în 1542 o apărare a limbii florentine, *Diallogo delle lingue*, din care Du Bellay a tradus pur și simplu mai multe pasaje în a sa *Défense*, folosind însă în favoarea francezei ceea ce fusese trecut de colegul său italian în favoarea idiomului toscan. În Portugalia, de asemenea, se exaltă limba pămîntului, Umanistul Antonio Ferreira (1528–1569), căruia i se datorează o celebră tragedie (*Ines de Castro*), a putut fi considerat un Du Bellay portughez. Într-o zi a exclamat: „Să înflorească, să vorbească, să se audă și să trăiască limba portugheză, și peste tot unde va ajunge arată-se mîndră de dînsa și trufașă.“ Englezul Roger Ascham (1515–1568) care a fost cîțva timp preceptorul Elisabetei și „cel mai popular dintre educatorii vremii sale“, trebuie să fie alăturat lui Du Bellay și lui Ferreira. Toți trei fuseseră impregnați de cultură greco-romană. Or, tustrei au preluat din această cultură dorința de a întări și de a sluji limba țării lor. Ascham afirma în partea introductivă din *Toxophilus* că ar fi avut parte de mai multă faimă dacă ar fi folosit latina, fiindcă engleza continua să rămîna o limbă inferioară, o pradă pentru ignoranți și incapabili, iar el voia să ajute la perfecționarea ei prin inserarea tur-

nurilor și distincției din latină. Proza engleză, anunța el, trebuie să învețe de la școala lui Cicero și Seneca. În îndepărtata Polonie, Nicolaj Rej, recunoscut a fi „părintele literaturii naționale“, nu judeca astfel. În toate scrierile și mai cu seamă în capodopera sa, *Oglinda statelor* (1568), a încercat să dovedească posibilitățile polonezei în fața latinei.

Aceste eforturi au fost încununare de succes. Secolul al XVI-lea a văzut elanul decisiv al marilor literaturi europene: este secolul lui Ariosto și al lui Macchiavelli, al lui Luther și al lui Rabelais, al lui Ronsard și al lui Spenser, al lui Camoens și al sfântului Juan de la Cruz. În 1620, dată la care putem limita rezonabil Renașterea, Shakespeare și Cervantes au dispărut de patru ani. Această victorie a limbilor naționale nu se află doar la vârful activității intelectuale, ci poate fi surprinsă și în intimitatea vieții popoarelor. Pe vremea când, în regatul lui Francisc I, edictul de la Villers-Cotterêts (1539) impunea în locul latinei graiul din Ile-dè-France actelor judecătorești și notariale, toscana devenea limba Romei, deci a capitalei firești a Italiei. Papii Renașterii, Medici în special (1513–1521 și 1523–1534), prin chemarea la Roma a artiștilor toscani, prin popularea cu florentini a curiilor și a birourilor Vaticanului, au fost principalii autori ai reculului limbii latine și ai dialectului *romanesco*. În ce privește Reforma, în măsura în care i-a făcut pe oamenii din popor să citească mai mult Biblia\*, a impulsionat puternic consolidarea și difuzarea limbilor vernaculare. Luther a fost, fără voie, principalul autor al unificării, cel puțin relative, a vorbitorilor de germană.

În clipa în care națiunile europene se afirmau, unitatea civilizației occidentale se întărea: două fenomene aparent contradictorii și totuși solidare, a căror dialectică este unul din caracterele majore ale răstimpului pe care îl studiem. Descoperirea și cultivarea lumilor exotice urmau să aibă drept rezultat imediat întărirea tensiunilor dintre europeni și lămurirea o dată mai mult a înfrățirii lor în destin.

# ASIA, AMERICA ȘI CONJUNCTURA EUROPEANĂ

În 1454, Constantinopolul căzuse de un an; prinții din Europa, învrăjbiți, nu reușeau să încropească o contra-ofensivă comună împotriva turcilor. Emisar papal în Germania, umanistul Aenea Silvio Piccolomini, viitorul Pius al II-lea\*, scria cu mîhnire unui amic: „Aș vrea mai curînd să fiu tratat drept mincinos decît profet... Dar nu pot ajunge să-mi închipui că ar fi vreo rază de bine... Creștinătatea nu are un cap căruia să consimtă a i se supune toți. Papa și împăratul își văd tăgăduite drepturile. Nici respect nu se găsește, nici ascultare. Ne uităm la papă și la împărat ca la niște figuri decorative înzestrate cu titluri goale.“

Regrete zadarnice ale unui literat deschis către cultura nouă și care privește totuși către îndărăt. Europa dezbinată, în ciuda ori mai curînd din cauza rivalităților interne, era deja pe cale să-și croiască un destin unic, deschizîndu-și larg porțile. Într-adevăr, apusenii rîvneau de mult să iasă din ei înșiși. Nu stătuse în China venețianul Marco Polo din 1275 pînă în 1291? La începutul veacului următor, papa a numit un mișionar franciscan arhiepiscop la Beijing. Vreme de mai bine de 50 de ani, un drum comercial extrem de sigur care traversa toată Asia și ajungea pînă la birourile comerciale genoveze de la Marea Neagră – Tana și Caffa – a permis pătrunderea produselor chinezești în Europa. Din nefericire, înaintarea turcească, începînd din 1350, a interpus curînd o barieră între Europa și China mongolă. Cînd au atins, în prima parte a veacului al XVI-lea, țărmurile Imperiului Ceresc, portughezii au

avut impresia că descoperă o lume la fel de nouă, asemenea lui Cortes la pătrunderea în Mexic.

Dar curiozitatea europeană rămăsese trează. Dovadă cele o sută treizeci și opt de manuscrise din *Livre des merveilles* de Marco Polo. Henric Navigatorul a deținut unul din acestea iar Cristofor Columb a avut în bibliotecă sa unul dintre primele exemplare tipărite ale celebrei lucrări. Blocarea drumului chinezesc nu i-a descurajat pe cei mai temerari dintre occidentali în călătoria lor spre Orient și Orientul extrem. În 1419, un venețian, Niccolo Conti, a plecat într-un lung periplu care, prin Damasc, Bassora, Ormuz și Dekkan l-a purtat în Sumatra. Portughezul Pero da Covilhan a părăsit Lisabona în 1487, pentru Alexandria, de unde a trecut succesiv prin Cairo, Marea Roșie, apoi Calcutta. Drumul de întoarcere l-a condus la Ormuz și de aici în Abisinia, unde s-a instalat. În 1493 (sau 1494) un genovez, Hieronimo di Santo Stefano, trecând prin Cairo, Aden și Calcutta, a ajuns pînă în Ceylon, în Birmania și în Sumatra. Jurnalul de călătorie al bolognezului Lodovico Varthema, publicat în 1510, a cunoscut la vremea sa un succes comparabil cu cel atins de *Livre des merveilles*. Părăsind Veneția în 1502, Varthema a ajuns la Cairo și Damasc, apoi, dîndu-se drept pelerin musulman, a ajuns la Mecca. Apoi s-a dus la Goa, în Bengal, la Malacca unde nu sosiseră încă portughezii. Nu este sigur dacă se va fi dus în insulele mirodeniilor. La întoarcere, a trăit puțin timp la Calcutta în care Vasco da Gama\* ajunsese în 1498. El a fost primul european ajuns în India pe calea Mării Roșii și care s-a întors pe cea a Capului.

Și alte călătorii dezvăluie spiritul întreprinzător al europenilor înaintea marilor expediții maritime de la finele veacului al XV-lea. Anselme d'Isalguier, din Toulouse, a traversat Sahara în 1402 și a trăit apoi zece ani la Gao, înainte de a reveni în Franța. Încă din 1291, niște genovezi, frații Vivaldi, au încercat să meargă în Indii prin Atlantic. Nu au mai ajuns să se întoarcă. În schimb, compatriotul lor, Lanzarotto Malocello a ajuns în Canare la începutul veacului al XIV-lea. Către mijlocul aceluiași veac, genovezii au descoperit probabil Azorele și Madera, dar nu au pornit să le colonizeze totuși decît din 1420, la porunca lui Henric



Navigatorul\*. Același prinț a ordonat corăbiilor portugheze să înceapă explorarea sistematică a ținuturilor Africii. În 1445, caravele\* lusitane au depășit Capul Verde. Ele trebuiau să intersecteze „linia echinocțială” în 1471 și să treacă dincolo de Capul Bunei-Speranțe în 1488, sub comanda lui Bartolomeu Diaz\*.

Gustul pentru necunoscut și pentru mister nu putea înceta să atragă în afara Europei firile aventuroase. Un întreg carusel de mituri și povești i-a întărit pe cei mai cutezători printre occidentali în dubla lor dorință de a se îmbogăți și de a lărgi fruntariile Bisericii lui Christos. Imaginația europenilor a fost umplută de-a lungul întregului Ev Mediu cu povestiri fantastice, mai ales despre Orient. Multe dintre aceste povestiri duceau pînă în Antichitate – colecții de legende și descrieri uimitoare de animale stranii și oameni monstruoși exploatați pe larg de enciclopediști și cronicari din Evul Mediu. India era prin excelență pentru occidentali patria insolitului și a miraculosului. Aici, cocori luptau cu pigmei și uriași cu grifoni. Tot aici trăiau oameni cu căpățîni de cîine care grohăiau și lătrau; alții, care nu aveau cap deloc dar își țineau ochii pe pîntece; alții apoi care se fereau de soare întinzîndu-se pe spate și ridicînd un singur însă foarte mare picior – o întreagă lume care își va face din nou apariția, la sfîrșitul celui de-al XV-lea și începutul celui de-al XVI-lea secol, în universul lui Hieronymus Bosch\*. La rîndul său, creștinismul a fost creator de mituri orientale. Nu numai că a așezat Ierusalimul în centrul lumii, convingere împărtășită de Cristofor Columb, dar a mai făcut din Alexandru un fel de cavaler creștin (or este cunoscută soarta diverselor *Alexandrii* în Evul Mediu) și a plasat în Asia paradisul pămîntesc de unde se răsfirau cele patru mari fluvii ale lumii. Nu se spunea că Alexandru vizitase grădina Edenului în cursul campaniilor sale din India? În inima Asiei era situat de asemenea habitatul uriașilor Gog și Magog, căpetenii ale unui norod teribil a cărui invazie ar provoca în ziua de apoi distrugerea omenirii păcătoase. O credință mai liniștitoare era aceea care localiza în India rămășițele pămîntești ale apostolului Toma cărui a se atribuia întemeierea unei numeroase și prospere comunități creștine în Dekkan. În Asia a fost plasată la început patria

Ophir-ului de unde veniseră aurul și giuvaierele lui Solomon – țară miraculoasă pe care apoi au căutat-o cu insistență, Columb în Indiile occidentale, Sebastien Cabot în America de Sud și portughezii în Africa orientală. În fine, tot în Asia a luat naștere cel mai celebru dintre miturile exotice ale Evului Mediu, cel al Preotului Ioan. Acest lăgendar suveran, asociind evlavia unui apostol avuției unui Cressus, este menționat pentru prima dată în 1145. Regatul său – veritabilă „Utopie“ a Evului Mediu – unde se găsește laolaltă Amazoanele, relicvele sfântului Toma, fântâna Junei și rîuri ducînd la vale aur, arginți și giuvaiere, era situat în epocă, în India. Odorico di Pordenone, care s-a dus în China la începutul secolului al XIV-lea, plasează iarăși regatul Preotului Ioan la cincizeci de zile de mers la vest de Cathai. Însă, cu începere din 1340, acesta este localizat în Africa; de unde statornicul interes pe care i-l vor purta acestuia portughezii în secolul al XVI-lea; se spera că suveranul Etiopiei, aliat al creștinilor din Apus, i-ar putea ataca pe musulmani din spate. Că regatul Preotului Ioan ar fi alunecat geograficește din Asia în Africa nu trebuie să surprindă. Egiptul și Abisinia au fost considerate multă vreme ca făcînd parte din Asia; multă vreme, Oceanul Indian a fost închipuit ca o mare închisă, „fluviul Ocean“. Abia în 1415 o hartă a prezentat pentru prima oară acest ocean ca pe o mare deschisă.

Oceanul Indian și malurile sale au fost prin urmare, în reprezentările mentale ale occidentalilor din Evul Mediu, o „lume prodigioasă și exotică unde ei și-au pus de-a valma miturile religioase, visurile lor de bogăție, dragostea lor pentru fantastic și cu dorințele lor mai mult sau mai puțin refulate într-o Europă creștină, ale unei vieți sexuale mai libere“ (J. Le Goff). La frontiera orientală a continentului, cinci mii de „insule fericite“ – este cifra dată de Jean de Mandeville la începutul secolului al XV-lea – i-ar fi oferit Asiei un șirag de perle. Navigînd de la o insulă la alta din Antilele Mici, Columb a crezut că a găsit insulele despre care vorbea Mandeville.

Dar țările miraculoase nu se găseau toate la est. Eldorado\* – sau mai precis Rio d'Oro („rîul de aur“) – a fost localizat în Africa la început, căci aurul din Sudan



6. NAUFRAGIU  
PROVOCAT DE  
PIETRELE DE  
MAGNET  
AFLATE PE  
FUNDUL  
MĂRII

*(Gravură pe  
lemn extrasă  
dintr-un  
Hortus sanitatis  
din 1491.)*

a dat naștere acestei legende cu viață persistentă, deoarece conchistadorii secolului al XVI-lea au căutat după aceea în Venezuela această țară cu lapte și miere. În privința noțiunii de Atlantida, continent atlantic dispărut din care ar mai dăinui totuși fragmente, se știe că ea există din vremea lui Platon. În epoca Renașterii, învolburată de legendele creștine, mai supraviețuia. Se povestea că la începutul Evului Mediu, sfântul Brandan vizitase țări fantastice și insule vrăjite la nord-vest de Irlanda. Mai era acreditat voiajul celor șapte episcopi care, plecați din Spania musulmană, ar fi navigat în Atlantic și, descoperind o insulă fericită, ar fi zidit acolo șapte cetăți. Această tradiție persista încă pe vremea lui Henric Navigatorul: un căpitan a raportat prințului că a descoperit insula celor șapte sfinți. La mijlocul secolului al XVI-lea, aventurieri spanioli căutau febril în zona Mississippi un paradis de negăsit botezat „cele șapte cetăți din Cibola“. Cît despre insula Saint-Brandan, o găsim situată la 5° vest de Canare, pe o hartă... din 1755! Toate aceste miraje au contrabalansat spaimile pe care povestiri terifiante le răspîndeau printre marinari. Se povestea despre corăbiile care se scufundau cînd treceau peste anumite „pietre de magnet“, căci cuiele lor erau atrase de magnet și se detașau de coca ce se dezmem-

bra. Și că marea, din ce în ce mai caldă pe măsură ce se înainta spre sud, dădea în clocot la Ecuator.



O mai bună cunoaștere a lucrărilor și concepțiilor geografice la greci a fost deopotrivă înlesnită de marile călătorii maritime din Renaștere. O mișcare intelectuală caracteristică din această perioadă: în domenii variii, întoarcerea la trecut a provocat un enorm salt înainte. Grecii, o dată cu școala pitagoriciană și apoi cu Aristotel, susținuseră sfericitatea pământului. O bună parte a Evului Mediu a crezut din contră că pământul este un disc plat. Această concepție și-a pierdut mult din autoritate începând cu Albert cel Mare (1220–1280) și cu Robert Bacon (1214–1294). Eratostene (276–194 a. Chr.) dăduse pentru circumferința terestră la ecuator o dimensiune remarcabil de exactă (39 690 km). Dar Ptolemeu (127–160 p. Chr.) a pledat pentru o circumferință mult mai restrânsă de 28 350 km: o eroare fecundă care l-a încurajat pe Columb să întreprindă voiajul său către apus. Ptolemeu a fost uitat o bună bucată de vreme în timpul Evului Mediu. Apoi, în secolul al XIII-lea, *Cosmografia* sa (*Almagest*), tradusă din arabă, a ajuns în mâna occidentalilor. În sfârșit, *Geografia* sa a fost regăsită, la începutul secolului al XV-lea, mulțumită cercetărilor umaniste și traducerii sale în latinește, eveniment considerabil care se petrece în 1406–1410. Episcopul de Cambrai, Pierre D'Ailly\* (1350–1420), care alcătuisese o *Imago Mundi* înainte de reapariția *Geografiei* lui Ptolemeu, a ținut cont de această descoperire în ale sale *Cosmographiæ tractatus duo*. Mai mult decât Ptolemeu, Pierre d'Ailly prelungea Asia către răsărit și prezenta oceanul despărțitor dintre Spania și Extremul Orient. Cristofor Columb, care avea în biblioteca sa un exemplar din *Imago Mundi* și pe care l-a adnotat din belșug, nu a ezitat să reducă la 5 600 km distanța dintre Canare și China.

Grecii se găseau în dezacord cu privire la numărul și întinderea zonelor locuite. Pentru Aristotel nu exista decât o singură *oikoumene*, chiar dacă se întindea departe spre răsărit și spre miazăzi de Mediterana. Dar Cratos din Malos și mai târziu moștenitorii științei ele-

nice, Pomponius Mela și Macrobius, dădeau asigurări că antipozii ar fi locuiți. Albert cel Mare a împărtășit această opinie și a afirmat pe deasupra – ceea ce portughezii urmau să confirme – că zona ecuatorială, în general recunoscută ca improprie vieții, ca fiind prea caldă, conținea ființe umane. Roger Bacon, pe care Pierre d'Ailly l-a copiat frecvent cuvînt cu cuvînt, a fost devotat aceleiași idei și în plus a postulat existența unui pămînt locuit – un soi de prelungire a Chinei – la mică depărtare de Spania. Există deci un raport strîns între știința ptolemeică, speculațiile scolastice și descoperirea Americii.

Dar marile călătorii pe mare nu au putut să își atingă scopul decît prin mijlocirea unui consens de mai multe cauze și circumstanțe care au potențat starea de spirit creată de mirajul depărtărilor, atracția legendelor și recrudescența interesului pentru geografia greacă. Vom reveni mai departe asupra unor progrese tehnice care se cuvin a fi menționate chiar de acum: asamblarea acului magnetic cu harta compasului, ameliorarea și calcularea latitudinii, punerea la punct, către 1420, a caravelei care putea înainta cu vîntul în față; descoperirea de către portughezi a alizeelor și a vînturilor care permit ocolul Africii: tot atîtea chestiuni prealabile la expedițiile lui Columb și da Gama. Or, aceste progrese au fost realizate cînd Europa resimțea o crescîndă nevoie de aur, argint, mirodenii, parfumuri și leacuri. Costul războiului era din ce în ce mai ridicat, din cauza mercenarilor și a artileriei. Pe de altă parte, civilizația occidentală se făcea din ce în ce mai luxoasă, în condițiile unei lipse cronice de metale prețioase. De unde și dorința de a da peste acele țări fabuloase numite Ophir, Eldorado și Cathai. În privința nevoii de mirodenii, aceasta se explică lesne. Mîncarea din epocă rămînea tare monotonă. Pentru a o diversifica, bucătarul nu avea la dispoziție decît arta sosurilor. În fine, în ceremoniile religioase, în farmacopee, în lupta zilnică împotriva mirosurilor urîte și a epidemiilor se foloseau leacuri și parfumuri din abundență. Europa nu cerea din Orient așadar numai piper, dar și cuișoare, scorțișoară, nucșoară, camfor, tămîie etc., toate produse care se găseau mai ales în India, în Ceylon, în Insulele Sonde și Moluca. Din vechime, acestea

ajungeau în Apus prin Marea Roșie și Egipt (ori prin Siria). La Alexandria sau la Tripoli, vapoarele venețiene, dar și cele din Franța, Catalonia, Raguzza și din Ancona veneau să preia încărcături prețioase. La sfârșitul secolului al XV-lea, portughezii s-au gândit că ar fi mai avantajos să îi evite pe intermediari și să se ducă ei înșiși în locurile de producție. Și în urmă, înconjurând Africa, scăpau de amenințările turcești din preajma căilor comerciale aflate în Orientul Apropiat.

Expansiunea europeană nu a avut totuși numai motivații materiale. Portughezii, cu sprijinul Etiopiei, identificată de acum înainte cu regatul Preotului Ioan, făceau eforturi să preia din spate lumea musulmană, în maniera Sfântului Ludovic și a lui Inocențiu al IV-lea care căutau alianța sau convertirea Marelui Han. Nu este o întâmplare că Isabela i-a acordat lui Columb titlul de amiral și l-a rânduit vicerege al pământurilor pe care le va mai descoperi (17 aprilie 1492), la mai puțin de patru luni de la luarea Granadei (2 ianuarie). Spaniolii au avut cu adevărat impresia că ar continua peste mări *reconquista* desăvârșită în Europa. Roma, dinspre partea sa, a urmărit îndeaproape marele angajament peste mări ale europenilor. În 1493 a apărut un extras din jurnalul primei călătorii a lui Columb. În același an, papa a fost chemat să schițeze un proiect de hotar între noile imperii coloniale spaniol și portughez. Lui Leon al X-lea\* i-a dedicat italianul Pietro Martire, creator al expresiei „Lumea Nouă“, *Decades de orbe novo*, publicate cu începere din 1511 și care rămân o sursă fundamentală pentru cunoașterea începuturilor penetrării europenilor în America. Numele sfântului François Xavier\* simbolizează întregul interes pe care Biserica romană l-a purtat în secolul al XVI-lea noilor ținuturi îndepărtate controlate de europeni.



Odată depășit Capul Bunei-Speranțe prin Bartolomeu Diaz, în 1488, ruta maritimă a Indiei și a Extremului Orient s-a aflat deschisă pentru portughezi. Călătoria lui Vasco da Gama, cu patru corăbii, la Calcutta, se situează în 1497–1498. Din martie 1500, o flotă compusă de astă dată din zece vapoare a părăsit Lisabona

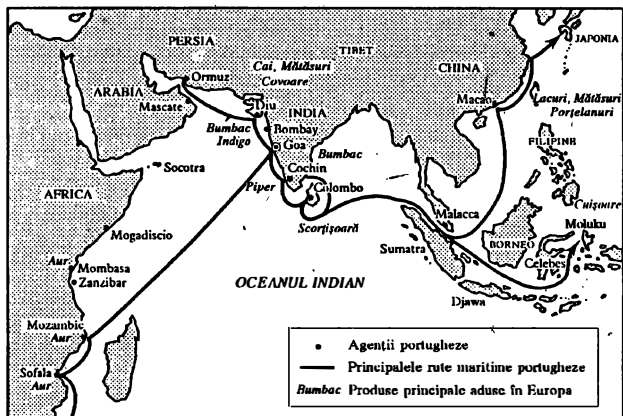

## 7. PORTUGHEZII ÎN OCEANUL INDIAN ÎN SECOLUL AL XVI-LEA (După J. Delumeau și J. Heers, op. cit.)

pentru India, sub conducerea lui Cabral\*; în 1591, regele Portugaliei, Manuel cel Norocos, a inaugurat practica voiajelor anuale pe mare înspre Orient. Portughezii au descoperit Madagascarul în 1501 și au durat primul lor fort în India – la Cochin – în 1503, s-au stabilit comercial și militar pe coasta orientală a Africii – la Sofala, Quiloa, Mombasa și Mozambic – între 1505 și 1507. În 1510, au ocupat Goa, care a devenit capitala lui *Estado da India* și, în anul următor, Malacca. Din acest port de unde se trântau produsele chinezești (lacuri, porțelanuri, mătăsuri) și mirodeniile înainte de a fi reîncărcate cu destinația India sau Occident, ei s-au lansat, din 1511–1512, către Insulele Sonde și Moluca. Ternate a devenit, începând din 1514, un centru activ al comerțului portughez. În 1513, Jorge Alvarez a fost primul european, după secolul al XIV-lea, care a pus piciorul pe pământ chinezesc. Patru ani mai târziu, o solie oficială a plecat din Malacca înspre China, dar nu a fost bine primită. Abia în 1557 au reușit portughezii să se stabilească la Macao, orașul în care Camoëns și-a început redactarea *Lusiadelor* sale. În altă parte au avut însă mai mult succes. Într-adevăr, în 1515 s-au stabilit la Ormuz, și în anul următor au construit un fort la Colombo (Ceylon). Către 1516, au explorat delta Gan-gelui, au stabilit începând cu 1519 relații comerciale cu

regatul Pegu (Rangoon), au pus bazele, între 1517–1522, a mai multor așezări pe coasta Coromandel, mai notabile fiind Mailapur și Pulicat. Timp de câțiva ani – din 1524 la 1538, data cuceririi turcești, Adenul a plătit tribut viceregelui portughez de la Goa. La celălalt capăt al continentului, Japonia a fost descoperită din întâmplare, în 1542, de trei neguțatori portughezi care încercau să întreprindă cu China comerț de contrabandă și cărora li s-a îndepărtat de uscat corabia pe o furtună violentă. Cipangu din legendele medievale a dispărut în profitul patriei samurailor pe care François Xavier s-a muncit să-i convertească. Din 1560, tot negoțul „din India în India“, adică dintr-un port al Orientului într-altul era, dacă nu efectuat – căci deseori continua să fie o activitate a chinezilor din Malaca, pe de o parte, și a arabilor, pe de altă parte –, în tot cazul controlat de portughezi. Aceștia strângeau la Goa, de unde flota din Europa venea să le ia, porțelanuri și mătăsuri din China, cuișoare și nucșoară din Moluca, piper din Sumatra și de pe țărmul Malabarului, scorțișoară din Ceylon, stambe din India, covoare din Persia și aur de pe coasta răsăriteană a Africii.

În decursul călătoriei sale din 1497–1498, Vasco da Gama, care pornise în largul mării în direcția sud-sud-vest în scopul de a evita vânturile slabe din golful Guineii și curenții care circulă de-a lungul malului apusean al Africii, a plutit trei luni fără să zărească uscat realizând în acest fel o navigare în larg de 3 800 de mile marine. Cristofor Columb\* nu a plutit decât cinci săptămâni în larg, cu prilejul primei sale călătorii și nu a parcurs decât 2 600 de mile din Canare în Bahamas. Însă acestui genovez elev al portughezilor – el petrecuse multă vremea la Madera – îi revine meritul, în parte involuntar, este adevărat, de a fi realizat cea mai senzațională descoperire geografică din toate timpurile.

Se știa ceva despre America înainte de el? O hartă portugheză din 1448 indica o insulă în partea de sud-vest a Capului Verde cu enigmatică inscripție *Isola otinticha xe longa a ponente 1 500 mia*: care s-ar putea traduce prin „Insulă adevărată la 1 500 mile vest (de Capul Verde)“. Să fi atins portughezii coasta americană încă de la mijlocul secolului al XV-lea? Sînt de asemenea întrebări cu privire la călătoria pe care ar fi întreprins-o



prin 1473, la porunca regelui Portugaliei, un căpitan originar din Azore, João Vaz Corte-Real. El ar fi dat peste o *Terra nova dos bacalhaos*, „Noul pământ al morunilor“, care ar putea să fie Terra-Nova, fie Labradorul, fie Groenlanda. În fapt, fiii acestui Corte-Real s-au dus efectiv în aceste regiuni. Dar în 1502, Columb era la al patrulea raid în Marea Caraibelor. Oricare ar fi fost cunoștințele acumulate înaintea lui cu privire la America, și chiar dacă amiralul Isabellei nu a înțeles că descoperise un continent, importanța istorică a lui Columb rămîne excepțională. El a făcut manifestă, grație unei întreprinderi științifice conduse, existența de pământuri necunoscute la vest și a suscitât, prin exemplul său, emulația care foarte rapid urma să ducă la explorarea Lumii Noi și la preluarea ei în sarcina europenilor. Primul său voiaj, în 1492–1493, a avut un dublu rezultat: întâi să descopere Bahamas, Cuba și Santo Domingo; apoi, nu mai puțin important, să descopere drumul de întoarcere. Cele trei nave spaniole beneficiaseră la dus de ajutorul alizeului. Ca să revină în Spania, Columb a urcat către nord și a mers în căutarea vînturilor care suflă înspre Europa. „Ruta de întoarcere pentru veliere era fixată pentru patru veacuri“ (P. Chaunu). A doua călătorie a lui Columb (1493–1496), întreprinsă cu șaptesprezece corăbii; a semnalat Europei existența Dominicului, Guadelupeii, a insulei Puerto Rico și a Jamaicai. În cursul celei de-a treia (1498–1500), amiralul Isabellei a atins insula Trinidad, apoi Venezuela. El a explorat gurile fluviului Orinoco, cu un asemenea debit încît din această pricină i-a plasat izvorul în paradisul pămîntului. A patra călătorie (1502–1504) efectuată de Columb pe cînd era deja pe jumătate căzut în dizgrație a fost cea mai anevoioasă dintre toate, dar interesul ei geografic este neîndoielnic. A fost descoperită Martinica și, mai ales, a fost prelungită coasta Americii Centrale de-a lungul Hondurasului pînă la amplasamentul viitor al lui Nombre de Dios. Foarte curînd, Columb a avut imitatori și concurenți, dintre care mulți – Alonso de Ojeda, Juan de la Cosa, Vicente Yanez Pinzon etc. – îi fuseseră tovarăși de drum. Între 1499–1504, ei au explorat litoralul american, din Surinam în golful Darien. În plus, aproape în același timp, coasta braziliană a fost atinsă de Vespucci (1499), Pinzon (februarie

1500) și Cabral (aprilie 1500). Se știe că acesta din urmă pleca în Indii cu o flotă portugheză. Se pare că a acostat în Brazilia din întâmplare, alegînd o rută prea apuseană. În orice caz, el a luat-o în stăpînire în numele regelui Portugaliei și a dat de știre de îndată Europei. Descoperirile și personalitatea florentinului Amerigo Vespucci\* sînt controversate; și totuși, se pare că în cursul unei călătorii pe care a efectuat-o în 1501–1502 pe socoteala Portugaliei, el a navigat de-a lungul țărmurilor Braziliei pînă dincolo de golful din Rio și a înțeles că pămînturile americane alcătuiesc un continent și nu un șir de insule în largul Asiei.

În pofida aurului din Antile, America s-a dovedit la început decepționantă și a apărut mai degrabă ca un obstacol amplasat între Europa și China, adevărata țintă a corăbierilor europeni. Atunci cînd Balboa a traversat istmul Panama, în 1513, și a descoperit „Marea Sudului“ a trebuit să cedeze în fața evidenței: dincolo de noul continent, se întindea un ocean. S-a încercat deci cu încăpăținare găsirea unui drum maritim care, dînd ocol sau traversînd pămînturile descoperite recent, ar fi deschis accesul spre Asia. De unde misiunea încredințată de Spania în 1515 lui Juan de Solis care, anul următor, s-a aventurat în estuarul lui Rio de la Plata, în credința că este vorba de un pasaj spre China. Patru ani mai tîrziu, Magellan a intrat la rîndul lui în estuar, tot cu intenția de a găsi o poartă maritimă spre vest. Finalmente, o va descoperi în cursul unei travetsări de treizeci și opt de zile prin strîmtoarea care îi poartă numele, însă mult mai la sud. Lui Magellan\*, portughez trecut în solda Spaniei (lucru pe care Camöens\* i-l reproșează în *Lusiade*), și slujit de un stat major în principal portughez, îi revine meritul de a fi înfăptuit în condiții eroice una din cele mai mari isprăvi ale Renașterii. În Pacific, marinarii au mîncat pielea arboradelor; un șoarece se vindea cu treizeci de ducați. Biscuiții „nu mai erau pîine, ci o amestecătură de colb, viermi și pișat de șoarece, cu un miros dezgustător“. O singură corabie din cele cinci ale expediției a revenit în Europa după o călătorie de o mie optzeci și trei de zile (20 septembrie 1519 – 8 septembrie 1522). Numai treizeci și cinci de oameni s-au întors din cei două sute optzeci care luaseră startul. Magellan însuși fusese ucis

de indigenii din Filipine. A doua călătorie de circumnavigație, cea a lui Francis Drake\*, a fost aproape la fel de grea: a durat doi ani și zece luni și numai unul singur din cele cinci vapoare pornite din Plymouth s-a întors în Anglia. Drake a apucat prin strâmtoarea Magellan, în vreme ce olandezul Jacob Lemaire, care a făcut a treia călătorie în jurul lumii în 1615–1616, a trecut mai pe la miazăzi, descoperind strâmtoarea care îi poartă numele, precum și Capul Horn.

Mirajul Orientului extrem a avut viață îndelungată. Atunci când Mexicul era deja supus de spanioli, Sebastien Cabot a fost însărcinat de către Carol Quintul, în 1526, să se ducă în „Moluce, Tarsis, Ophir, Cipangu și Cathai“ și să facă o socoteală asupra „aurului, argintului, pietrelor prețioase, perlelor, mirodeniilor, mătăsi, brocarturilor și a altor lucruri prețioase“. În realitate, Sebastien Cabot s-a mulțumit să umble prin Argentina și Paraguayul actuale. Aici a auzit vorbindu-se despre un imperiu fabulos, al incașilor, unde europenii nu pătrunseseră. Niște indigeni i-au adus obiecte din argint provenite din Peru. De aceea, largului estuar descoperit de Solis i-a pus numele Rio de la Plata – „rîul de argint“. Pentru spanioli, în curînd, adevăratele bogății din Peru veneau să le înlocuiască pe cele mai mult sau mai puțin imagine ale Chinei. Dar ceilalți europeni, geloși pe reușele spaniole și portugheze, au căutat pe la nord-vest un drum de trecere spre Extremul Orient care să nu stea sub controlul ibericilor. Așa se explică tentativele engleze și franceze în America de Nord.

Primele se plasează la finele secolului al XV-lea. În 1497, tatăl lui Sebastien Cabot, John, pe numele său adevărat Giovanni Cabotto – un marinar genovez naturalizat venețian, trecut în serviciul Angliei – a primit de la Henric al VII-lea un hrisov pentru „descoperiri“. În cursul unei călătorii de trei luni, se pare că a urmat țărîmul sudic al Terrei-Nova, a debarcat probabil în insula Capului-Breton și s-a întors convins că atinsese partea nord-estică a Asiei. Prin urmare, în 1498, a plecat din nou cu intenția de a ajunge în centrele de civilizație asiatice. Evident că a eșuat, dar urmînd poate coasta americană de nord pînă la Capul Delaware ori poate pînă la Capul Hatteras. Această ipoteză este sugerată de examinarea hărții lui Juan de la Cosa (1500) care

poartă mențiunea „mare descoperită de englezi“ în fața litoralului Americii de Nord. Fiul lui John, Sebastian, care părea să fi înțeles destul de repede adevărata natură a noului continent, a depus eforturi să ajungă în Asia înconjurând America pe la nord. În 1509, a plecat din Anglia într-o călătorie deosebit de îndrăzneță care l-a dus pînă la 67° nord și poate chiar pînă la intrarea în Golful Hudson. Ghețurile și o revoltă a echipajului l-au obligat să revină îndărăt. Este posibil să fi urmat atunci coasta americană pe direcția Sud, căutînd în van o ieșire spre Asia: o nereușită care a posomorît profund comunitatea maritimă din Bristol, ce fusese la originea acestor tentative.

Călătoria întreprinsă în 1524 de Verrazzano – un savant și umanist florentin, înrudit cu Rucellai, care a navigat pe spezele lui Francisc I și care a fost susținut financiar de negustorii italieni din Lyon – avea același scop, să ajungă în „Cathai și în capătul de răsărit al Asiei“. În fapt, Verrazzano, căruia i se datorează descoperirea estuarului de la Golful Hudson, nu a reușit decît joncțiunea între Florida spaniolă și regiunile descoperite de portughezi în zona Terra-Nova.

Jacques Cartier\* fusese însărcinat și el să găsească ruta de nord-vest înspre China și să „dea de urma unor insule și țări unde se zice că trebuie să se afle mulțime de aur și felurite bogate lucruri“. Cele trei călătorii ale sale din 1534, 1535 și 1541–1543 au avut, într-un fel, un rezultat negativ. Au dovedit, se înțelege, insularitatea Terrei-Nova și au înlesnit descoperirea Sfîntului Laurențiu, care a fost parcurs pînă dincolo de Montreal, dar i-a și convins pe francezi că fluviul acesta nu oferea o trecere către China. De aceea, regii Franței și-au pierdut interesul pentru Canada în decursul veacului al XVI-lea.

Englezii s-au încapățînat, într-o măsură mai mare decît restul europenilor, în a găsi drumul spre Extremul-Orient prin nord-vest. În 1566, Humphrey Gilbert, frate de tată cu Sir Walter Raleigh, a scris un *Discurs asupra descoperirii unei noi treceri spre Cathay*, mult citit în mediile marinărești. Unsprezece ani mai tîrziu, în Anglia a fost fondată „Compania Cathay“. Pe lista de subscripție a figurat și numele reginei. Tot în 1612 a luat ființă o „Companie de negustori din Londra,

descoperitori ai trecerii către nord-vest". Totuși, încercările repetate făcute pe rînd de Frobisher, Davis, Hudson, Bylot și Baffin, între 1576 și 1616, nu au făcut posibilă găsirea, pe la nord de Labrador, a locului din care se spera ca apele să poată duce în sfîrșit, în direcția sud-vest. În schimb, s-a îmbunătățit cunoașterea regiunilor septentrionale. Davis, în 1587, a mers de-a lungul Groenlandei pînă la 72° nord, iar Hudson a parcurs în 1610–1611 golful care îi poartă numele. În 1615, Bylot și Baffin au dat de ieșirea nord-vestică a acestui golf. În anul următor, au urmărit țărmlul vestic al Groenlandei pînă la 78° nord și s-au întors, fără să afle că descoperiseră o trecere între Marea Baffin și Oceanul Înghețat, lucru care avea să se înfăptuiască abia două veacuri mai tîrziu.

Dar nu exista oare nici o cale posibilă spre China prin nord-est? A căutat-o veacul al XVI-lea, iar cosmograful Plancius, un discipol al lui Mercator, i-a afirmat existența în 1584. Treizeci de ani mai tîrziu, englezul Chancellor înconjurase Capul nord, intrase în Marea Albă și atinsese uscatul la gurile Dvinei. Relațiile comerciale anglo-rusești au dus la fondarea orașului Arhanghelsk, în 1584. Peste doisprezece ani a avut loc marea tentativă a olandezului Barents pe direcția nord-est. El a atins Spitzberg, apoi Novaia Zemlia pe care expediția a urmat-o eale de șapte sute de kilometri. Dar nu s-a putut depăși vîrfurile nordice al insulei: de pe data de 15 august, marea a început să se strice. Iernatul (1596–1597) la 76° nord a fost foarte dur. Barents a murit pe drumul de întoarcere. Rămînea stabilit că drumurile favorabile înspre China erau cele pe la sud. Dar spaniolii aveau ceva mai bun decît China.



Între 1496, dată a fondării orașului Santo Domingo, și 1519, anul creării zonei Panama și al debarcării lui Cortes în Mexic, în America a existat un prim imperiu spaniol. Se întindea pe aproximativ 300 000 km<sup>2</sup> și avea în componență Antilele, istmul Panama, partea de început a țărmlului sud-american, pînă la gurile rîului Magdalena, și Florida descoperită în 1513 de Ponce de Leon. În răstimpul a treizeci de ani, acest imperiu s-a

mărit nemăsurat înspre continent. Mexicul (Noua Spanie), Peru și Noua Granadă i-au constituit în secolele al XVI-lea și al XVII-lea, elementele esențiale. Patru sute de pedestrași, șaisprezece cavaleri și șase bombarde i-au venit de hac imperiului aztec, care, ce e drept, nu cunoștea nici calul și nici armele de foc. Mexicani au văzut în Cortes un zeu răzbunător a cărui întoarcere o vestise mitologia lor pesimistă. Pe deasupra, conquistadorul a fost ajutat într-un mod eficace de tlaxcalani care îndurau anevoie stăpînirea aztecă, recentă de altminteri. La început, Tenochtitlan (Mexic) a fost ocupat pașnic în noiembrie 1519. Dar orașul s-a răsculat în anul următor și spaniolii au fost siliți să îl părăsească în cursul sinistrei *Noche triste* (30 iunie 1520). A fost nevoie de o adevărată victorie navală – orașul fiind ridicat în mijlocul unui lac – și de lupte de stradă pentru a recupera capitala aztecă (13 august 1521). Aceasta își exercita influența peste aproximativ 300 000 km<sup>2</sup>, dar foarte rapid spaniolii s-au încumetat dincolo de acest perimetru. Între 1523 și 1524 au ocupat Yucatanul, Guatemala și Honduras. Golful Californiei a fost explorat cu începere din 1533; marele canion Colorado, descoperit în 1540, iar golful din San Francisco, în 1542. Se povestea că o țară de basm – a celor șapte cetăți Cibola – se întindea la nord de Mexic. Patru sute de spanioli au pornit din Florida în 1528 pentru a încerca să o găsească; după șapte ani de călătorie, doar patru

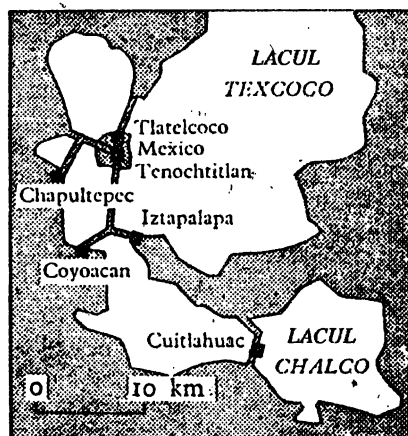

## 8. AȘEZAREA MEXICO

(După  
J. Delumeau și  
J. Heeres,  
op. cit.)

supraviețuitori au ajuns din nou, prin Texas și Rio Grande, în Noua Spanie. Tot mirajul regiunilor aurifere explică și expediția lui De Soto, începută în 1539 cu șase sute de oameni. Plecată din Florida, a trecut Mississippi pe la miazăzi de actualul oraș Memphis, a traversat munții Ozark, ajungînd pînă la întîlnirea Arkansasului cu Canadian River. Numai trei sute de oameni s-au întors la Tampico. De Soto murise pe drumul de întoarcere. Adevărul este că în veacul al XVI-lea spaniolii au străbătut regiunile aflate la nordul Mexicului actual, de la Atlantic și pînă în California. În 1602, o așezare permanentă a fost întemeiată la Santa Fe. Însă, la data respectivă Peru era pentru Spania partea cea mai interesantă din America.

În 1528, Carol Quintul a primit la Toledo un mic nobil din Extramadură, Pizarro\*, care luptase deja în America și care s-a angajat să întreprindă alte cuceriri peste mări. În anul următor, împăratul l-a numit guvernator pe viață al statului Peru. În schimb, scrie Gomara, „Pizzaro a promis mari bogății și mari regate: mult mai mult decît se cunoștea și mult mai puțin decît era de fapt.“ Pizzaro a părăsit Sevilla la 19 ianuarie 1530 cu o sută optzeci de oameni și douăzeci și șapte de cai. Cînd a înfruntat, la 16 noiembrie 1532, cele treizeci sau patruzeci de mii de indieni ai lui Atahualpa, în cîmpia Cajamarca, Pizzaro avea la dispoziție trei sute de soldați. În ziua aceea, Imperiul incaș\* s-a prăbușit. Însă dispariția sa a fost favorizată de un război civil care ținea de șapte ani. Răscumpărarea lui Atahualpa s-a ridicat la 971 125 de pesos în aur și 40 860 măsuri de argint. Peste cîteva luni a fost botezat, apoi gîtuit. Capitala imperiului incaș, Cuzco, a fost ocupată la 15 noiembrie 1533. Grădina și templul Soarelui au fost jefuite de soldați. La sfîrșitul campaniei, fiecare soldat a primit echivalentul a optsprezece kilograme de aur. În 1535, Pizarro a întemeiat capitala noului Peru: Lima.

Spaniolii au depășit repede limitele Imperiului incaș, la fel cum ieșiseră din granițele lumii aztece. Din 1535, Almagro și oamenii lui au coborît spre Chile, unde au pus piciorul cu prețul unor eforturi extraordinare. Cincisprezece sute de indieni care însoțeau expediția au pierit. În ciuda lungii dușmăanii araucane, Chile a fost cucerit de spanioli, începînd cu 1540, grație lui

Valdivia care a întemeiat Valparaiso și Santiago. În 1553, o corabie spaniolă a trecut în revistă țărmul chili-an și a intrat în Pacific prin strâmtoarea Magellan. În felul acesta, în mai puțin de treizeci de ani, toată coasta occidentală a Americii de Sud fusese explorată de supușii Regelui Catolic.

Aceștia și-au stabilit dominația asupra Noii Granade (Columbia și Venezuela în momentul de față) cam în același timp cu acapararea statului Peru. Primele tentative de colonizare în regiunea Darién (1509) fuseseră descurajante. Însă, în 1524, o așezare a fost creată la Santa Marta, iar în 1532 spaniolii au construit portul Cartagena. După aceasta, ei s-au putut avînta înspre interior, ceea ce a și făcut, între 1536–1539, expediția condusă de un tînăr și energic jurist, Quesada. Acesta a avut potrivnici o climă de etuvă, junglă, bolile tropicale, un relief accidentat, lipsa drumurilor, o mulțime de insecte. Cu toate acestea, urmînd malul drept al râului Magdalena, a izbutit să depășească zona de pădure și să ajungă în cîmpiile înalte și cultivate. Într-o savană unde găsisese aur și ceva smaralde a întemeiat orașul Santa Fe de Bogotă. În 1539, în cîmpia Bogotei s-a întîlnit cu un aventurier german, Federmann, care venea din Venezuela și cu un spaniol, Belalcazar, care venea din Peru. Astfel, joncțiunea celor două domenii cucerite pentru Spania de Pizarro și Quesada era săvîrșită.

Încă în 1539, un alt spaniol a traversat Anzii la est de Cajamarca și a ajuns la izvoarele Amazonului. În regiunile situate între râul Magdalena și Amazon, europenii erau în căutarea unui nou Eldorado, deformare și transpunere americană a mitului african. Nu se mai pleca pentru descoperirea fluviului de aur, ci a regatului omului aurit, *el Dorado*. Înainte de 1480, un rege al regiunii Bogota, cu prilejul unor sărbători, s-a uns efectiv cu ulei de terebentină, s-a tăvălit prin pulbere de aur și a intrat la sfîrșit în apa unui lac unde aruncase dinainte smaralde și obiecte prețioase. Ceea ce s-a căzînit să descopere aventurierii germani trimiși de Welser de Augsburg în anii 1530, apoi spaniolii, din 1530 pînă pe la 1595, în fine, englezii în ultimii ani ai secolului al XVI-lea și începutul celui de-al XVII-lea în vasta regiune cuprinsă între actuala Columbie și nordul Braziliei, era capitala de negăsit a omului aurit. Pe măsură



ce înaintau cercetările, aceasta a fost localizată din ce în ce mai spre est. În orice caz, căutarea vestitului pământ al făgăduinței le-a permis europenilor să-și amelioreze cunoștințele cu privire la continentul sud-american.

Între 1539–1541, o expediție condusă de Gonzalo Pizarro, frate vitreg cu fondatorul Limei, a plecat din Quito și, după greutăți incredibile a ajuns pe Coca, ale cărei ape coboară spre Amazon. O ispravă încă mai uimitoare: un locotenent al lui Gonzalo Pizarro, Orellana, a reușit, cu cincizeci de oameni, în 1541, în decursul unui drum de opt luni de zile, să coboare Amazonul, pe un vas, pînă la gurile sale. Expediția s-a ciocnit cu cete de indigeni în rîndul cărora luptau femei; de aceea Orellana a numit imensul fluviu pe care îl explora, Amazon. Alți spanioli – în căutarea aceluiași Eldorado – au descoperit, către 1560, canalul Casaquiarî care leagă sistemul fluvial Orinoco de cel al Amazonului, iar în anii 1590 au urcat pe Caroni. Dat fiind că citise rapoarte care poziționau Eldorado în această porțiune a Americii, Sir Walter Raleigh a trimis o misiune în Guyana (1594) și în două rînduri s-a deplasat personal pe malurile fluviului Orinoco și rîului Caroni. Cîte drumuri, atîtea așteptări înșelate. Raleigh a fost executat la întoarcerea din a doua sa expediție, în 1618.

Chiar dacă nu a ținut în mîna cu fermitate toate regiunile pe care le descoperiseră, spaniolii au tins, cu toate acestea, să constituie în America un ansamblu teritorial relativ omogen. În cursul misiunii sale din 1526–1529, Sebastien Cabot atinsese așezarea Asunción. Legătura dintre Asunción și Cuzco a fost asigurată încă din 1547. În anii următori, coloniști veniți din Chile au ridicat, la răsărit de Anzi, Tucuman și Mendoza. Argentina era pe cale de a se naște. Așezarea Buenos Aires, creată în 1535 dar abandonată după aceea, a fost definitiv repusă pe picioare în 1580 de circa șazeci de spanioli veniți din Asunción și de cîteva sute de indieni guarani. Dăr numai spre sfîrșitul secolului al XVIII-lea (1776) și-a făcut apariția un viceregat, La Plata. Pînă atunci, zona aceasta întinsă, puțin populată, a depins de Peru, devenit în a doua parte a secolului al XVI-lea, mulțumită descoperirii minelor de argint de la Potosi, cea mai interesantă dintre

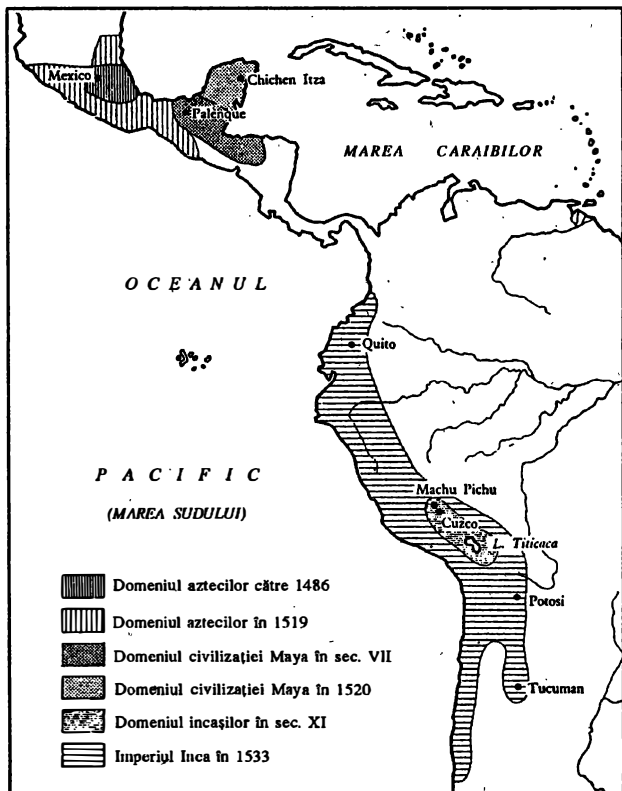

### 9. IMPERIILE PRECOLUMBIENE (După J. Delumeau și J. Heers, *ibid.*),

posesiunile spaniole din America. Însuși orașul Potosi, ar fi numărat, încă din 1580, în jur de 120 000 de locuitori.

Nucleu dinamic al dominației spaniole din America de Sud, Peru trebuia, de-a lungul secolului al XVI-lea, să-și extindă influența în toate direcțiile: înspre Chile, Noua Granadă, La Plata și înspre mare. Dacă expediția Legaspi și Urdaneta care a colonizat Filipinile în 1565 a plecat din Acapulco – „galionul de Manilla“ luînd de atunci înainte obiceiul de a se întoarce către Mexic urmînd o rută mult mai septentrională decît cea de la dus –, de la Callao în schimb și-au întins pînzele flotele



10. AMERICA DE SUD ÎN VREMEA PENETRĂRII IBERICE  
(După B. Penrose, Travel and discovery in the Renaissance.)

care au încercat să descopere marele ținut austral despre care incașii le vorbiseră învingătorilor. Numai că Mendaña, în 1567 și 1595, și Quiros, în 1605, au eșuat în încercările respective. Nu au întâlnit decât insule – în particular arhipelagul Salomon – fără interes economic.

La sfârșitul secolului al XVI-lea, pe vremea când America spaniolă dispunea de 115 pînă la 120 000 de albi, Brazilia portugheză număra doar 24 000, avînd la dispoziție 18 000 de indieni și 14 000 de negri. Începuturi modeste. Aici nu a fost nici imperiu incaș, nici conquistadori, nici legende cu Eldorado. Această uriașă lume, defectuos cunoscută, abia dacă a putut oferi, la

început, lemn pentru vopsit de culoarea jarului căruiua îi datorează și numele. Totuși, puțin câte puțin, Brazilia colonială a prins viață, în pofida eșecului suferit de „Franța antarctică“, aceea pe care, la insistențele lui Coligny, Villegaignon a căutat să o facă viabilă în golful de la Rio între 1555 și 1567. Colonizarea portugheză a început către anii 1530. De-a lungul coastei fuseseră instituite căpităniile ereditare. În 1549, Thomé de Sousa, numit guvernator general al coloniei, s-a instalat la Bahia. Spre sfârșitul secolului, dezvoltarea producției de zahăr, consolidînd prezența portugheză în America de Sud, a asigurat bunăstarea Braziliei coloniale. Aici se inventariau 60 de mori de zahăr în 1570 și 230 în 1610, cu deosebire împrejurul Bahiei și Pernambucului. Producția de zahăr, care era de 180 000 de arobe către 1560, a atins 1 200 000 de arobe în 1600. Încă nu exista vreo îndoială asupra faptului că Brazilia va deveni, în secolul al XVIII-lea, unul din izvoarele de aur pentru Europa. În așteptare, Peru și Mexicul au furnizat lumii vechi, în secolele al XVI-lea și al XVII-lea, cea mai mare parte din metalele prețioase de care a avut nevoie.

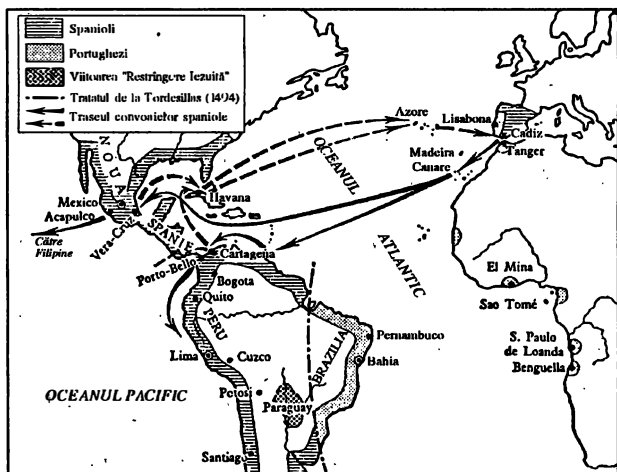

11. SPANIOLI ȘI PORTUGHEZI ÎN BAZINUL ATLANTIC CĂTRE 1580 (După J. Delumeau și J. Heers, op. cit.)

Multă vreme s-a obișnuit ca prosperitatea „frumosului secol al XVI-lea” să fie legată de afluxul aurului și, mai mult, de cel al argintului american. E. Hamilton a calculat că între 1503–1600 – neținându-se cont de fraudă imposibil de evaluat – 7 440 de tone de argint și 154 de tone de aur au ajuns, din Lumea Nouă, la Sevilla. Dar abia după descoperirea minelor de argint de la Potosi (1545) și folosirea în America (după 1557) a procedurii de amalgamare\* pentru tratarea minereului argintifer au putut și Peru și Mexic să-și deverseze din plin comorile asupra Europei. Numai în deceniul 1591–1600 au ajuns în Spania din America, peste 2 707 de tone de argint și 19 tone de aur. Din această țară, și destul de devreme, metalele prețioase, scurgându-se din sipelele spaniole, luau drumul altor țări ale Europei. Începând cu 1530, ele au ajuns la Anvers\*, capitala economică de atunci a Occidentului. Potrivit raportului unui ambasador venețian, în primăvara lui 1551, 800 000 de ducați din Peru erau gata de a fi transformați în Țările de Jos. În 1556, un alt venețian dădea asigurări precum că 5 milioane de taleri din aur treceau în fiecare an din Spania în Franța, în ciuda ostilității persistente dintre cele două țări. Italia, foarte legată politic și economic de Spania, se orientase înspre metalele prețioase americane într-un mod și mai evident decât Țările de Jos și Franța. La

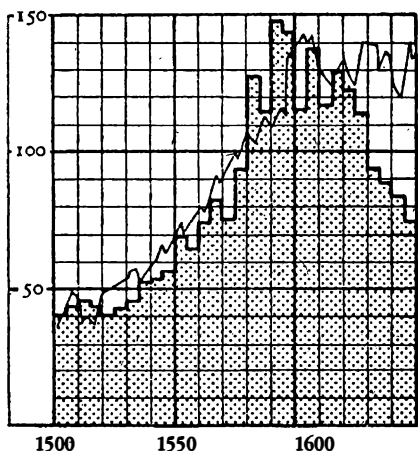

**12. INTRĂRILE DE METALE PREȚIOASE AMERICANE ÎN SEVILLA ȘI CREȘTEREA PREȚURILOR ÎN SPANIA**

(După E. J. Hamilton, *Les Trésors d'Amérique et les mouvements des prix en Espagne.*)

sfârșitul lui 1594 și începutul anului următor, flota din Havana s-a făcut așteptată la Sevilla\* într-un mod neobișnuit. În martie 1595, ambasadorul la Roma al ducelui de Urbino îi scria stăpînului său: „Dacă nu vine flota, piața din Genova este *fallitissima*.” Sevilla devenise plămînul Europei. Însă aurul și argintul, în veacul lui Cellini, nu se preschimbau doar în monede. Un francez scria în 1620 că ele erau de asemenea „cu nemiluita în temple, preschimbate în vase sacre sau potire, în sfeșnice, în cruci, în crucifixe, în lămpi și mai ales în racle și relicvarii.” Ceea ce era adevărat pentru Franța era *a fortiori* pentru Roma unde întîiul aur venit din America a slujit la reacoperirea plafonului de la Santa Maria Maggiore. În 1622, la Roma se găseau 97 de orfevri și argintari, 40 de aurari, 38 de gravori de medalii. 17 cizelatori de aur: cifre elocvente.

Urcarea prețurilor în secolul al XVI-lea continuă să îi pasioneze pe istorici; aceasta constituie unul din testele grație cărora se încearcă să se ghicească și să se cifreze expansiunea economică a Europei în „epoca de aur” a Renașterii. În Spania, creșterea a fost de 240/100 într-un secol (1501–1510 – 1601–1610). Între aceleași date, ea pare a fi depășit, pretutindeni în Europa, 200/100 și chiar nivelul 300/100, ținînd cont de faptul că articolele industriale au crescut mult mai puțin decît produsele alimentare. Marea creștere, se afirmă, a început în Andaluzia încă de la sfîrșitul secolului al XV-lea și s-a propagat după aceea mai mult sau mai puțin rapid în celelalte țări ale Europei, în funcție de importanța relațiilor lor cu Spania: de unde seducătoarea ipoteză că aceasta și-ar avea cauza în afluxul de aur și de argint din America. Nu este oare explicația pe care o dăduse deja Jean Bodin\* în 1568? În fapt, urcarea prețurilor a culminat în Spania, în Italia, în Franța, în Țările de Jos la sfîrșitul secolului al XVI-lea și în primul deceniu al secolului al XVII-lea, în momentul în care în Europa își făceau apariția cele mai mari cantități de metale prețioase peruviene și mexicane. Ca urmare, este tentant să se facă o legătura între comorile Americii, pe de o parte și avîntul creditului, dezvoltarea generală a afacerilor, sporirea bugetelor militare, creșterea gradului de lux și strălucitoarea înflorire artistică ce caracterizează veacul al XVI-lea, pe de altă

parte. Contrariu veacului al XVII-lea, mai puțin alimentat decât cel precedent de minele americane a căror producție scăzuse și care cunoscuse pe plan economic o perioadă de recesiune, veacul al XVIII-lea, mai cu seamă după 1730, susținut de aurul din Brazilia și de o redresare a producției de argint din Mexic, ar fi apărut din nou drept secolul fericit, creșterea prețurilor, după prăbușirea înregistrată pe vremea lui Colbert, reflectând această euforie regăsită. O schemă clasică ce cuprinde cu siguranță o doză de adevăr, dar care se cade a fi nuanțat, corijat, completat, chiar dacă prosperitatea minieră a secolului al XVI-lea s-a împotrivit marasmului din epoca precedentă.

În veacul al XIII-lea, în Europa occidentală și centrală se asistase la o adevărată renaștere monetară pe care au probat-o reluarea procesului de batere a monedei de aur (genovez și florentin în 1252, scud de Saint Louis, ducat venețian din 1284), și mai mult încă, punerea în circulație a drahmelor de argint, la Veneția mai întâi și imediat după aceea la Florența, în Franța, în Flandra, în Anglia și în Boemia. Secolul al XIV-lea și cea mai mare parte din secolul al XV-lea au fost, dimpotrivă, caracterizate printr-o adevărată prăbușire a producției europene de argint. Minele, destul de marginale, este adevărat, de la Derbyshire și Devonshire, din Poitou și din Sardinia s-au epuizat. Și mai grav a fost declinul exploatărilor din Europa centrală: cele din Ungaria, active din veacul al VIII-lea și care atinseseră dezvoltarea pleneră în veacurile al XII-lea și al XIII-lea, cele din Goslar, în Saxa, care începînd cu veacul al X-lea au fost principalii furnizori europeni de argint și de cupru, cele din Freiberg, la poalele lui Erzgebirge, deschise în veacul al XII-lea și care au cunoscut apogeul către 1310. Intrate în depresiune erau, la mijlocul veacului al XIV-lea, și minele din Meissen (lîngă Dresda), cele din Tirol, din Carinthia, din Transilvania, din Boemia și din Moravia.

Nevoia de metale pentru monedă a fost, am mai spus, una din cauzele marilor călătorii de descoperiri geografice. Aceasta explică mai cu seamă obstinția cu care portughezii s-au aventurat de-a lungul coastelor africane în căutarea aurului din Sudan. După veacul al X-lea cel puțin, pulberea de aur din Sudan „urca“ prin

caravanele transsahariene către Africa de Nord, de unde o parte ajungea apoi în Europa. Stabilindu-se la marginea occidentală a Africii și întemeind, în 1481, sucursala-fortăreață a companiei de comerț din Elmina, în Golful Guineii, portughezii au deviat către mare și în profitul lor acest multiseclar trafic. Africa de Nord s-a trezit sărăcită de Portugalia îmbogățită: anual, 433 kg de aur, în medie au ajuns la Lisabona, din 1504 pînă în 1507; 444 de la 1517 la 1519. Însă, în loc să însuflască, așa cum o făcuse în trecut, comerțul mediteranean, acest aur a fost întrebuințat în Extremul Orient pentru plata piperaului, a mirodeniilor și a perlelor. Sechestrul lusitan asupra aurului african nu a permis așadar sprijinirea efectivă a economiei occidentale. Din fericire, aceasta a beneficiat, începînd de prin 1460 de noul avînt al minelor de argint din Europa centrală.

Această înnoire se datorase progreselor tehnice despre care ne vom ocupa mai departe. Aceasta a fost, în orice caz, spectaculoasă, atingînd probabil apogeul în cursul deceniului 1526–1535. După calculele lui J. U. Nef, atunci s-ar fi produs în Europa aproape 85 de tone de argint pe an, cantități comparabile celor din secolul al XIX-lea! Către 1550, Europa avea poate de douăsprezece ori mai multe metale monetare decît în 1492. Or, la jumătatea veacului al XVI-lea, aportul Americii, după descoperire se ridică, neținînd cont de fraudă, la vreo 59 tone de aur și 264 tone de argint. Revenirea prosperității în Europa pe timpul lui Dürer (1471–1528), Rafael (1483–1520), Luther (1483–1546) și Zwingli (1484–1531) a fost susținută deci mai puțin de bogățiile Americii, cît de argintul Europei centrale. Cîteva exploatări miniere – de pildă cele din Schneeberg, în Saxa – au atins apogeul în anii '80 ai veacului al XV-lea. Altele, cu precădere de la Freiberg, nu și l-au atins decît la mijlocul celui de-al XVI-lea. Dar majoritatea au cunoscut între 1515 și 1540 activitatea lor de vîrf.

Avuția Germaniei de sud începînd cu ultimul pătrar al veacului al XV-lea și în timpul primei jumătăți a celui de-al XVI-lea, ridicarea oamenilor de afaceri bavarezi și franconieni, iradierea artistică și umanistă de la Nürenberg\*, Augsburg și Innsbruck în epoca Renașterii se explică în special prin faptul că orașele din





13. FORTĂREAȚA DIN SAO JORGE DA MINA (ELMINA)  
FONDATĂ ÎN 1481 PE COASTA AURULUI  
(După B. Penrose, op. cit.)

Bavaria și din Alpii germani se găseau în inima unei întinse zone producătoare de argint (Harz, Tirol, Boemia). În plus, așezate pe cele mai prielnice axe nord-sud ale Europei, ele au fost în măsură să vîndă la Anvers ca și la Veneția, alături de barcheturi fabricate într-un sortiment bogat în regiunea lacului Constanza, argintul, cuprul și fierul extrase din minele Europei centrale. În secolul al XVI-lea, cei mai mulți oameni de afaceri germani s-au îmbogățit în primul rînd pe seama mineritului. Un exemplu este Jakob Fugger\* „bogatul“, care obține, în 1487, ca despăgubire pentru un împrumut, partea care îi revenea arhiducelui Sigismund de Habsburg asupra producției din minele sale de argint din Tirol: începutul unui averi colosale.

„În ciuda activității miniere din Europa, scria H. Hauser, ajunul războaielor italiene este o perioadă de monedă rară.“ Efectiv, banca Medicis, chiar înaintea descinderii lui Carol al VIII-lea în Italia, era în plin marasm și Florența, care avusese pînă la 72 *banchi grossi* în 1422, rămăsese cu o jumătate din duzină în 1494. Într-adevăr, în ciuda reînnoirii economice – sau din pricina ei – Europa Renașterii pare să fi trăit încontinuu peste mijloacele sale. De aici provine criza vio-

lentă a anilor 1557–1560, când Habsburgii de Spania, aflați în fața unui deficit de vreo 15 milioane de ducăți, au fost blocați de bancrută – aceasta fiindu-le fatală Fugger-ilor. La rîndul său, Henric al II-lea, înfrînt la Saint-Quentin în 1557, a lăsat la moartea sa, doi ani mai târziu, o datorie de peste 40 de milioane livre de Tours. Era timpul ca argintul american, sosit în mod masiv de-acum înainte în Spania, să preia ștafeta celui din Europa centrală, aflat acum în declin. În epoca lui Lepanto (1571), a *Invincibilei Armada* (1588), a războaielor religioase în Franța și în Flandra și în vreme ce sume enorme erau destinate construirii Escorialului și înfrumusețării Romei, Renașterea care se sfîrșea, mai belicoasă ca oricînd și mai ahtiată după lux și decor mai mult ca niciodată, a continuat să cheltuiască fără măsură. Monarhia spaniolă a mai falimentat în 1575, 1596, 1607, 1627 și 1647. Băncile din Occident și-au continuat existența, chiar atunci cînd conjunctura se dovedea extrem de favorabilă în a doua jumătate a secolului al XVI-lea, într-o atmosferă irespirabilă, veșnic amenințate de asfixiere, adică de faliment. F. Braudel a scris, pe drept cuvînt, că economia secolului al XVI-lea, „așa de favorizată dacă se ține seama de bogățiile Lumii Noi“, era cu toate acestea „dacă nu totdeauna, cel puțin destul de des, în pană de numerar“. Evocînd cazul special al Sevillei, F. Braudel adaugă: „De îndată ce banul lipsește, după plecarea flotelor, (băncile din oraș) sînt în faliment virtual, incapabile să-și plătească datoriile și, bineînțeles, să obțină cel mai mărunt credit. Ele hibermează..., vii și moarte deopotrivă, pînă la întoarcerea flotelor (din America), asemenea acelor muncitori ai lumii selenare descriși de Wells, care sînt adormiți în preajma șomajului și treziți mai apoi la viață, cînd piața muncii face angajări.“



Că a existat un raport, pe durata celor trei veacuri ale studiului nostru și după ele, între producția de metale prețioase și conjunctură, lucrul este neîndoielnic. Dar au fost oare numai aurul și argintul cele care au creat conjunctura? Au fost ele oare principalul motor? Oare

oamenii și numărul oamenilor nu contează tot atât și chiar mai mult decât aurul și argintul? Și încă o problemă, mai complexă decât prima: în timpul unei conjuncturi nefavorabile, când producția de metale prețioase cădea și prețurile scădeau, numai acestea să fi fost oare pricinile pentru care totul mergea prost?

Nu negăm totuși că după 1300 Europa a traversat o tranziție grea care a urmat „vremurilor bune ale Monseniorului Sfântul Ludovic“ de care nu se bucurase numai Franța. Din secolul al XI-lea și pînă la sfîrșitul celui de-al XIII-lea, Occidentul progresase relativ constant. Crescuse populația, terenuri noi fuseseră redat agriculturii, orașele și satele sporiseră și se dezvoltaseră, scăpaseră de servitute numeroși țărani, prețurile creșteau, comerțul prosperase. În epoca de aur a tîrgurilor din Champagne, se născuse marea industrie a postavului în Flandra și în Italia și mai cu seamă la Florența, se băteau monede bune de aur și de argint, arta gotică și învățămîntul în marile universități din Paris, Oxford și Bologna iradiu asupra creștinătății. Dar, începînd din jurul anului 1270, acest frumos echilibru s-a frînt. J. Le Goff vede ca pe un simbol al greutăților care începeau năruirea, în 1284, a bolților catedralei din Beauvais, înălțate pînă la patruzeci și opt de metri înălțime.

Începînd cu sfîrșitul secolului al XIII-lea au izbucnit greve și răzmerițe orașenești în Flandra, Normandia, la Beziers, la Toulouse. În 1302, s-a produs în Belgia de azi o răscoală cvasigenerală. După această dată s-au înmulțit mișcările revoluționare, aruncînd țărani împotriva seniorilor, sărăcimea orașelor manipulată din cînd în cînd de marii burghezi împotriva perceptoilor sau patriciatului urban (*popollo grasso* din Italia, *riches hommes* din Flandra). Acest timp al tulburărilor a văzut încercările și nereușitele lui Cola di Rienzo la Roma (1347), Etienne Marcel la Paris (1358), Philippe Van Artevelde la Gand (1381). El a fost marcat de patru răzvrătiri pariziene (1306, 1358, 1382, 1413), de „răscoala *ciompilor*“ din Sienna în 1371 și Florența în 1380, de revoltele din orașele scandinave între 1411 și 1436. Mai violente decât cele din orașe, agitațiile rurale au fost mai puțin coerente. Lucrătorii pămîntului nu s-au priceput să se alieze într-un mod durabil și eficace ca cei de la oraș: de unde și eșecul, în 1358, al revoltei

așa-numiților Jacques<sup>1</sup> din Ile-de-France, care i-au fost aliați compromițători lui Etienne Marcel și, în 1381, ocuparea fără perspective a Londrei de către trupele lui Wat Tyler. Este adevărat că cei o sută și cincizeci de ani care au urmat secolului al XIII-lea au fost plini de dezordini la țară, demonstrate, afară de faptele citate, de revoltele din Flandra maritimă (1322–1328), cea a nevoiașilor *tuchiens* din Languedoc (1380), răscoala lui Jack Cade în Kent (1450) și, în aceeași vreme, mișcarea celor numiți *remensas* din Catalonia. Paroxismul tulburărilor, atât urbane cât și rurale, s-au situat către 1380: tot Occidentul, din Anglia la Florința și de la Barcelona în Germania de vest, părea a se îndrepta către anarhie.

Alte indicii permit să se măsoare amploarea crizei suferite atunci de Occident, cu deosebire falimentele răsunătoare ale băncilor italienești, cu precădere florentine, în prima jumătate a secolului al XIV-lea: Frescobaldi în 1322, Scali în 1327, Bonaccorsi, Usani și Corsini în 1341, și încă Acciaiuoli, Peruzzi în 1343, Bardi în 1346. Alt semn important: prețul cerealelor a stagnat ori s-a prăbușit. Între 1160 și 1300, acestea progresaseră în Anglia, țară pentru care sînt cele mai bine cunoscute, cu aproximativ 180/100. Or, în 1380–1399, acestea se găseau cu 21 de puncte sub nivelul perioadei 1300–1319, pe care nu îl atinsese încă la începutul secolului al XVI-lea. Să precizăm că aceste calcule au la bază prețurile nominale și nu prețurile-argint care, avînd în vedere devalorizările, ar evidenția, luate în calcul, o cădere și mai pronunțată. În Brabant, prețurile secarei au înregistrat în același fel o tendință de scădere între 1425 și 1475. În Aragon și în Valencia, impresia este aceeași. Penuria de metale prețioase care a urmat abundenței din secolul al XIII-lea a constrîns guvernele la devalorizări cărora Filip cel Frumos le-a dat tonul. Din 1288 pînă în 1509, valoarea intrinsecă a livrei genoveze a scăzut cu 75/100; cea a livrei englezești, între 1405 și 1464, a slăbit cu 28/100 pentru aur și cu 33/100 pentru argint. În Franța, moneda bătută care conținea 80 g argint fin în 1250, nu mai avea în 1500 decît 22 g.

---

<sup>1</sup> Jacques (fr.) – nume dat în derîdere țăranilor de către nobili (*n. r.*)

Insistînd asupra depresiunii secolelor XIV-XV, R. Lopez a pus accentul încă pe alte fapte. Să luăm cazul a 28 de orașe între Loara și Rin: între 1100 și 1250 li s-au construit 20 de metereze principale și li s-au efectuat 17 extinderi, adică 37 de ziduri noi; între 1250 și 1400, 2 metereze principale și 31 de extinderi, adică 33 de ziduri noi; între 1400 și 1550, numai 10 extinderi, nici un meterez nefiind ridicat în acest răstimp; o probă evidentă, conform autorului, a unui rapid declin al expansiunii urbane. În plus, orașe egal de pestrițe precum Barcelona, Perpignan, Florența, Sienna, Veneția, Modena, Zürich și Albi nu și-au mai redobîndit cifra populației din prima jumătate a veacului al XIV-lea. Producția de postavuri la Florența a scăzut cu două treimi între 1338 și 1378 și nu și-a mai revenit (100 000 bucăți de postav în 1338, numai 14 000 la sfîrșitul veacului al XVI-lea). La Ypres, în cursul veacului al XIV-lea, scăderea producției de postav a fost la fel de catastrofală ca și la Florența. Exporturile de lînă englezească s-au împușinat constant începînd cu 1350. Taxa pe intrările și ieșirile corăbiilor în Estaque (Marsilia) nu raporta în 1480 decît 35/100 din ceea ce oferea două veacuri mai înainte; comerțul din Genova slăbise și el cu 70/100 între 1290 și 1480; cel de la Dieppe cu 65/100 în cursul veacului al XV-lea. Cum să nu se concluzioneze, estimează R. Lopez, că toată economia occidentală se afla în criză?

Tot la fel de adevărat este că la sfîrșitul Evului Mediu s-au abătut asupra Europei o seamă de războaie, boli și lipsuri acute de tot felul. „Trebuia să i se facă loc războiului în viața de zi cu zi, să se nască oameni care să nu știe niciodată ce înseamnă pacea, nici măcar din mărturiile înaintașilor“ (G. Duby). Războiul de o Sută de Ani – care a durat mai mult de o sută și care a fost însoțit și de lupte între armagnaci și burgunzi – atacurile „marilor companii“, războaiele husite din Europa centrală (1415–1436), Războiul celor Două Roze în Anglia (1450–1485), tulburările civile din Spania și Scandinavia, dese și nefericitele hărțuiri cu turcii: acestea toate au fost partea omenirii din Occident în acele „grele vremuri“. Să alegem Artois drept pildă. Operațiunile militare au început aici o dată cu campaniile lui Filip cel Frumos, după care a fost traversat

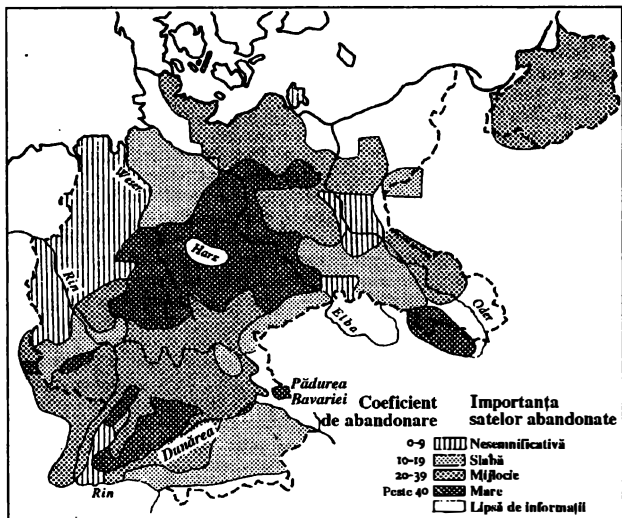

#### 14. SATELE ABANDONATE ÎN GERMANIA SECOLELOR XIV ȘI XV (După W. Abel.)

de toate incursiunile cavaleriei engleze de la Calais; Războiul de o Sută de Ani s-a lungit aici cu luptele dintre Franța și casa de Burgundia. Registrul de încasări al ținutului Langle din 1438-1439 semnalează, după trecerea „englezului”: „Ogoarele au rămas pîrloagă și nimenia s-a îndemnat a semăna, ori a ara, ba chiar oamenii locului s-au bejenit și nu au mai rămas pe aici decît sărmane femei.” În 1472, o armată franceză pătrunde în Artois și devastează văile Canche și Authie; peste trei ani, o nouă expediție o ia pe același drum și merge pînă la Arras și Bapaume; prima cavalcadă a devastat 25 de sate sau cătune; a doua, 150. În cursul celor două campanii, în total au fost distruse complet 31 de parohii. Dar toate au revenit la normal. Nu ucise mor satele, cît sufocate. Anchetele recente au dovedit că în Europa occidentală și centrală, în secolele XIV și XV, s-a produs un adevărat val de abandonare a satelor. După W. Abel, din circa 170 000 de localități care existau în Germania (frontiere din 1937) către 1300, 40 000, adică 23/100 au dispărut înainte să înceapă secolul al XVI-lea. În Alsacia au fost abandonate, între 1340 și 1500, 137 de comunități rurale: Provența număra la

începutul veacului al XIV-lea vreo 625 de cătune și sate, dintre care, în 1471, 177 erau nelocuite. În Navarra, aproape 60/100 din cele 133 de sate dispărute care fuseseră depopulate au fost evacuate între 1348 și 1500. În satele romane, 25/100 din comunitățile rurale vii pe la 1300 muriseră la începutul veacului al XV-lea. În sfârșit, în Anglia, acele *enclosure*\* au depopulat satele încă de la începutul veacului al XIV-lea, dar, de fapt, în a doua jumătate a veacului al XV-lea, mișcarea a atins paroxismul.

Dar oare nu a fost Ciurma Neagră din 1348–1350 și ciumele care au urmat principalul agent al depopulării rurale din multe țări? În circumscripția Pongau la sud de Salzburg, între 1348 și 1352, 66/100 din exploatari și-au pierdut vechii proprietari, în vreme ce numai 17 și i-au păstrat, soarta celorlalte rămânând neprecizată. În Norvegia, țară puțin atinsă de Ciurma Neagră, suprafața cultivată în regiunea Oslo a scăzut cu 40/100 între 1300 și 1400, și prețul mediu al pământului a coborât cu mai bine de 40/100 în a doua parte a secolului al XIV-lea, atât în răsăritul, cât și în vestul regatului. Registrele parohiale din Givry, în Bourgogne, arată că jumătatea populației a dispărut în 1348 (680 de decese din august pînă la sfârșitul lui octombrie, în timp ce media lunară normală era de 5 și populația totală de 1 200 pînă la 1 500 de persoane). În Savoia, defuncții parohiei Saint-Pierre-du-Soucy trecuseră de la 108 în 1347 la 68 în 1348 și 55 în 1349; cei din cele șapte parohii vecine au scăzut de la 303 în 1347 la 142 în 1349. Aruncă aceste indicative vreo îndoială asupra ipotezei, multă vreme admise, a unei mortalități rurale inferioare, în caz de ciumă, mortalității urbane? Nu credem. Pe vremea lui Montaigne și a *Decameronului*, bogații se sileau în perioada epidemiilor, să fugă la țară. Canonicii din Southwell nu au procedat altfel în 1471 și 1479, cînd și-au părăsit orașul pentru a nu se molipsi. În tot cazul, mortalitatea la oraș ne este mai bine cunoscută și ea a fost catastrofală. Florența, care avea 110 000 de locuitori în 1338, nu mai avea decît 50 000 în 1351. Populația din Albi și cea din Castre s-a diminuat la jumătate între 1343 și 1357. În 1350, moartea răpise 50/100 din locuitorii Magdeburgului, 50 pînă la 60/100 din cei al Hamburgului, 70/100 din cei ai Bremenului.

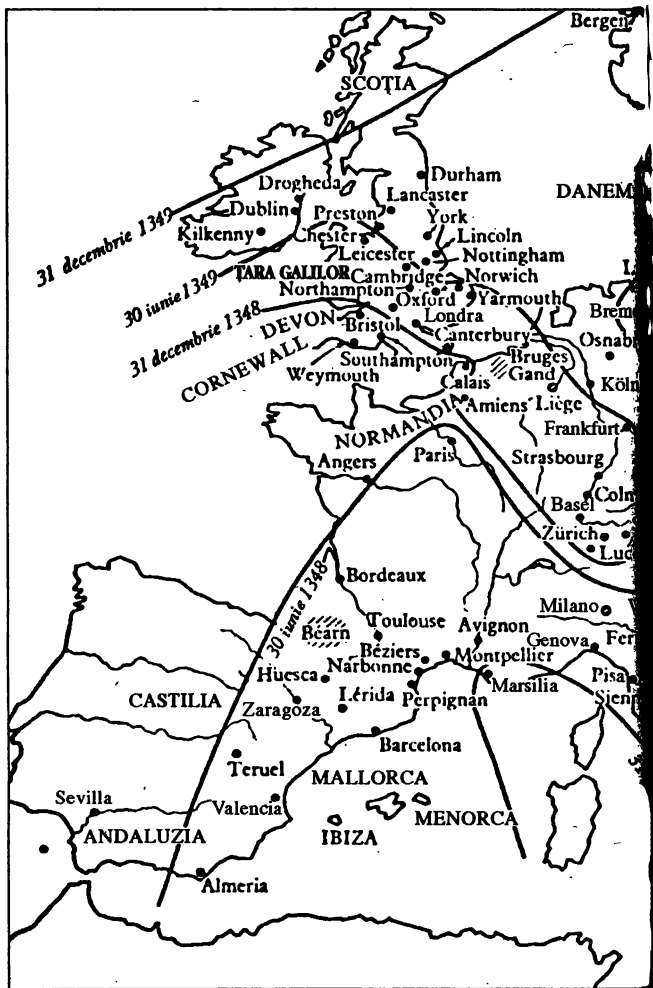

15. RĂSPÎNDIREA CIUMEI NEGRE DE LA 1347 LA 1350  
(După E. Carpentier, în Annales E. S. C., 1962, nr. 6.)

În schimb, pare verosimil ca mortalitatea să fi rămas la un nivel inferior la sate, unde riscurile de contagiune erau mai mici. În consecință, pentru majoritatea istoricilor, răsturnarea conjuncturii economice care s-a produs în veacul al XIV-lea și care, prin forța împrejură-





rilor, și-a avut sursa în lumea țărănească, căci 90/100 dintre oameni trăiau de pe urma pământului, subînțelege cauze încă mult mai profunde decât devastările războaielor sau mortalitatea datorată ciumelor.

Europa era suprapopulată la sfârșitul veacului al XIII-lea, deci la cheremul eventualelor calamități. Pe timpul perioadei expansiunii demografice, fuseseră amenajate centre de colonizare în zonele marginase: „colonii

ale greșelii“ care prin slabul lor randament au ruinat optimismul excesiv al colonilor, în Provența de sus, în Anglia ca și în munții dimprejurul Salzburului și în majoritatea satelor care au dispărut în cursul recesiunii din secolele XIV-XV. Așa că secătuirea solurilor, scăzuta rentabilitate a prea multor exploatări urmau să ducă aproape automat la foamete, recul agricol, slăbire demografică. Epidemiile dar și recoltele proaste, climatul în speță, căruia trebuie să i se recunoască ponderea, sînt răspunzătoare de a fi împins la catastrofă declinul care venea de la sine. Căci cu mult înainte de Ciuma Neagră, o foamete în toată regula se abătuse, în 1315-1317, asupra Angliei, Franței de Nord, Finlandei, Germaniei și Danemarcei. Chiar din acel moment, pare-se, pentru o bună parte a Europei perspectiva s-a răsturnat. În șirul secolelor XIV și XV, anii de sărăcie lucie par să fi fost mai numeroși decît în secolul al XIII-lea. Pentru Anglia se știu, și numai pentru prima jumătate a secolului al XIV-lea, opt „foarte proaste recolte“ față de numai patru pentru tot veacul al XIII-lea. La Orvieto, Ciuma Neagră a lovit, în 1348, o populație deja încercată de trei ani de inundații și foamete. Apoi în Italia și în sudul Franței, între 1374 și 1375 s-a instalat o adevărată foamete. În Flandra, Artois, Hainaut și Cambresis ea a făcut ravagii în secolul al XV-lea, în 1409, 1416-1417, 1431-1439, 1455-1458, 1477-1483, 1487-1493.

În acest fel, conjunctura anilor 1320-1450, care, la început, putea să pară a se caracteriza printr-o scădere a producției de metale prețioase, a fost în aceeași măsură, ba chiar într-o măsură mai mare, comandată de o profundă slăbire demografică. Este rezonabil să se aprecieze că în cursul secolului al XIV-lea populația europeană s-a diminuat cu o treime. Ca urmare, nimic surprinzător dacă, în pofida creșterilor brutale dar scurte în momentul foametei, prețurile cerealelor au acuzat o tendință de scădere persistentă. Nu erau mai puține guri de hrănit și deci o cerere mai puțin intensă? De aici, în Germania de exemplu, o importantă emigrare rurală către orașe; de aici, în Anglia, accelerarea migrării amintitelor *enclosures*, marii proprietari profitînd de slăbiciunea economică și fizică a țăranilor pentru a lăsa oilor „mîncătoare de oameni“ pămînturile scoase din circuitul agricol.

Or, această perioadă care a cunoscut atâtea nenorociri și care seamănă cu un fragment din Apocalipsă a văzut născându-se și înflorind umanismul, ivindu-se și dezvoltându-se arta Renașterii. Ciuma Neagră a zămislit *Decameronul*. În 1428, Masaccio, primul mare pictor al Renașterii, murise. Brunelleschi, genial arhitect, sfârșise încă din 1434 cupola de la Santa Maria del Fiore. Încântătoarea Ca'd'oro datează din prima jumătate a secolului al XV-lea venețian. Se va spune că în cauză este o regiune privilegiată și că Italia s-a eschivat de presiunii înaintea oricărei alte țări din Europa – afirmație, într-adevăr, general acceptată? Dar retablul *Mielului mistic*, minunăția din Gand, a fost pictată de frații Van Eyck între 1413 și 1432. Secolul al XV-lea marchează la fel de bine epoca de aur a picturii flamande. Oricine admiră la Hofburg din Viena somptuoasele veșminte sacerdotale folosite în secolul al XV-lea la curtea Burgundiei pentru ceremoniile ordinului Lîna de Aur se întreabă cum au putut sta laolaltă atîta bogăție cu atîta mizerie. Într-o astfel de întunecată perioadă, între 1380 și 1420, s-au realizat în Franța acele uluitoare miniaturi care se cheamă *Livre de la chasse de Gaston Phébus*, *Très belles heures de Notre-Dame*, *Très riches heures du duc du Berry*.

Trebuie oare să tragem concluzia, asemenea lui C. Cipolla și E. Kominsky, că nici o depresiune economică nu a marcat cu adevărat Renașterea? Sau dimpotrivă, ca și R. Lopez, că „banul este îndreptat spre artă cînd se restrîng debușeele economice“? Același autor afirmă că tiranii italieni din *Trecento* și *Quattrocento* au durat biserici și palate pentru resorbirea șomajului. Cu certitudine s-ar greși dacă s-ar lega a priori avîntul economic și înflorirea artistică. Dar mai ales trebuie evitată închiderea unui destin complex al umanității în categorii prea rigide de contracție și de expansiune economice. În perioada de recesiune, analiza decelează sectoare și momente privilegiate. Semne de prosperitate pot să apară local și să îndrepte, cel puțin în parte, acțiunea factorilor depresivi. Chiar dacă istoricul detectează tendințe generale mari, trebuie să se țină cont, mai cu seamă pentru această perioadă, de originalități zonale. Astfel, industria

de postav din Brabant a cunoscut în primele decenii ale secolului al XV-lea o intensificare a activității și a făcut exporturi substanțiale înspre centrul Europei. Tot astfel, cîmpia Padului, mai bine drenată, pare a fi fost mai bogată după 1350 decît înainte. Cît despre Veneția, nimic nu probează că ar fi traversat în veacurile XIV și XV o lungă perioadă de recesiune. La Florența, dacă este adevărat că după Ciuma Neagră industria postavului a fost puternic atinsă, în compensație cea a mătăsii a cunoscut o frumoasă dezvoltare. Apoi, este adevărat că exporturile de lînă englezească au scăzut după 1350. Dar pe măsură ce industria de dincolo de Canalul Mîneicii se dezvolta, Anglia exporta în 1480 62 500 bucăți de postav pe an, față de 27 700 în 1400. Mai mult, dacă în secolul al XV-lea, Londra\* a fost lovită de unsprezece reprize ale ciumei, cu cifrele la îndemînă se dovedește că numai una a avut incidențe asupra ieșirilor de postav prin acest port. În privința reculului cerealier într-o mare parte a Europei, el a provocat desigur extinderea pășunilor dar și o mai frecventă cultivare de plante industriale: in, cînepă, hamei, oleaginoase, drobușor, garanță. Sigur este că industria rurală a făcut atunci sensibile progrese în Țările de Jos, în vestul Franței și în Germania de sud: de unde cantitatea mare a pînzeturilor de in și de cînepă în primele două regiuni și de barchet în cealaltă. În sfîrșit și mai ales, depopularea rapidă a antrenat într-un mod destul de general o creștere destul de notabilă a salariilor, mîna de lucru devenind mai rară. Mulți istorici cred, pe cale de consecință, că venitul individual mediu a crescut într-o mare parte a Europei după jumătatea secolului al XIV-lea. Depresiunea economică dăduse posibilitatea unui număr mai mic de oameni să împartă aceeași sumă de bunuri. Această ameliorare a nivelului de trai ar explica urcarea prețului la unt și la carne, mărfuri relativ scumpe, într-un moment cînd prețurile la cereale scădeau. Pentru a înțelege Renașterea, se cere a se renunța la ideea că scăderea prețurilor la grîne și căderea demografică semnifică în mod obligatoriu agravarea generală în condiția socială a oamenilor.

Fără îndoială că Renașterea a început dureros: trebuie să o spunem cu tărie. Ea și-a făcut debutul printre epidemii, în mijlocul foametei, a bătăliilor, a panicii nebune create de Ciuma Neagră, pe cînd erau măcelăriți

evreii\* făcuți responsabili de nenorociri, cînd procesiunile de flagelare își plimbau pe străzi cortegiile lor în-sîngerate. Dar a fost renaștere pentru că umanitatea occidentală a depășit încercarea și aceasta i-a folosit. În ansamblul ei, civilizația apuseană nu a dat înapoi. Nu a fost lovită de lîncezeală și de atonie. Arta gotică flamboiantă dovedește că aceasta și-a păstrat verva, fantezia, tinerețea. Mișcarea laicizantă\* a societății și a culturii începută în secolul al XIV-lea a fost continuată, precizată, accelerată. Individul a continuat să se reliefeze. Mai mult, încercările unor vremuri grele au adus în prim plan personalități – Etienne Marcel sau Jeanne d’Arc – care, în timpuri mai îndurătoare, ar fi rămas în umbră. În mod progresiv s-au luat în discuție noțiuni și structuri care păreau bătute în cuie: ierarhie feudală, autoritatea Bisericii, valoarea sacramentelor. Poate fiindcă într-un anotimp al foamei și al războaielor, pămîntul și oamenii atrag mai mult atenția artiștilor, aceștia – și acest fapt a fost unul din demersurile fundamentale din Renaștere – au fost mai sensibili față de real decît față de trecut; au arătat interes peisajului, perspectivei, trăsăturilor individuale. Înconjurați de greutate persistente, oamenii Occidentului au continuat să facă invenții – dovadă tiparul și punerea la punct a procedeelor de drenare a apei din mine. În navigație sau în afaceri au avut curajul să înfrunte primejdiile oceanului și să lase în urmă vreme de zile și luni de zile linia familiară și liniștitoare a orizontului de la țarm. Între secolul al XIV-lea și începutul celui de-al XVII-lea s-a jucat pentru Occident o carte decisivă. Lovit de nenorocire, mai cu seamă între 1320 și 1450, ar fi putut să se împotmolească; de bună seamă că a fost cuprins de frică, în fața turcilor, în fața Marii Schisme, în fața anunțului de mii de ori repetat cu iminența Judecării de Apoi. Dar a știut să afle pînă la urmă formulele care l-au eliberat. Arta și literatura antice i-au fost mai mult decît o salvare, o veritabilă invitație la reînnoire; reformele religioase din secolul al XVI-lea, protestantă și catolică, i-au redat încrederea în Dumnezeu; marile călătorii pe mare i-au procurat mijloacele de stăpînire a lumii. Să repetăm că aceste rezultate nu au fost posibile decît după lungi și răbdătoare tatonări: întinerirea religioasă a veacului al XVI-lea nu poate fi despărțită de criza Marii Schisme; *trompe-l’œil*-urile vir-

tuozilor de la finele Renașterii postulează căutările din *Quattrocento* în privința perspectivei; descoperirea Americii nu ar fi fost cu puțință fără croazierele portugheze de-a lungul coastei africane.



Cînd Benozzo Gozzoli\* pîcna pe zidurile palatului Mediciș, către 1460, prețioasa și strălucitoarea frescă a *Regilor magi*, Italia ieșise de sub influența recesiunii. Cu toate că Țările de Jos de sud și Germania hanseatică trăiseră la sfîrșitul secolului al XV-lea într-o atmosferă de criză, renașterea economică era în acest moment un fapt cert, nu numai în Italia, dar și în Franța, în Anglia; în Peninsula Iberică, în Germania de Sud și în Boemia. Impusul activității minelor de argint din Europa centrală a jucat firește un rol în redresarea conjuncturii. Dar cum s-ar putea neglija evidentul spor demografic? Încă lent în secolul al XV-lea, acesta s-a afirmat în cel de-al XVI-lea, redînd agriculturii brațe de muncă. În zona rurală franceză, încă dinainte de sfîrșitul secolului al XV-lea, a fost construit la loc ceea ce se dărîmase, pămînturile părăginite au fost recultivate, multe sate abandonate s-au repopulat. Rouergue a re-

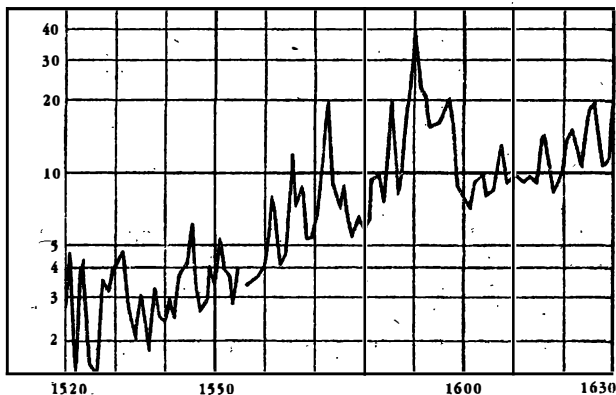

#### 16. PREȚUL GRÂULUI LA PARIS DIN 1520/1521 PÎNĂ ÎN 1630/1631

(După M. Baulant și J. Meuvret, Prețuri ale cerealelor extrase din mercurialul de la Paris.)

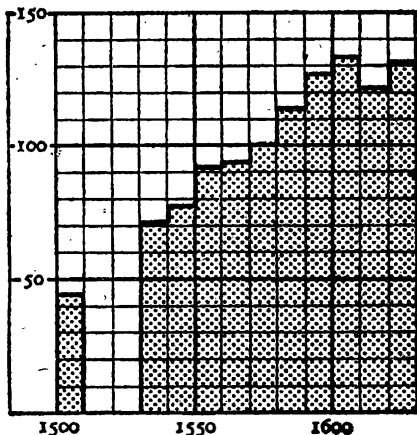

17. CREȘTEREA PREȚURILOR LA ROMA DIN 1500 PÎNĂ ÎN 1630.

(După J. Delumeau, Vie économique et sociale de Rome dans la seconde moitié du XVI<sup>e</sup> siècle.)

vărsat peste Quercy, răvășit de Războiul de o Sută de Ani, preaplinul locuitorilor săi. Guyenne, devastată și ea, și-a recăpătat suflul și sănătatea datorită imigranților veniți din Charentes, Poitou și Vendee. „Pădurile dau înapoi din nou; pionierii bretoni se avîntă; țarinile se întind în dauna creșterii animalelor, grîul trece înaintea lînii și a cîrnii“ (E. Le Roy Ladurie). Un moralist francez din secolul al XVI-lea evocă țărăni „care cîntă pe cîmp cît e ziua de lungă iar noaptea sforăie pe la căsuțele lor“. Multă vreme și de multe ori s-a afirmat că populația Spaniei scăzuse în cursul secolului al XVI-lea. Anchetele recente dovedesc contrariul. Recensămintele au numărat, în 1541, 891 454 decese în Castilia și 1 315 700 cincizeci de ani mai tîrziu, deci o creștere de 47/100. De această creștere demografică au profitat orașele, pe cît au profitat și satele. Renașterea a însemnat triumful marelui oraș. Populația s-a mărit atunci în toată Europa. A urmat o cerere mai pronunțată de cereale și o creștere generală a prețurilor „sale, la Paris, la Roma, la Londra, la Anvers ca și la Lvov.

Oare mai este nevoie atunci să se raporteze ridicarea prețurilor din secolul al XVI-lea – care nu a constituit de altfel o „revoluție“ (o mărire de aproximativ 300/100 a prețurilor nominale într-un întreg secol față de 35 000/100 în Franța, de la 1875 la 1961) – la singura injecție de metale prețioase, germane la început, americane după aceea, de care a beneficiat Europa începînd

din 1460? Dacă era așa, urcarea prețurilor ar fi fost exact contrariul devalorizării monedei, pe măsură ce stocul de metale prețioase se acumula, pe câtă vreme, în ansamblu, creșterea a fost mult mai puternică decât devalorizările monetare. Pe de altă parte, toate prețurile ar fi trebuit, cu un prilej dat, să crească în același timp și în același fel, ceea ce nu a fost cazul; au contribuit și alți factori, cu deosebire valul demografic, urbanizarea, cererea crescută de cereale, viteza mai mare de circulație a monedei, creșterea creditului... și a luxului: fenomene care au caracterizat expansiunea economică din secolul al XVI-lea, în același timp, de altfel, cu un retard destul de general al salariilor asupra prețurilor.

A recunoaște în acest mod locul Americii în explicarea conjuncturii Renașterii nu înseamnă a minimaliza ponderea enormă pe care a avut-o în continuare, concomitent cu Indiile Orientale, asupra intereselor, grijilor și vieții Europei. Marile călătorii geografice au marcat, în contextul civilizației apusene, durabila victorie asupra mării. Între 1504 și 1650, peste 18 000 de nave au navigat între Spania și America. Între Lumea Nouă și Europa au avut loc de aici înaintea neîncetate schimburi. America și-a trimis argintul, indigoul, cîrmîzul și zahărul; Spania, Portugalia și curînd Anglia au exportat cărți, tehnică, oameni. Căci Renașterea a mai fost și nașterea Europelor din afara Europei și încă – din pricina Europei – nașterea Africilor în afara Africii. Deoarece teritoriile nou cucerite trebuiau puse în valoare, și cum căutarea aurului, apoi imediat cultura trestiei de zahăr în Antile, în Brazilia, mai tîrziu în America de Nord aveau nevoie de o mîină de lucru robustă, Europa, care nu încetase în cuprinsul Evului Mediu să folosească sclavi, a recurs, încă din 1501, la transportul negrilor către America. În timpul primelor trei veacuri ale istoriei americane au intrat în Lumea Nouă de patru ori mai mulți negri decât albi, adică în jur de patru milioane de sclavi. Renașterea s-a găsit deci la originea problemei negrilor de peste Atlantic.



# RENAȘTERE ȘI ANTICHITATE

Renașterea s-a definit ea însăși ca o mișcare îndreptată spre trecut – demers aparent opus celui al lumii noastre moderne îndreptat spre progres. Renașterea a dorit o întoarcere la izvoarele gândirii și frumuseții.

Fără dubii, Petrarca este creatorul noțiunii de „vremuri obscure“ care, vreme îndelungată, urma să domine interpretarea istoriei medievale. El califică drept „veche“ epoca anterioară convertirii lui Constantin și „modernă“ cea care survenise și era în curs în secolul al XIV-lea. Or, această epocă modernă era caracterizată de Petrarca\* prin „barbarie“ și „tenebre“, în vreme ce trecutul roman îi consacra o admirație pătimașă, aproape romantică. În aceeași ordine, a mai fost considerat adesea și inițiatorul revoluției intelectuale a Renașterii, restauratorul acelor *studia humanitatis* prin frecventarea cărora *homo ferus* – omul sălbatic – accede la valorile civilizației. Compunând în 1436 *Viețile lui Dante și Petrarca*, umanistul florentin Leonardo Bruni, pentru care stilul „literar“ nu putea fi decât cel latin, recunoscând talentul lui Dante, acorda preferințele sale lui Petrarca, cel care „fu primul dotat cu destulă grație și geniu ca să poată discerne și readuce la lumină vechea eleganță a stilului care se pierduse și se stinsese“. Într-un *Dialog al învățaților* (1490) dedicat lui Lorenzo Magnificul, Paolo Cortese marca și el importanța lui Petrarca: „Avea spiritul așa de mare și memoria așa de întinsă încât, primul, a cutezat să cheme la viață studiul elocvenței. Cu adevărat că sub înrîurirea geniului său a primit Italia stimulentele dintîi, întîiul

imbold către studiu.“ Dar, continua Cortese, Petrarca nu a scris într-o latină suficient de clasică. De ce ar fi de mirare? „Omului născut în mocirla acumulată de toate veacurile îi lipseau asemenea ornamente ale artei scrisului.“ După aceea s-au făcut progrese.

Cînd, cu începere de la sfîrșitul secolului al XV-lea, mișcarea umanistă a ajuns în țările transalpine, s-a adoptat și aici, în afara Italiei, noțiunea unei renașteri literare obținute prin recursul la autorii din Antichitate. Un francez, Jean Despautière, în prefața la a sa *Ars versificandi* (1516), recunoștea fără dificultate că Petrarca era cel „care nu fără inspirație divină inaugurase, către anul 1340, războiul declarat barbarilor și, chemînd muzele tănuite, stimulase cu putere studiul elocinței“. Dar „războiul împotriva barbarilor“ a început dincolo de Alpi cu mai mult de un veac întîrziere față de Italia. De aici importanța lui Erasmus, de multe ori considerat, în afara peninsulei, după expresia lui Guillaume Budé (scrisoare din 1517), ca „părintele începutului care s-au făcut în vremea noastră“. Opinie împărtășită de Jacques Charron care, reeditînd *Adagiile* în 1571, afirma în prefață: „El (Erasmus) a fost cel dintîi care a înălțat literele frumoase într-o epocă în care erau pe cale de a renaște și de a se arăta în milul lor barbar.“ Totuși, sprijinindu-se pe mîndria națională, mulți scriitori francezi, i-au atribuit lui Francisc I, renașterea literelor în patria lor. Astfel, Jacques Amyot dedică traducerea sa *Viețile oamenilor vestiți* de Plutarh lui Henric al II-lea și declară: „Marele rege Francisc, părintele tău, fericit a ctitorit literele frumoase și le-a făcut din nou să se nască și să înflorească întru acest regat nobil.“

Însă termenul de „Renaștere“ mai are și o rezonanță estetică datorată umanistilor și artiștilor epocii. În privința aceasta, Filippo Villani, care a compus la sfîrșitul secolului al XIV-lea o *Carte a cetățenilor cu faimă din cetatea Florenței*, face figură de pionier. Într-adevăr, în cartea sa a făcut elogiul pictorilor florentini „care au ridicat iarăși artele anemiate și aproape stinse“, începînd cu Cimabue care a înțeles să aducă arta la asemănarea cu natura. „După dînsul, adaugă Villani, fiind deschisă calea unei arte noi, Giotto, care nu numai că rezistă comparației cu pictorii iluștri din Antichitate,

dar i-a și întrecut prin har și geniu, a redat picturii demnitatea din trecut și mărețul renume.“ Opinia lui Villani privind resurecția picturii\* a fost preluată în secolul al XV-lea de Ghiberti în al doilea său *Comentariu* (1455). În privința lui Leone Battista Alberti, acesta atribuia contemporanilor lui, Brunelleschi, Donatello, Ghiberti etc., renașterea artelor plastice. În tot cazul, pentru italienii luminați ai secolului al XV-lea era evident că, în epoca lor, arta renăscuse din propria cenușă. Este tocmai ce afirmă și umaniștii de renume, subliniind sincronismul dintre această resurecție și aceea a literaturii. Marsilio Ficino proclama nu fără șovinism: „Este indubitabil că o vîrstă de aur a adus la lumină artele liberale aproape distruse mai înainte: gramatică, elocință, pictură, arhitectură, sculptură, muzică. Și toate la Florența.“

La mijlocul secolului al XVI-lea, Vasari, pictor și arhitect care primise o educație umanistă, întreprinde scrierea unei veritabile istorii a artei italiene pe care a intitulat-o *Viețile celor mai iluștri arhitecți, pictori și sculptori italieni de la Cimabue pînă în vremea noastră* (1550). Vasari prezenta o sinteză istorică într-un mod clar, o sinteză căreia, parțial, îi sîntem tributari și în ziua de astăzi. Ţelul său era să urmărească arta italiană de la trezirea ei – *rinascità* – pînă la desfășurarea sublimă din epoca lui Michelangelo. El distinge așadar trei perioade. Prima începea la mijlocul secolului al XIII-lea cu artiștii toscani, care, „lăsînd la o parte stilul vechi, le-a plăcut să-i copieze pe Cei Vechi cu ardoare și sîrguință“. A doua corespunde secolului al XV-lea. Aceasta era marcată de artiști mari precum Brunelleschi, Masaccio, Donatello, care căutau mai ales să imite natura, „și nimic mai mult“. În fine, venea secolul al XVI-lea, perioadă a perfecțiunii pe parcursul căreia „pot să spun cu toată încredințarea, scria Vasari, că arta a îndeplinit tot ce îi era permis și că s-a înălțat într-atît, că declinul ei ar fi acum mai curînd o dare îndărăt decît o așteptare a altor progrese“.

Nu întîmplător o atare schemă istorică a fost întocmită de un italian. În peninsulă, reminiscențele Antichității fuseseră în timpul Evului Mediu mai numeroase și mai vii decît aiurea. Întocmai pe dos decît în Franța, unde arta, gotică arunca cele mai frumoase lumini.

Oricum ar fi fost, într-astfel se profila prestigiul artei italiene în Europa de la începutul secolului al XVI-lea încît dincolo de Alpi s-a adoptat fără multă greutate concepția umanistă, italiană deci, a renașterii artelor. Ebraizantul Reuchlin a vizitat și admirat Florența „unde toate artele excelente își reveniseră la viață“. Însuși marele Dürer declara că pictura fusese neglijată și rătăcită vreme de o mie de ani care s-au scurs de la căderea Imperiului roman pînă cînd, după două veacuri, italienii o readuseseră la suprafață. În secolul al XVII-lea, flamandul Van Manders, germanul von Sandrat și francezul Félibien des Avaux, care au redactat toate cele trei tratate de istorie a artei, au adoptat în linii mari schema lui Vasari.

Termenul de „Renaștere“, inexact din mai multe privințe, este pentru un istoric o mărturie despre conștiința pe care a avut-o despre sine o epocă. Florentinul Giovanni Rucellai nota în 1457: „Se crede despre epoca noastră de după 1400 că are mai multe motive de mulțumire decît oricare alta de cînd e Florența.“ În 1518, Ulrich von Hutten se uimea: „O, veac, o, învățături, ce bucurie de a trăi!“ Se mai amintește de asemenea afirmația lui Rabelais din *Pantagruel*: „Văd pe hoții, pe gîzii, pe aventurierii, pe rîndașii de acum mai docti ca doctorii și predicatorii de la noi.“



Oamenii Renașterii au simplificat istoria, căci Evul Mediu nu a pierdut niciodată contactul cu Antichitatea. Frustă în spirit, limitată în răspîndire, „Renașterea carolingiană“ a avut totuși meritul de a fi păstrat și recopiat numeroase manuscrise ale vechilor autori: un prețios depozit pentru posteritate. Secolele al XI-lea și al XII-lea, la rîndul lor, au fost martorele reluării studiilor clasice; s-a vorbit și despre această epocă, fără îndoială excesiv, ca despre o „Renaștere“. În Franța, în școlile care au înflorit pe lîngă capitlurile catedrale, se comenta Virgiliu, Ovidiu, Juvenal, Statius, Horațiu, Lucan, Sallustius etc. În dezbaterile morale nu se ezita să se citeze *De amicitia* de Cicero și epistolele lui Seneca. Călugărițele citeau cu devotament *Arta de a iubi* de Ovidiu; li se ofereau extracte comentate din

*Metamorfoze*. Este oare nevoie să se demonstreze răsunsetul, de-a lungul atîtor veacuri ale Evului Mediu, al unei Antichități, este adevărat, foarte adesea deformată, prin reliefarea durabilului succes al *Romanului Tebei*, *Troiei* sau al lui *Eneas*? Un fapt mai puțin cunoscut, dar poate mai semnificativ: Petrarca avea în bibliotecă *Liber ymaginum deorum* de Albricus, un soi de dicționar mitologic alcătuit la începutul secolului al XIII-lea. El l-a folosit direct pentru a scrie cîntul al treilea din epopeea sa latină, *Africa*, care exalta figura lui Scipio. În acest fel, umanismul, de la nașterea sa, nu contenea a se inspira din compilațiile medievale care se raportau la antichitate.

Operele de artă vădesc la rîndul lor că Evul Mediu uitase într-o mai mică măsură decît s-a crezut multă vreme unele teme și motive antice. Sculptorii romantici s-au inspirat din statui, basoreliefuri, stele și sarcofage abandonate, de-a lungul refluxului ei, de către Antichitate. Vechiul timpan de la Saint-Ursin din Bourges, care reprezintă o magnifică scenă de vînătoare al cărei model a fost furnizat de un sarcofag, *Hercule* de la catedrala din Langres, capitellurile de la Vézelay care evocă răpirea lui Ganimede și cele de la Saulieu ilustrînd o luptă de cocoși sînt tot atîtea legături reînno-date cu civilizația romană. Pînă și arta gotică a făcut apel la tezaurul Antichității. În Campanila lui Giotto, la Florența, sub înaltul patronaj al Profeților și al Sibelilor, zeii planetari stau pe același plan cu Virtuțile, Științele și Sacramentele. În catedrala din Reims, anumite statui, în special celebrul grup al *Vizitației*, executat către 1230, au o alură atît de clasică încît sculptorului anonim i s-a spus „maestrul figurilor antice“. Fără îndoială că acesta, în ciuda ipotezei lui É. Mâle, nu fusese niciodată la Atena, însă și-a căutat probabil sursa de inspirație în numeroasele ruine galo-romane din regiunea orașului Reims. Cel mai bun elev al „maestrului figurilor antice“, Villard de Honnecourt a lucrat și el la Reims. Desenele sale probează cu puterea evidenței preocupările antichizante ale atelierului de care aparținea, căci a lăsat studii făcute direct după bronzuri și basoreliefuri galo-romane. Lista împrumuturilor din Antichitate la care a recurs Evul Mediu ar putea continua. Se cuvine să amintim, ca să încheiem,

că, în *Divina Comedie*, Virgiliu este ghidul lui Dante și că cea mai importantă construcție intelectuală a Evului Mediu, *Suma teologică* a lui Toma de Aăquino, încerca să împacă mesajul lui Iisus cu filozofia lui Aristotel. Pe vremea înfloririi maxime a umanismului florentin, demersul lui Ficino nu era diferit atunci cînd făcea eforturi să-l creștineze pe Platon\*.

După umaniști și după Vasari, prea mult timp s-a tot afirmat că civilizația gotică epuizată se află în decadență la sfîrșitul Evului Mediu. Dar o analiză profundă și obiectivă revelează că aceasta era încă „o formă de cultură vie, ba chiar creatoare“ (Galiene Francastel), a cărei supraviețuire ar fi trebuit să fie îndelungată. Alăturîndu-ne opiniei lui L. Hauteceœur, vom refuza să vedem în flamboyant doar „o degenerescență a goticului, o manieră de proliferare canceroasă a elementelor sale“. Dimpotrivă, nimic mai sobru decît corul abăției din Mont-Saint-Michel (sfîrșitul secolului al XV-lea). Supraîncărcarea ce complică și uneori îngreunează cutare orfevrărie sau cutare jubeu nu trebuie să ne ascundă esențialul. Grandiosul *Retable mayor* de la catedrala din Toledo (începutul secolului al XVI-lea) străduindu-se în zadar să se înalțe pînă în vîrfurile navei înalte, punînd să evolueze sute de personaje, avînd o mulțime de nișe și baldachine delicate ca niște danteluri, este totuși alcătuit cu claritate și rigoare. Diferitele sale panouri, care reprezintă viața lui Christos și a Fecioarei, rămîn perfect lizibile pentru credinciosul care se roagă la picioarele altarului. Arta medievală, după secolul al XIII-lea, se caracterizează printr-un efort de „a valorifica premisele gotice, formele, procedeele, decorul“. În bisericile mari – la Metz, la Strasbourg, la Sees – se caută a se da mai multă lărgime golurilor ferestrelor și navelor. Se preferă decuparea stîlpilor în colonete delicate și, pentru ca navele să pară mai zvelte, capitellurile sînt suprimate. Triumfă „verticalismul“. Dat fiind că tăietorii de piatră și cei care o fasonează sînt mai pricepuți ca altădată, se înmulțesc nervurile de piatră și arcele frînte și se lansează acele bolți zvelte, stelate sau în evantai care se numără

– în Anglia în mod deosebit dar și la Kutna Hora în Boemia sau la capela Fugger din Augsburg – printre cele mai frumoase realizări ale artei europene. Mai mult decât oricând se depun eforturi pentru ca golul să izbândească în dauna plinului. Nu este aceasta în logica unei arte care a creat Sainte-Chapelle? Rețelele fine de piatră care împart acum ferestrele și de la care provine – numai în secolul al XIX-lea – termenul de „flamboyant“, căci ferestrele polilobe și elementele care le alcătuiesc au forma unduioasă a flăcării; cheile de boltă minuțios lucrate, care au un rol funcțional dar seamănă cu „stalactitele“ din monumentele arabe; arcele în acoladă ale portalurilor, baldachinele infinit ajurate, galeriile și balustradele lucrate ca niște dantele, elementele de coronament, ornamentele în forma de piramidă și de floare: ce dovedesc oare toate acestea dacă nu o tehnică mai singură și o civilizație mai rafinată decât acelea ale perioadei anterioare? Cine va demonstra că turnul clopotniță de nord al catedralei din Chartres, capodoperă a eleganței, construit la începutul secolului al XVI-lea, care se înalță pînă la o sută cincisprezece metri, este mai puțin frumos decât un altul, din secolul al XII-lea, mai auster și mai scund? Stilul flamboyant trece ca și rococoul: amîndouă au fost momente ale unei civilizații.

În secolul al XIV-lea și la începutul celui de-al XV-lea, Italia era, din punct de vedere artistic, în căutarea unei căi proprii. Dar pe la 1380, Nicolas Bataille țesea celebra tapiserie cunoscută sub numele de *Apocalipsa* din Angers, uimitoare mai puțin prin lungimea ei, totuși insolită – măsura o sută patruzeci și cinci de metri – cît prin vigoarea desenului și fericitul contrast al personajelor în tente luminoase pe fondurile albastre și roșii. Între 1380 și 1420, la Paris și în regiunea Loarei înflorea o școală internațională de pictură și de miniatură care a produs cărți de rugăciune admirabile: minunății de punere în pagină, de finețe și de culori. Și încă de pe la 1400 Claus Sluter\* sculpa la Champmol acei profeți meditativi și puternici care anunțau pe cei ai lui Michelangelo. Fecunditatea artistică a Europei neitaliene nu s-a dezmințit de-a lungul secolului al XV-lea. De nu ar fi să se evoce decât poezia Madonelor și a îngerilor muzicanți ai lui Jan Van Eyck, intensa

viață spirituală din coborârile de pe cruce și din Judecățile de Apoi de Van der Weiden\*, sobrietatea marțială a mormântului lui Philippe Pot, atmosfera de neliniște și vrajă care se degajă din miniaturile regelui René (*Livre du cœur d'amour épris*), bogăția experienței umane și artistice a lui Wit Stwosz\* care a ridicat și sculptat la Cracovia, începând cu 1477, un imens retablu, înalt de treisprezece metri și lat de unsprezece, adevărat summum al căutărilor medievale.

Tocmai am folosit intenționat cuvântul „căutări“. Și aceasta fiindcă arta gotică, în ultima sa perioadă, departe de a-și pierde capacitatea de a evolua și de a trăi pe seama a ceea ce dobândise, s-a aventurat cu hotărîre pe cărări noi. Prin acest fapt a contribuit la repunerea în discuție a valorilor medievale și la construirea civilizației Renașterii care, pentru a ajunge la frumusețe avea nevoie să parcurgă meandrele realității. A nu căuta decît la Florența, în vremea lui Masaccio, nașterea noii estetici ar fi o tentativă de tot simplistă. Pentru ce să se izoleze Florența, chiar un teritoriu mai larg precum Italia, de ansamblul Europei și să se refuze pentru restul Occidentului o participare la elaborarea valorilor artistice și culturale care au înlocuit progresiv pe cele ale Evului Mediu? De ce să se fi constituit „stilul flamand“ și „stilul florentin“ din secolul al XV-lea aproape independent unul de altul, cîtă vreme relațiile economice dintre Flandra și Toscana erau active? În realitate, goticul transalpin a contribuit în felul său la crearea artei din Renaștere. Ceea ce nu schimbă cu nimic faptul că tocmai Italia care, operînd sinteza experienței celorlalți, a propriilor cercetări și a învățămintelor pe care le-a solicitat cu mai multă intensitate decît înainte Antichității, a descoperit formulele estetice și intelectuale care răspundeau cel mai bine aspirațiilor din Europa vremii.

Arta occidentală, la sfîrșitul Evului Mediu, era internațională pe scară largă și resimțea cu putere influența Flandrei și a Franței. Jean Fouquet (1420?–1480), care a vizitat Italia în 1443 și 1447 și a pictat la Roma un portret al lui Eugeniu al IV-lea, a fost considerat de italienii înșiși ca unul dintre cei mai mari pictori ai epocii. Jan Van Eyck\* (†1441) a fost trimis în două rînduri în Portugalia de către ducele de Burgundia.



Stilul și tehnica sa – ca și acelea ale lui Van der Goes – se regăsesc la Lisabona în marele *Retablu al sfântului Vincent* pe care, în 1460, Nuño Gonçalves a reprezentat în mărime naturală șaiszeci de personaje stînd în picioare sau în genunchi în fața sfîntului. Lucrarea este pictată în ulei, ca acelea ale flamanzilor și, aidoma polipticului *Mielului mistic*, vasta compoziție nu altera precizia ascuțită a detaliului. Relațiile economice intense între Lisabona\* și Țările de Jos de la sfîrșitul secolului al XV-lea și de mai încolo explică persistența literaturii flamânde în Portugalia din epoca artei manuale, pînă către 1540. Se achiziționau retabluri și manuscrise la Bruges\* și la Anvers; pictori din Nord lucrau la Lisabona și la Tomar.

Nu este surprinzător că Germania, la sfîrșitul Evului Mediu, își întorcea fața către Țările de Jos, mai cu seamă după eclipsa suferită de Praga, centru artistic important al secolului al XIV-lea, atinsă în urmă de războaiele husite. Dar Italia, nu numai că nu a rămas izolată, dar a avut și ea, în cursul secolului al XV-lea, frecvente contacte cu Flandra. Van der Goes\* și Van der Weiden au lucrat aici. Ducele Federico I-a adus pe Juste de Gand la Urbino în 1473–1475. Cît despre regele René, el adusesese cu sine la Neapole mai mulți artiști flamanzi a căror înrîurire asupra lui Antonello da Messina pare să fi fost importantă. Astfel, Europa occidentală și centrală au cunoscut, înaintea războaielor din Italia, pelerinaj artistic, schimburi reciproce și fuziune de stiluri și estetici. Nimic mai semnificativ decît întrebările suscitade de *Buna Vestirea* de la Aix (1442). Se pune întrebarea: cine este autorul? Flamand? Napolitan? Sau mai curînd burgund, căci draperiile amintesc de cele ale lui Sluter? Nu se știe. În privința altei lucrări, *Pietà* de la Avignon, ea a fost atribuită pe rînd unui francez din nord, unui catalan, unui discipol al lui Nuño Gonçalves, unui elev al lui Van der Weiden. În fapt, această capodoperă impresionantă este probabil a unui francez. Dar aceste ezitări sînt o dovadă a caracterului deja larg internațional al picturii din secolul al XV-lea, în mod deosebit într-un centru de cultură și artă de felul Avignonului.

Muzica\* era și ea internațională, dar aici flamanzii iar nu italienii au deținut multă vreme rolul principal.

Johannes Ockhegem (†1495?), la început cantor la catedrala din Anvers, a devenit mai pe urmă capelmaistrul lui Carol al VII-lea, Ludovic al XI-lea și Carol al VIII-lea. Josquin des Prés\* (1450–1521), născut în Hainaut sau în Picardia, crescuse oricum în mediul neerlandez, a făcut mai întâi o carieră italiană și a trăit la Milano, la Roma, apoi la curtea familiei princiare d'Este. După aceea, a trecut o vreme în serviciul lui Ludovic al XII-lea. Arcadelt (†1557?) a condus capela Julia din Roma înainte de a deveni capelmaistrul cardinalului Charles de Lorraine, apoi muzicianul regelui Franței. Încă mai internațională a fost cariera lui Roland de Lassus\* (1532–1594), tipic reprezentant al cosmopolitismului din Renaștere. Un timp capelmaistru la San Giovanni în Laterano, a călătorit apoi în Anglia și în Franța, s-a stabilit cîțva timp la Anvers, apoi a devenit capelmaistrul ducilor de Bavaria. Polifonia a vibrat deci pe larg și îndelung peste Europa.

Tehnica picturii în ulei este originară tot din Nord. Cunoscută încă din secolul al XIV-lea în Franța și în Germania, folosită, după Ghiberti, de către Giotto, ea a fost perfecționată de flamanzi, în special de Jan Van Eyck care trebuie să fi găsit mijlocul de a face uleiul sicativ și fluid în același timp. În plus, artiștii septentrionali resimțeau mai acut decît cei din sud nevoia de a-și proteja tablourile contra umidității. Din Flandra, secretul a ajuns la Napoli unde lucra Antonello da Messina\*, care de altminteri vizitase orașul Bruges. Acesta, stabilindu-se la Veneția către 1473, procedeul a fost adoptat de artiștii venetieni. Răspîndirea unei tehnici speciale reclamă o cercetare mai deosebită. Mult timp descoperirea perspectivei a fost pusă în seama florentinilor. Or, dacă se studiază cu atenție *Madona Cancelarului Rolin* (Luvru), se ajunge repede la concluzia că „nu se poate face comparație între virtuozitatea de care dă dovadă un Van Eyck în mînuirea perspectivei liniare și a liniilor de fugă și începutul ezitant marcat în același moment de Masaccio. Marile capodopere ale punerii în perspectivă liniară sînt în Italia... datate în anii 1440-1460, sau chiar 1470, în timp ce *Madona* de la Luvru este din 1418“ (Galiene Francastel). Să se spună atunci că rolurile trebuie să fie inversate? Mai bine s-ar concluziona că într-o epocă în

care Florența făcea comerț activ cu Bruges, cele două școli artistice s-au influențat reciproc, căutând și una și alta să situeze lumea exterioară în raport cu omul: cumva tot o atitudine umanistă.



La drept vorbind, dincolo de granițele de școală, niște porniri lăuntrice purtau întreaga artă europeană în direcții noi. Părăsind cu încetul căile idealismului, artiștii deschideau ochii în fața realității cotidiene, o măsurau – de aici cercetările asupra perspectivei –, se aplecau asupra omului, trupului, feței, fie și urâte, descopereau peisajul. În aceasta se află un demers esențial al Renașterii, însă nicidecum specific Italiei. Pictorii au fost determinați să acorde interes trăsăturilor individuale când au avut de înscris donatorii pe marginea tablourilor sau, dimpotrivă, când i-au integrat într-o „închinare“ unui sfânt – formule care au supraviețuit multă vreme: să ne gândim la marele retable din Lisabona unde se văd rege, prinți, cavaleri și păcătoși de rînd prezentați sfîntului Vincent. Însă, grație picturii de șevalet care s-a bucurat – începînd de prin 1435 – de o mare vogă, arta portretului a devenit un gen autonom care a refuzat anecdota, îndreptîndu-și privirea numai asupra figurii. Portretul s-a afirmat la început în Franța cu tabloul lui Girard d'Orleans care, către 1360, înfățișa din profil un Ioan cel Bun cu privire goală și barba oarecum neglijată. Apoi a prins a se dezvolta în Italia și în Flandra în epoca Masaccio și Van Eyck, fără a fi fost lăsat complet de o parte în Franța, după cum stau mărturie *Carol al VII-lea* și *Cancelarul Juvénal des Ursins* de Fouquet. Flandra s-a dedicat mai curînd decît Italia portretului din față sau din treisferturi. Stilul Florenței, dimpotrivă, s-a atașat timp îndelungat profilului care, punînd în valoare linia, făcea mai vizibilă distincția tinerelor femei din aristocrația toscană. Totodată, Piero Della Francesca\* atunci când a imortalizat trăsăturile lui Federico, duce de Urbino, nu a căutat să îl flateze. Pare să îi fi făcut chiar plăcere să sublinieze prin desenul nasului uluitor de coroiat inteligenta urîțenie a prințului umanist. Celebrul tablou al lui Ghirlandaio\*, *Bătrînul cu nepotul său*, de la Luvru, arată o

grijă egală pentru adevăr. Pictorului i-a fost la îndemână să opună delicatețea din trăsăturile nepotului, aspectului greoi al feței și mai cu seamă al nasului înmugurit de negi al bunicului. Totuși, acesta din urmă are o expresie binevoitoare și nu produce copilului teamă. Încă mai mult decât italienii, portretiștii flamanzi din secolul al XV-lea s-au dovedit a fi martori atenți ai figurilor din vremea lor. Cum să nu se evoce aici *Fecioara cu canonicul*, *Van der Paele* de Van Eyck, un artist poreclit uneori „Jan fără milă“? În portretul canonicului, el nu a cruțat „nici un rid, nici un neg, nici o cută a pielii sau a cărnii, nici un stigmat al oboselii sau al epuizării“. I s-a putut chiar stabili donatorului diagnosticul de arteroscleroză.

Astfel, secolul al XV-lea, pînă și în operele religioase, repune în drepturi oamenii cu mizeriile și defectiunile lor. A devenit sensibil la diversitatea figurilor: descoperă aici o temă inepuizabilă pentru artă. Dacă Renașterea a fost, în străfundurile sale, o întoarcere către om, atunci se poate trage concluzia pe dată că portretiștii secolului al XV-lea au fost niște mari umaniști și autentici promotori ai noii culturi. În tot cazul, de la un capăt la altul al Europei, omul de toate zilele apare în operele pictorilor și sculpturilor și adesea este tratat fără indulgență. *Băiatul* din muzeul de la Dresda, atribuit lui Pinturicchio\* are privirea dură și vicleană; *Zuccone* (Chelul) de Donatello are corp de atlet, dar trăsăturile unui degenerat. În marele retableu al lui Wit Stwosz, toată obștea Cracoviei, fetele și moșnegii, burghezii și cătanele sînt observați cu minuțiozitate. Pentru că omul individual – iar nu doar idealizarea sa angelică sau caricatura diabolică – este demn de interes, artiștii se reprezintă pe ei înșiși. Căpățîna cheală a lui Ghiberti\* se detașează pe ancadramentul baptisteriului din Florența; un cavaler visător de pe altarul Saint-Bavon din Gand nu este altul decît Jan Van Eyck. Iată și pe maestrul Pilgram, artist austriac de la începutul secolului al XVI-lea, care întredeschide o fereastră de piatră sub altarul catedralei din Viena pe care a sculptat-o; întovărășit de instrumentele specifice, el își exhibă trăsăturile osoase, părul lung, cu deziluzia pe buze. În curînd va apare Michelangelo, Nicodim îndurerat din *Pietà* de la Florența, zdreanță omenească,

față gîlcevitore din *Judecata din urmă* a Sixtinei. Exemple între atîtea altele, căci de la 1360 la 1600 sute de artiști s-au înfățișat, de la Gentilo da Fabriano la Veronese, incluzîndu-i pe Rafael și Dürer. Arta portretului a evoluat în mod evident în cursul unei așa de lungi perioade. În secolul al XV-lea, modelele nu pozează; prizoniere ale lor însele, nu iau atitudini avantajoase în fața istoriei. Artistul le studiază impasibil, uneori cu necruțare. Dimpotrivă, în secolul al XVI-lea, în timp ce dimensiunile tablourilor se măresc, portretul devine mai puțin firesc. Admirabila Maria Tudor – Maria cea cumplită – pictată de Antonio Moro nu-și poate disimula caracterul dur și inteligența redusă, dar în mîină ține un trandafir.

Altă probă a interesului reînnoit față de lumea de toate zilele: locul în creștere acordat peisajului, naturii studiate cu o curiozitate aproape științifică. Cele două sute patruzeci și opt de figuri din polipticul *Mielului mistic* se profilează pe un peisaj aerat și luminos care poate părea artificial. Însă botaniștii au identificat aici mai bine de cincizeci de specii de plante și flori. Cît despre orașul care constituie fondul decorului din *Madona din Autun*, tot de Van Eyck, nu este un oraș visat; specialiștii au probat că este vorba de Liège. *Pescuitul miraculos* de Conrad Witz (muzeul din Geneva) nu este scutit de unele sîngăcii naive. Tabloul a fost, la vremea sa (1444), cea mai exactă reprezentare a unui peisaj european. Se zăresc nu numai lacul și orașul Geneva, dar și masivul Salève ușor de recunoscut, și, în depărtare, culmile înzăpezite ale Alpilor. O operă cu deosebire importantă în privința locului pe care îl deține peisajul este *Fecioara cu pruncul* de Giovanni Bellini\*. Iisus și Maria, care ocupă centrul tabloului, sînt poate de mai puțin interes decît peisajul de țară înfățișat pe larg în spatele lor și aparent fără legătură cu dînșii. Vitele, în picioare sau lungite, care pasc la adăpostul unei palisade, puțurile cu sistemul lor fix de scoatere a apei, burgul apropiat, pe o ușoară ridicătură, sînt indicații precise – chiar de ordin economic – despre valea joasă a Padului unde creșterea animalelor „se baza pe stabulația permanentă ori semipermanentă a bovinelor și... era legată organic de agricultură“ (E. Sereni). Însă peisajul nu poate fi decît un decor. În

*Livre du cœur d'amour épris* atribuite regelui René, arbori, râuri și cer sînt menite să creeze o atmosferă. În multe tablouri ale marelui maestru al școlii de la Duna-re, Albrecht Altdorfer\* (1480–1538), și mai ales în *Prinderea lui Isus*, frunzișul scaldat în umbră deasupra unui cer brăzdat de roșu contribuie la tragicul scenei evocate. În epocă nu numai Altdorfer, dar și Grünewald\* și Dürer transfigurează natura la modul fantastic. În sfîrșit, Leonardo\* își proiectează figurile pe depărtări din ce în ce mai vapoase care se șterg, ireale, în pîclă. Se observă la începutul timpurilor moderne, într-o parte ca și în cealaltă a Alpilor, că peisajul este el singur demn de interes și că poate fi însuflețit. Dürer face acuarele fără prezență umană sau animală; Giorgione\*, în faimoasa *Furtună*, aruncă în două colțuri ale tabloului bărbatul în roșu și femeia care alăptează un copil; el acordă frunzișului, râului, podului, zidurilor din Castelfranco o evidentă prioritate. Este deschisă calea pentru peisagiștii olandezi ai secolului al XVII-lea. În același timp se precizează studiile de ecleraj. Unele miniaturi ale regelui René prezintă personaje plasate în contre-jour în fața soarelui care scapătă și o cameră regală unde lumina provine de la făclii invizibile: procedee pe care le vor relua „ilumiștii“ de la sfîrșitul secolului al XVI-lea și din secolul al XVII-lea. Grünewald și Altdorfer manifestă de asemenea o predilecție marcată pentru ecleraje stranii, aproape romantice, din care se va inspira pictura venețiană.

În acest fel, cercetările care au transformat arta europeană între secolele XIV și XV nu au fost în exclusivitate opera Italiei. Totuși, oamenii din Renaștere au trăit sentimentul că Italia le aducea o eliberare, o civilizație superioară mai ales pentru că ea le puse la dispoziție valorile lumii antice demult uitate. Acest sentiment nu era doar o iluzie.



Adevărul este că Antichitatea nu a fost niciodată uitată cu desăvîrșire, însă ea fusese transformată. Călugărițele citeau pe Ovidiu, dar un *Ovidiu moralizat*. În *Romanul Troiei* sau *al lui Eneas*, în unele „traduceri“ din Titus Livius ori din Valerius Maximus, în miniaturi, eroii an-

tici se prefăceau în cavaleri, zeițele în doamne de curte îmbrăcate după moda din timpul lui Carol al VI-lea sau Carol al VII-lea. Un *Cezar* sculptat la Pierrefonds la începutul veacului al XV-lea ni se prezintă sub aparența unui războinic bărbos, în zale și cu o spadă impozantă. Umaniștii s-au străduit dimpotrivă, fără să le și reușească tot timpul, să regăsească o Antichitate mai autentică. Dintre ei, cei dintâi, începînd cu Petrarca, s-au constituit în căutători și colecționari de manuscrise în care au regăsit opere de Tacitus, scrisori de Cicero, piese de Plautus. Însă Antichitatea nu fusese doar romană, de unde și interesul iscat pentru limba greacă favorizat de venirea în Italia, încă dinainte de luarea Constantinopolului, a unor călători și refugiați bizantini. Soli ai cardinalului Bessarion au scotocit lumea mediteraneană în căutare de manuscrise grecești. Ioan Lascaris a făcut două incursiuni în Orient, pe spezele familiei Medici, cu scopul de a căuta aici opere elenistice. Din al doilea voiaj a revenit, în 1492, cu mai bine de două sute de manuscrise grecești. Biblioteca Vaticanului cuprindea la venirea lui Nicolae al V-lea\*, în 1447, trei lucrări redactate în grecește; la moartea pontifului, în 1455, biblioteca avea în total trei sute cincizeci. Toma de Aquino dorise să împace pe Iisus cu Aristotel, dar nu știa grecește, ceea ce îi reproșa în veacul al XV-lea Lorenzo Valla, un erudit cu spirit ascuțit. Un patrician din Veneția, Ermolao Barbaro (1454–1493), a decis din contră să abandoneze vechile traduceri latine din Aristotel în favoarea textelor originale. El a opus astfel „peripatetismului scolastic, sprijinit pe versiunile arabă și dominicană ale Evului Mediu, un Aristotel înțeles mai precis“ (A. Renaudet). Lefèvre d'Étaples, un elev al lui Barbaro, s-a specializat la sfîrșitul secolului al XV-lea și începutul secolului al XVI-lea în traduceri din Aristotel\*. Pentru intelectualii din Evul Mediu, Platon nu era altceva decît un nume. Redescoperirea sa de către umaniști este unul din principalele titluri de glorie ale Renașterii și ea i se datorează Florenței.

În anii '30 ai secolului al XV-lea, un sicilian, Giovanni Aurispa, care urma să fie dascălul lui Lorenzo Valla, aducea cu sine la Florența un întreg ansamblu de manuscrise grecești pe care le cumpărase de la

Constantinopol. Între acestea, se găseau operele complete ale lui Platon. La câțiva ani, cu prilejul conciliului de la Florența (1439–1440), a venit în Italia filozoful bizantin Gemisthos Plethon, maestrul de la Mistra. Aici, el a suscitât entuziasmul în studierea *Dialogurilor* lui Platon și a fost la originea acelei mari controverse între partizanii lui Platon și partizanii lui Aristotel, care urma să se prelungească în tot veacul al XV-lea și al XVI-lea și să cristalizeze curente filozofice ale epocii. Exact într-o asemenea atmosferă, Cosimo cel Bătrîn\*, sensibil în fața aspirațiilor și gusturilor florentine, s-a hotărât să ofere sprijin studiilor platoniciene. I-a fost prezentat un tânăr elenist de vreo douăzeci de ani, Marsilio Ficino\*. Cosimo i-a oferit aprecierea sa și, în 1462, i-a pus la dispoziție o vilă, la Careggi, o bibliotecă și un venit. I-a cerut în schimb să-și consacre viața studiului filozofiei platoniciene. Acesta a fost punctul de plecare al „Academiei“ din Florența, care urma să aibă atîta influență în Italia și în afara acesteia, dintr-un triplu punct de vedere: filozofic, religios și artistic. Cînd a murit Cosimo, în 1464, Ficino tradusese deja zece dialoguri de Platon. Pe celelalte le-a lucrat în următorii patru ani. Din Italia, pasiunea pentru limba greacă a cîștigat teren și în țările transalpine. A fost omagiată numaidecît la Paris, la Oxford, la Alcalá, la Louvain, la Nuerenberg. Traducerea în latinește datorată lui Thomas Morus a *Dialogurilor* lui Lucian (1506), a lucrării *Novum Testamentum*, datorată lui Erasmus (1516) – textul grecesc era în acest caz însoțit de o nouă traducere latinească, diferită de a Vulgatei –, *Comentarii linguae graecae* (1529) de Guillaume Bude\*, traducerea franceză a lui Amyot la *Vieți paralele* de Plutarh (1559) au fost niște evenimente. În 1578, *Thesaurus linguae graecae* de Henri II Estienne, monument de erudiție, a oferit eleniștilor instrumentul de lucru prețios care încă le mai lipsea.

Printre occidentalii din Evul Mediu, cunoașterea ebraice era și mai rară decît cea a limbii grecești. De-a lungul unei perioade substanțiale, cultura evreiască a rămas pentru creștini asemenea unei cărți închise, în pofida legăturilor dintre religia lui Christos și religia lui Moise. Totuși nuclee de populație evreiască existau în multe dintre marile orașe europene: la Frankfurt, Tole-



do, Praga, Roma etc. Numai că proximitatea în spațiu nu creează în mod obligatoriu afinități culturale. Umanismul, care urmărea în toate domeniile întoarcerea la izvoare, este marele responsabil pentru relansarea studiilor ebraice. Cele două treziri au fost solidare și au avut ca numitor comun dorința de a relua un contact direct cu Sfânta Scriptură. În ciuda faptului că o tradiție ezoterică evreiască, *Kabbala*\*, în mare parte reformulată în Spania în secolul al XIII-lea și că o întregă literatură creștină – dar impregnată de mistică evreiască – reușise în Evul Mediu într-un mediu de convertiți spanioli, Italia umanistă este cea care a dăruit culturii ebraice o rezonanță internațională. La mijlocul secolului al XV-lea, grație lui Nicolae al V-lea și prin eruditul Gianozzo Manetti, aflat în slujba sa, Biblioteca Vaticanului a devenit cea mai bogată din Occident, nu numai în opere grecești, dar și în cărți evreiești. Cîțiva ani mai târziu, Pico della Mirandola (1463–1494), pe care israeliții din Padova și din Perugia îl inițiaseră în *Kabbala*, a izbutit să-și adune circa o sută de opere evreiești. El a fost marele promotor al studiilor evreiești pe vremea sa și a exercitat o influență decisivă asupra lui Reuchlin (1455-1522) care l-a vizitat la Florența. Reuchlin, autor al primei gramatici ebraice redactate de un creștin (1506) și autor a două lucrări referitoare la *Kabbală* – *De arte kabbalistica* și *De verbo mirifico* –, a fost, la începutul secolului al XVI-lea, principala autoritate europeană în materie de literatură evreiască. Astfel, mistica emanată din *Kabbală* a devenit una din componentele culturii filozofice și religioase a Renașterii. Fără aceasta nu poate fi înțeleasă gândirea vizionară și sincretică a unor Gilles de Viterbe și Guillaume Postel\*.

Gargantua îi scria fiului său: „Înțeleg și vreau să înveți limbile ca pe apă. Mai întâi greaca... în al doilea rînd latina; și apoi ebraica pentru cărțile cele sfinte...” Program revoluționar dacă se ține cont de faptul că mulți tradiționaliști afirmău o dată cu Dorpius – un profesor din Louvain – că a pricepe textul grecesc al Evangheliilor nu are nici un fel de utilitate în studiul Bibliei. A fi un *homo trilinguis* a fost un ideal relativ răspîndit în lumea umaniștilor. Așa că s-au creat la Louvain (1517), Oxford (1517–1525), Paris (1530)

colegii trilingve sortite unui durabil viitor. Cel de la Paris, „nobilă și trilingva academie“ a devenit Collège de France. Apoi, cum să se uite că unul din monumentele Renașterii, dintr-un dublu punct de vedere, al erudiției și al tiparului, este celebra *Biblie poliglotă* de la Alcalá întocmită la cererea cardinalului Cisneros? Concepția acesteia era totuși de factură medievală: în mijloc Vulgata, de o parte și de alta textul ebraic și textul grecesc din Septuaginta; pentru Vechiul Testament, diferitele versiuni erau plasate în coloane paralele. Cisneros preciza că adoptase această dispunere pentru a aminti locul pe care îl ocupă Biserica romană între Sinagogă și Biserica grecească: poziția analogă celei a lui Christos pe cruce între cei doi tâlhari! Însă demersul umanist s-a însoțit imediat cu o atitudine revoluționară. Lefevre d'Étaples în *Quintuplex psalterium* și Erasmus în *Novum testamentum* nu au prețuit să corecteze ori să ignore Vulgata. În asemenea condiții, cum ar fi putut reformatorii să nu vadă în renașterea scrierilor vechi și a celor religioase două mișcări conjuncte și solidare? Să revedem mai degrabă prefața scrisă de Théodore de Bèze\* pentru a sa *Istorie ecleziastică a Bisericilor reformate din regatul Franței* (1580): „Că barbaria încercând cu totul știința limbilor se cădea ori să pogoare Dumnezeu printr-o minune iarăși darul limbilor, ca la începutul Bisericii, asupra apostolilor, ori să pună la loc metodele obișnuite de învățare a limbilor și să se poată citi iarăși înscrisul (era trilingv, n.a.) de la capul Domnului de pe cruce: lasă că studiile de științe liberale au sculat spiritele înainte vreme de-a binelea adormite.“

Ridicarea la loc de cinste, pe o scară necunoscută pînă atunci, a trei mari literaturi vechi a fost așadar un fapt în epoca Renașterii. La acest capitol, umanismul și tipăritura s-a sprijinit reciproc, chiar dacă este drept că tiparul a difuzat în acel moment un număr considerabil de lucrări care nu reflectau noua cultură: almanahuri, romane cavalierești, viețile sfinților etc. Este simptomatică introducerea invenției lui Gutenberg la Paris, în 1470, de către Guillaume Fichet care a fost inițiatorul umanismului. Se știe că prin alte părți, cei mai mari tipografi ai vremii, Aldo Manuzio, Froben, Jossé Bade, familia Estienne, Christophe Plantin etc., au fost cu

toții literați eminenți. Ei au difuzat publicului cultivat operele Celor Vechi. Imprimeria aldină de la Veneția, între 1494 și 1515, nu a scos mai puțin de 27 de ediții *principes* din autori greci. Feluritele opere ale lui Virgilius au fost editate de 546 de ori, din 1460 la 1600, atît în latinește cît și în traduceri. Dacă se adoptă cifra medie de 1 000 de exemplare pe ediție, se conchide că cel puțin 546 000 exemplare „Virgiliu“ au fost lansate pe piața europeană de la mijlocul secolului al XV-lea pînă la sfîrșitul secolului al XVI-lea. În 1530, s-au tipărit în Franța operele a 40 de autori greci – 32 dintre ei în original – și a 33 de clasici latini. Interesul pentru operele din vechime a crescut în cursul secolului al XVI-lea. Pentru perioada anterioară lui 1550, nu cunoaștem decît 43 de traduceri din opere latinești și grecești. Dar între 1550 și 1600 au fost 119.

Tiparul nu ar fi cunoscut succesul de care a avut parte dacă publicul nu era gata să-l primească. Se vorbește mult – fără doar și poate prea mult – despre o istovire intelectuală într-un Ev Mediu pe sfîrșite. În realitate, școlile s-au multiplicat în această perioadă binecunoscută ca decadentă: școli „secundare“ unde copiii făceau cunoștință cu gramatica latină, principalele pasaje ale Vulgatei, *Dicta Catonis* și cîteva extrase din Cicero, Virgiliu și Ovidiu și cu precădere universități. La finele veacului al XIV-lea se puteau număra în Europa patruzeci și cinci de *studia generalia*. Veacul al XV-lea a mai văzut apărînd alte treizeci și trei noi, iar prima jumătate a celui de-al XVI-lea, încă alte vreo cincisprezece. Aceste ultime realizări au avut loc mai cu seamă în țările care înainte fuseseră private de universități: Spania, Portugalia, Scoția și mai ales în Imperiu unde existau în 1520 optsprezece universități față de cinci în 1400. Umanismul nu a cîștigat decît fiindcă îi fusese pregătit terenul.



Iar Renașterea nu s-a împlinit pe plan artistic decît grație arheologiei. De bună seamă nu a adus la lumină temple, nici amfiteatre, nici bazilici. Dar și-a extins investigația, cu un Cyriaque d'Ancona sau cu un Giuliano da San Gallo, la ruinele Italiei de Sud și din

Sicilia, la cele din Franța meridională, ale Greciei și Asiei Mici. Roma, totodată nu putea să mai atragă, în mod cu totul special, privirile oamenilor din ce în ce mai pasionați de lucrurile antice. Giovanni Villani, revenit de la jubileul din 1300, a luat hotărîrea, la spectacolul ruinelor din Roma, să se facă istoric. În *Dittamondo (Învățăturile lumii)* compusă către 1350 de Fazio degli Uberti, Roma în persoană, o bătrînă zdrențăroasă, povestește vizitatorilor imaginari gloria și triumfurile de odinioară; le împărtășește istoria, celor șapte coline și concluzionează: „Cine poate ști cît de frumoasă eram“. Pe la 1430, toscanul Poggio redactează un *Ruinarum urbis Romæ descriptio*, fruct al peregrinărilor sale prin oraș. În premieră, ruinele sînt studiate pentru ele însele. Poggio pare să fi fost chiar un colecționar de inscripții. Cîțiva ani mai tîrziu, în 1447, Biondo da Forli scrie *Roma instaurata* unde, slujindu-se de autori vechi, în speță de Frontin, încearcă să descrie orașul de altădată, acum dispărut. Mai tîrziu, *Roma triumphans* a cărei primă creație datează din 1482, apare deja ca o lucrare de arheologie în eboșă. Papii se excedează și ei: Pius al II-lea pune să fie transportat cu lectica la Tusculum, Albe, Tivoli, Ostia, Falerno: „La notă de tot ce a avut sub ochi, cercetează vechile drumuri romane, vechile apeducte“ (J. Burckhardt). Un edict din 1462 – prima dintr-o lungă serie de măsuri rămase fără efect – interzice pe viitor degradarea monumentelor antice. În 1518-1519, Rafael îl va implora pe Leon al X-lea să dispună protecția ultimilor mărturii din Antichitate.

Apar primele muzee. Deja Paul al II-lea (1464–1471) adunase o cantitate importantă de bronzuri, pietre gravate, antichități de tot felul. Această colecție s-a împrăștiat din păcate după moartea sa. Dar Sixtus al IV-lea\* (1471–1484) a dat numele său fondării muzeului Capitoliului care conținea la origine celebra *Lupoaică* etruscă, un bust al lui Domițian și un *Hercule* – toate trei din bronz – *Leu devorînd un cal*, *Extragerea spinelui* și *Țiganca*. La puțină vreme, Iuliu al II-lea (1503–1513) a fondat un alt muzeu – cel de la Belvedere – unde a instalat o serie de statui recent descoperite, căci săpăturile arheologice au fost una din marile noutăți ale epocii. Sub Alexandru al VI-lea

(1492–1503), la Casa aurită a lui Nero și la termele lui Titus s-au descoperit „groteștile“ – care ar trebui scrise „grottesco“ – fiindcă era vorba despre niște decorații fanteziste și complicate pe care Cei Vechi le plasau pe zidurile și bolțile palatelor dar care, în Roma Renașterii apăreau îngropate sub nivelul solului, în ceea ce s-a crezut la început a fi grote. În aceeași epocă a fost găsit la Anzio *Apollo* din Belvedere. Sub Iuliu al II-lea au fost aduse la suprafață *Laocoon*, *Venus* din Vatican, *Torsul*, *Ariadna adormită* și multe alte statui. De aici înainte, aristocrația din Roma ținea să aibă colecții în stare să rivalizeze cu cele pontificale. Săpăturile întreprinse de familia Farnese\*, între 1540–1550, la termele lui Caracallă se numără printre cele senzaționale ale veacului. Încă dinainte de 1548, grupul *Dirce (Taurul)* erau descoperite. În 1550, Aldrovandi, trecînd în revistă piesele din „muzeul“ Farnese, găsește acolo cel puțin cincisprezece statui și grupuri de statui provenind de la Terme. De fapt, familia Farnese dispunea de trei colecții antice: una în palatul cel mare de pe malul stîng al Tibrului, alta pe malul drept la Farnesina, a treia în grădina lor de pe Palatin. Către mijlocul veacului, familia della Valle, alături de Farnese, se numărau printre cele mai bogate familii din Roma în ceea ce privește colecția de antichități. Vizitîndu-le palatul în 1525, jurisconsultul german Jean Fichard, un tip arid, exact și puțin disponibil entuziasmelor nu și-a putut reține un strigăt de admirație și a declarat: „Adevărata comoară a Antichității aici se găsește.“ La sfîrșitul secolului, acest elogiu trebuia rezervat familiei Medici. În 1575, un cardinal din această familie, Ferdinando, care urma să fie mare duce de Toscana, achiziționează vila care se va chema de acum „Vila Medici“. Pentru 4 000 de scuzi (117,600 kg de argint fin), el devine posesorul unei colecții destul de reputeate, Capranica. Apoi, în 1583, a cumpărat grupul *Niobidelor*, recent descoperit pe Esquilin, și în anul următor statuile palatului della Valle. Printre acestea se găsea și vestita *Venus*, ce se află acum la Florența. Toată perioada Renașterii a fost marcată de descoperiri arheologice. *Himera* din Arezzo a fost găsită în acest oraș în 1555 cu o *Minervă* etruscă. La Roma, fragmente din *Ara pacis* au fost aduse la iveală în 1568, *Nunțile aldobran-*

dine în 1606. Sînt explorate grottele vaticane unde îi plăcea lui Clement al VIII-lea să se roage. În 1578, întregul oraș a fost cuprins de o vie emoție cînd s-au găsit catacombe aproape de via Salaria și, curînd după aceea, de jur împrejurul Romei.

Colecțiile de antichități din Roma, chiar private, erau, dacă nu deschise publicului în maniera muzeelor noastre actuale, cel puțin accesibile vizitatorilor cultivați și dornici să le admire. La sfîrșitul sejurului său roman (1581), Montaigne văzuse suficiente statui ca să-și poată manifesta preferințe: „Adonisul care se află la episcopul din Aquino, lupoaica de bronz și copilul care își smulge spinele, la Capitoliu; Laocoon și Antinous, la Belvedere; Comedia, de la Capitoliu; Satirul de la via cardinalului Sforza.“ Vizitatorii erau destul de numeroși ca să justifice, încă din prima jumătate a secolului, alcătuirea de cataloage spre orientare. Primul a apărut în 1537. Au fost importante mai ales două: cel al lui Ulisse Aldrovandi din Bologna, *Delle statue antiche, che per tutta Roma, in diversi luoghi e case si veggono* (1556), și cel al recunoscutului anticar al Farnesilor, Fulvio Orsini, *Imagines et elogium virorum illustrium et eruditorum ex antiquis lapidibus et numismatibus expressa*.

Deoarece turiștii erudiți deveneau numeroși – iar turismul umanist era un lucru nou –, a devenit repede necesar a li se pune la dispoziție cărți despre monumentele din vechea Romă. Asemenea cărți corespundeau, în domeniul arhitecturii, cataloagelor de statui ale lui Aldovrandi și ale lui Orsini. Rabelais, pe cînd stătea la Roma, s-a gîndit să redacteze și el una, dar i-a luat-o înainte publicarea lui *Urbis Romae topographia* de Bartolomeo Marliano (1544). Savantul acesta se obișnuise, pe vremea aceea, să organizeze promenade arheologice la Roma: se vizitau ruinele sub competența să obləduire, citindu-se la nevoie pasaje din autori vechi care puteau avea legătură cu ceea ce se vizita. Pentru uzul amatorilor de artă antică librăriile Romei vindeau, încă din secolul al XVI-lea, planuri și reconstituiri ale capitalei Cezarilor. În momentul cînd a murit, în 1520, Rafael lucra la o reprezentare a Romei care ar fi înfățișat-o „restabilită în cea mai mare parte, cu fața ei antică, în incinta ei originală și în proporțiile părților ei

diferite“. Ca să ducă la capăt așa ceva, scrie un contemporan, Rafael\* a „trebuit să facă săpături în interiorul colinelor și în siturile ascunse, iar rezultatele concordă cu descripțiile și dimensiunile din autorii vechi. Această lucrare a umplut de atîta admirație pe Păpă și pe toți cetățenii încît lumea toată își ridica privirea către autor ca spre o ființă trimisă de înaltul cerului ca să îi pună la loc Orașului etern măreția de odată.“ Planul pregătit de Rafael ar fi avut șaisprezece file consacrate celor șaisprezece *regiones* din Roma lui Augustus. Primul plan arheologic al Romei de care avem știre a fost scoș de către un colaborator efectiv al marelui artist, în anul 1527. Planul era dezamăgitor. Mai riguros a fost acela pe care l-a inserat Marliano în *Urbis Romæ topographiâ* din 1544. Au urmat alte reconstituiri, mai importantă fiind aceea a gravorului francez Du Perac care trăia la Roma. El i-a închinat lui Carol al IX-lea, în 1574, *Urbis Romæ sciographia*. Este nevoie să se precizeze că în ciuda efortului științific real, aceste reconstituiri comportau o doză mare de fantezie.

În orice caz, redescoperirea – s-ar putea zice recuperarea – Romei antice în epoca Renașterii a fost de o importanță incalculabilă pentru cultura și arta continentului. Cărți și stampe au făcut cunoscute în sute de mii de exemplare ruinele și statuile vechii capitale a lumii. Dar Roma exporta mai mult decît niște imagini. În 1540, Primaticcio, trimis de Francisc I a pus să se facă mulaje după celebrele statui antice și s-a întors la Fontainebleau cu treizeci și trei de lăzi cu mulaje și marmură. Între prinții italieni, ducii de Toscana și de Mantova, au fost cei mai avizi după antichități iar ambasadorii lor de pe lîngă papă aveau, între altele, și misiunea de a-i ține la curent cu săpăturile, descoperirile și momentele propice. Maximilian al II-lea se interesa de asemenea de arta greco-romană. În 1569, i s-a comandat de la Roma un *Hercule*, o *Afrodită*, busturile lui Socrate și Antoninus, precum și un *Mercur*. Aceste statui au trecut Brenner-ul în lectici.



Interesul artiștilor pentru sculpturile și monumentele antice a mers în creștere de-a lungul secolelor din

Renaștere. Este de la sine înțeles că acesta s-a manifestat mai de timpuriu în Italia decât dincolo de Alpi. Pentru a sculpta altarul baptisteriului din Pisa (1260), Niccolo Pisano s-a inspirat după un sarcofag conservat în Camposanto din oraș unde sînt reprezentați Fedra și Hipolit. Fecioara, în panoul consacrat regilor magi, seamănă cu o matroană de pe vremea Liviei. Nasul drept al personajelor, pliurile regulate ale veșmintelor, bărbile încrețite ale regilor orientali par a aparține unei opere române. Demersul lui Niccolo Pisano este acela al unui precursor, căci trebuie așteptat începutul secolului al XV-lea pentru a descoperi – cu deosebire în cazul Florenței – o pornire partizană destul de generală de a imita Antichitatea, aliată de altfel unui durabil atașament față de tradițiile gotice. În 1401, Brunelleschi, în *Sacrificiul lui Abraham*, îi dă conducătorului de cătîri aerul *Băiatului cu spinul* elenistic. Ghiberti, concurentul său pentru poarta de bronz a Baptisteriului San Giovanni tratînd același subiect decorează cu ornamentații vegetale altarul sacrificiului și mai cu seamă modelează nudul lui Isaac „cu dragoste și aproape cu voluptate”. Ghiberti, care vizitase Roma, purta o ferventă admirație operelor antice. Pe unele le obținuse din Grecia la un preț ridicat. Admirînd la colecționari unele statui alexandrine nota în ale sale *Comentarii* că „vederea fie într-o lumină vie, fie într-o lumină dulce, nu ajungea ca să le poată surprinde finețea și că doar atingerea izbutea să le-o descopere”. *Togati* romane, îngeri purtători de coroane care reiau motivul Victoriilor susținînd o imagine încadrată de lauri, își fac apariția și în lucrările lui Ghiberti. În 1406–1407, Jacopo Della Quercia, sculptînd mormîntul lui Ilaria del Caretto, plasează sub gisant, cu o linie încă medievală, un soclu ornat cu *putti* reuniți prin ghirlande: o inovație fără precedent. Cînd lucrează după aceea la Bologna, el dă lui Adam și Evei goi din basoreliefurile de la San Petronio o plenitudine corporală aproape păgînă. De aici înainte, Antichitatea devine un depozit prețios din care artiștii se aprovizionează copios, uneori cu deficiențe de tact. Filaret, elev de-al lui Ghiberti, executînd poarta de bronz de la Sfîntul Petru din Roma (1433–1445), nu se sfiește să reprezinte aici nu numai capetele împăraților romani, dar și pe Leda și Lebăda, Gemenii,



pe Marte și Pallas. Cu Donatello\* (1386–1466), artist proteic, genial, de o excepțională autoritate, lecția anticilor este mai bine asimilată și elevul își întrece maștrii. *David*-ul nud, în bronz, de la Bargello, nervos și gracil, are mișcarea din șold a statuiilor grecești. Pentru celebra *Cantoria* de la domul din Florența, a cărei friză este decorată cu frunze de acant și amfore alternate, este foarte evident că s-a inspirat după sarcofage, dar acei copii turbulenți care se împing într-o horă dionisiacă au o viață mai intensă decât cea a Eroșilor mormintelor greco-romane. La Padova, el execută prima sculptură\* monumentală din epocă înălțînd statuia condotierului Gattamelata (1453) pe tipul ecvestru al unui *Marcus Aurelius* roman. Tot la Padova execută o *Fecioară șezînd*, un fel de idol arhaizant purtînd pe cap o coroană urbană și stînd pe tronul Cibelei. În aceeași epocă (1444), Bernardo Rossellino, ridicînd la Santa Croce din Florența monumentul funerar al lui Leonardo Bruni, fixează formula mormîntului de Renaștere prin transformarea nișei funerare gotice într-un edificiu clasic care ia forma unui arc triumfal. Pilaștri, frize cu palmete, decorații antice, ghirlande și sarcofage de tip roman intră în decorația și structura monumentului.

Va fi vizitat oare Roma Brunelleschi\*, creatorul arhitecturii renascentiste? Manetti și Vasari asigură că a studiat și a măsurat monumentele orașului vechi. În fapt, realizările sale dovedesc că el a imitat mai mult ornamentele romane decât că le-a asimilat concepția arhitecturală. Delicata capelă Pazzi (1429–1446) posedă o grație care adesea lipsea monumentelor din Roma, dar în această celebră operă unde se regăesc atîtea influențe, el a împrumutat numeroase elemente din vocabularul antic: coloane cu capiteli corintice, pilaștri, frontoane, cornișe. Dimpotrivă, Alberti (1404–1472) și Bramante\* (1444–1514) s-au străduit să pătrundă chiar spiritul intim al Antichității. Ca un cititor atent al lui *Timaios*, Alberti trecea în vremea sa drept unul care s-a inițiat în tainele platoniciene. A sa *De re ædificatoria* (1452) a devenit, împreună cu *De architectura* a lui Vitruviu (tipărită pentru prima oară în 1486), unul din breviarele Renașterii. Alberti arăta că edificiul trebuie să formeze un asemenea tot organic încît orice modificare în interior ar echivala cu o desfigurare. De aici

provine grija care se cere a se arăta proporțiilor, desenului și aranjării elementelor. Comparînd arhitectura cu muzica, el recomandă, asemenea pitagoreicilor și lui Platon, recursul la mijloacele aritmetice, geometrice și armonice. Ca și aceștia, recomandă întrebuintarea cercului și a figurilor geometrice. Aidoma vechilor urbanști, el este preocupat de situarea clădirii în contextul orașului. Autorul „Templului“ din Rimini care înconjoară umilă biserică franciscană cu mausolee și arcade triumfale, disertează îndelung în *De re aedificatoria* cu privire la stilul care se potrivește fiecărei divinități: pentru Venus și Muze, edificii de formă feminină; pentru Hercule și Marte, clădiri robuste și virile.

Platon, maestrul lui Alberti, devine, la apogeul Renașterii, inspiratorul celor mai diverse manifestări artistice. El sugerează ritmul și forma cupolelor și a bisericilor de plan central; el îi oferă lui Leonardo, cînd organizează la Milano, în 1490, „sărbătoarea Paradisului“, tema generală a decorației: o emisferă care domină semnele zodiacului; alături de Aristotel, figurează în centrul *Școlii din Atena*. Antichitatea, care nu supraviețuise decît discret și travestită în cursul Evului Mediu ocupă acum prim planul scenei. Prin pensula lui Botticelli, Venus, plăcută și visătoare, regăcind gestul zeitelor pudice, iese iarăși din valurile de sidif. Două versuri de Lucretius și o strofă din Horățiu zămislesc, la sugestia lui Poliziano\*, pe misterioasa și atrăgătoarea *Primavera*, unde Flora este „o altă Venus“. În *Stanza della Signatura*, la chemarea lui Rafael, Apollo apare de trei ori. Bramante, căruia, la Milano, îi plăcuse să adune la un loc ornamentele (pilaștri pictați, capiteluri cu figuri, frize cu medalioane) își schimbă maniera după ce se înstalează la Roma și ia mai direct cunoștință cu monumentele antice. *Tempietto* de la San Pietro in Montorio, model de euritmie, reia desenul circular al unui mic templu din Tivoli. La belvederea de la Vatican, el înalță o absidă inspirată din cele ale termelor romane. Pentru noul Sfîntul Petru\* prevede o cupolă de formă analoagă celei a Panteonului.

Cînd Mantegna\* (1431–1506) ajunge la erudiție în cunoașterea lucrurilor antice, cînd Giuliano da San Gallo\* (1445–1516) desenează tot felul de clădiri romane, cînd Rafael – i-am amintit interesul pentru arhe-

18. DOMUL  
SFÎNTULUI  
PETRU  
PROIECTAT  
DE BRAMANTE

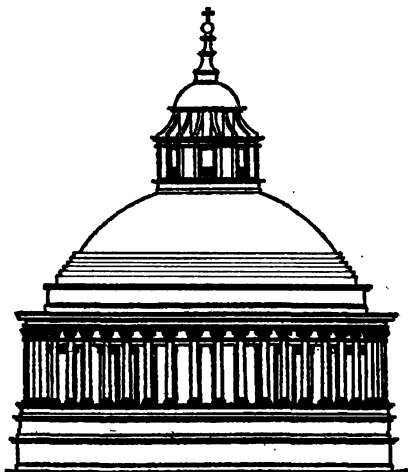

ologie – valorifică în *loggiile* Vaticanului elementele grotești recent descoperite, cum să nu fi primit din toată inima mesajul Antichității cineva ca Michelangelo, care a dus la extrem aspirațiile și contradicțiile vremii sale? Primele sale opere sînt o *Luptă a lui Hercule cu centaurii* realizată la șaisprezece ani, *Bacchus beat* care împletește „zveltețea unui tînăr cu delicatețea și rotunjimea formelor feminine“ (Vasari), un *Amor adormit* care a fost considerat operă antică. În *Pietà* de la Sfîntul Petru, Christos este un Apollo „martirizat pentru credința nouă“. *David* din marmură nu are nici o legătură cu istoria evreilor: este un atlet grec. Michelangelo îl admirase în 1496 la Roma pe *Apollo* din Belvedere. Dar această Antichitate strălucitoare nu putea satisface pentru multă vreme sufletul său neliniștit. Or, în 1506, el a asistat la descoperirea lui *Laocoon*, într-o „vie“ din apropierea bazilicii Santa Maria Maggiore. „Musculatura puternică, stilul acesta tragic se potriveau mai bine aspirațiilor sale intime.“ Își aflase drumul.

Pentru trei veacuri de acum înainte, cunoașterea mitologiei și a operelor antice devine mai întîi în Italia, apoi și în restul Europei, propedeutica indispensabilă pentru majoritatea carierelor artistice. Este o decizie a unui public care s-a abandonat învingătorului și care

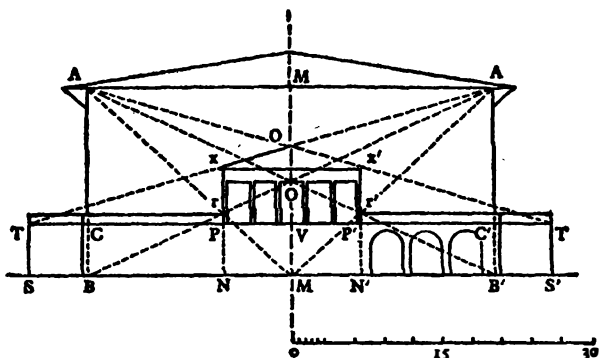

19. VILA POGGIO LA GAJANO: SCHEMA FAȚADEI  
 (După A. Chastel, Art et humanisme à Florence au temps  
 de Laurent le Magnifique.)  
 Această vilă a fost construită de Giuliano da San Gallo  
 pentru Lorenzo Magnificul.

impune acum tirania gustului propriu. Când i se comandă o solniță pentru Francisc I, Cellini\* nu îi pune numai pe Neptun și pe Amphitrite, dar mai pune și un mic arc de triumf cu care vrea să demonstreze cunoașterea amănunțită a Antichității. Tițian\* solicită bacanelor temeie dezmațate care îi încintă senzualul temperament; și mulți alții îi calcă pe urme în viitor. În schimb, austerul Palladio\*, mare cititor al lui Vitruviu, reține din opera anticilor lecții de seninătate și de cumpătare. La teatrul olimpic din Vicenza, el reproduce o sală semicirculară descrisă de arhitectul latin. Altădată se inspiră din Coliseum și din teatrul lui Marcellus. Când adoptă planul rectangular pentru unele palate sau vile o face pentru a resuscita atriumul locuinței romane.



Renașterea italiană a adoptat așadar față de Antichitate două atitudini diferite, după epoci, locuri și temperamentele artiștilor. Un prim demers a constat în a-i împrumuta ornamente, decorații. La Castel Nuovo din Napoli (1451), Luciano Laurana, un dalmat, inserează

între turnurile unei fortărețe de tip francez un neașteptat arc de triumf care ține să amintească arcul de la Pola. Fațada exuberantă și fantastică a fortăreței de la Pavia – monumentul din Italia pe care francezii l-au admirat cel mai mult –, veritabilă feerie de marmuri și sculpturi, furnizează exemplul cel mai nimerit al fan-teziei cu care Renașterea italiană a utilizat câteodată inventarul artistic antic. Medalii figurînd împărați de la Roma sau monarhi din Orient, scene alegorice și mitologice, ghirlande, pilaștri cizelați cu finețe, ornamente cu frunze și plante, păsări felurite umplu partea inferioară care datează de la sfîrșitul secolului al XV-lea. Împinsă însă de o mișcare mai profundă, Renașterea italiană a țintit dincolo de decor și de aparențele artei greco-romane. Ea a făcut să triumfe nudul atît în pictură cît și în sculptură. Rupînd cu tradiția medievală, a depus eforturi în găsirea celor mai armonioase proporții ale trupului omenesc, întru a redescoperi sufletul arhitecturii antice studiindu-l pe Vitruviu, măsurînd monumentele Romei și dînd clădirilor noi ritmul muzical recomandat de Platon.

În afara Italiei, se întîlnește aceeași evoluție, însă cu un oarecare decalaj cronologic și cu un grad mai mare sau mai mic de comprehensiune, potrivit cu regiunile respective și valorile de profunzime ale artei antice. Franța, de pildă, a fost mai permeabilă aici decît Germania sau Țările de Jos. Cînd s-a întors de la Roma, Jean Fouquet a făcut cunoscut în Franța decorul cel nou și a integrat în lucrările sale pilaștri, capiteluri romane, arcuri de triumf, torsade și marchetării de marmură. La începutul secolului al XVI-lea, grotescurile apar pe portalul catedralei din Troyes și împrejurul corului de la Chartres. În 1509 este terminată fațada castelului Gail-lon (Eure), unde traveele verticale sînt obținute prin suprapunerea pilaștrilor decorați cu arabescuri. Această rezolvare devine repede generală la castelele de pe Loara\*: Azay-le-Rideau, Lude, Chambord, Blois etc. Cornișele cu modilion, arcaturile primăriei din Beau-gency (Loiret), pilaștrii omați cu mici coloane în formă de candelabre care țin cele trei arcade ale pavilionului de vînătoare Moret (azi promenada Albert I la Paris), savanta policromie a hornurilor și lucarne încrustate cu ardezie de Chambord, strălucita împodobire în teracotă

emailată care învelește coloanele, frize, arhitrave, medalioane, șeminee la castelul Madrid (pădurea Boulogne) acum dispărut, sînt tot atîtea vestigii din perioada decorativistă a Renașterii franceze, aproximativ între 1500 și 1530. Către 1520, pe vitraliile din Bourges își fac apariția ruinele romane. Peste mai puțin de douăzeci de ani, în inima Britaniei, la Moncontour, un vitraliu în tehnică flamandă mută istoria cu sfîntul Ives într-un decor antichizant. Evenimentele din viața sfîntului sînt distribuite în nouă tablouri care separă coloane masive, împletite și canelate. Arabescuri, scoici, *putti*, fauni, perechi de delfini înveselesc curios această austeră biografie a unui preot din Evul Mediu.

În întreaga Europa stilul Renașterii nu a fost deci la început decît un decor lipit cu simplitate pe arhitecturi gotice. Acestei noi ornamentații i s-a zis în Spania stil „plateresque”, fiindcă delicatețea sa trimitea la meșteșugul orfevrilor care cizelau argîntul (*plata*). Stilul apare la Valencia din 1420 și culminează la începutul secolului al XVI-lea la universitatea din Salamanca, la San Pablo din Valladolid și pe fațada spitalului Santa Cruz din Toledo. Aceasta din urmă, dominată de un fronton, este îmbogățită de coloane mari și mici lucrate extrem de meticuloș; deasupra a două ferestre sînt mici tabernacole în formă de temple antice; arcul gotic a fost părăsit în favoarea curbei continue din monumentele romane. În afara Spaniei și Franței, succesul acestui nou decor a fost mai tardiv și mai puțin complet. La Augsburg, familia Fugger, care se ține de modă, încredințează în 1519 unui arhitect influențat de Veneția, Peter Floettner, amenajarea capelei sale din biserica Sfînta-Ana și pune să se aducă marmură din Italia. Or Floettner asociază o boltă flamboyantă, foarte compartimentată, cu nervuri, arce și chei de boltă cu arce doubleaux în plin cintru sprijinite pe pilaștri. De fiecare parte, arcade, și ele în plin cintru, sprijină tribunele. La Basel, primăria, construită între 1508 și 1521, este o clădire gotică. Dar decorația la care a participat Holbein se raliază noii estetici: cele două portaluri din 1539 prezintă capiteluri ionice, grotescuri, pilaștri puși în evidență de mascaroane. În Țările de Jos, tribunalul din Bruges (1535–1537), una din cele mai elegante reușite arhitecturale a perioadei în această regiune a

20. LEONARDO  
DA VINCI:  
FIGURĂ UMANĂ  
ÎNSCRISĂ  
ÎNTR-UN CERC

Acest desen ilus-  
trează canonul  
proporțiilor  
umane  
așa cum le-a  
definit Vitruviu.

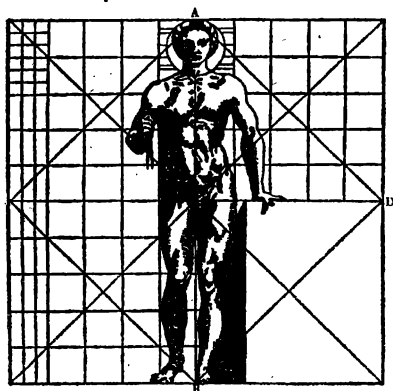
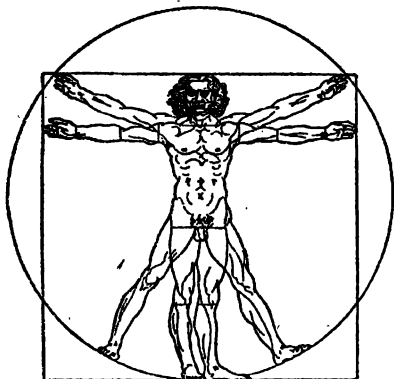

21. PROPORȚIILE  
OMULUI DUPĂ  
VITRUVIU

Redescoperirea  
filosofilor platonici-  
eni și pitagore-  
ice, precum și  
difuzarea tratatu-  
lui De architectura  
de Vitruviu, au  
influențat profund  
artiștii Renașterii,  
întii  
în Italia, apoi  
cu deosebire în  
Franța și în  
Spania. Arhitecții  
(Albērti, Palladio,  
Philibert de  
L'Orme...) s-au  
străduit în special  
să respecte struc-  
tura matematică a  
frumuseții: pro-  
porțiile monu-  
mentelor trebuiau  
să fie raportate la  
cele umane, rezu-  
mat și microcos-  
mos al universului  
creat de  
Dumnezeu.

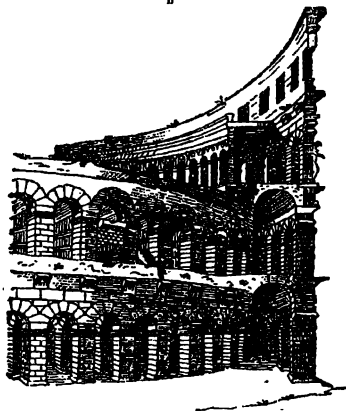

Europei, îmbină în mod fericit elemente antichizante – medaliaone, coloane, frize sculptate – în tradiție medievală. Ferestrele și-au păstrat cercevelele; volutele spiralete reiau inflexiunile artei flamboyante.

Dar în curînd, mai cu seamă în pictură, decorul în stil antic și mitologia inundă orice amintire a vîrstei gotice. Rosso, chemat la Fontainebleau în 1530, separă, în galeria lui Francisc I, picturile inspirate din Homer, Virgiliu și din istoria romană prin fauni, satiri și zeițe din stuc. În Țările de Jos, Maerten Van Heemskerck aduce cu sine de la Roma, în 1536, niște desene remarcabile din care se inspiră toți „romaniștii“ Nordului. El însuși, la întoarcere, pe cînd revedea *Răpirea Elenei*, s-a dedat unei adevărate „orgii arheologice“. Termenul se potrivește și în caracterizarea *Masacrului triumvirilor* de Antoine Caron (Luvru), posterior cu vreo treizeci de ani: coloana traiană, colosseum, panteon, arcuri de triumf, mausoleul lui Hadrian, statuia ecvestră a lui Marcus Aurelius, ruine, statui antice și palate de totfelul sînt îngrămădite într-un singur tablou și servesc drept cadru unui cumplit masacru, tratat într-o manieră sadică. Însă întoarcerea la Antichitate a oferit în afara Italiei producții mai frumoase prin sobrietate, de pildă *Adam și Eva* a lui Dürer (1507), acum la Prado. Dürer\* a fost însetat de absolut. El a crezut că italienii redescoperiseră canonul frumuseții care fusese în posesia Celor Vechi și că datorită acestuia își puteau permite să picteze „à l'antique“. Cititor al lui Vitruviu, a urmărit și el cu „eșcherul și compasul“ deplina armonie în proporții a trupului bărbătesc și femeiesc: „Așa, scria el, opera ta se face artă frumoasă, grandioasă, slobodă și bună; o va lăuda lumea toată căci este absolut adevărată.“ Adam și Eva sînt doi tineri fericiți, plini de nevinovăție, frumoși la modul ideal și de o goliciune radioasă care evocă divina perfecțiune a naturii omenesti înainte de păcat.

Pe lîngă pictură, și arhitectura și sculptura au știut să întîlnească adîncă armonie a operelor antice. „Purismul“ spaniol de epocă este, pe urmele lui Bramante, o cercetare a spiritului vitruvian însuși și un refuz al decorului întocmai. Acesta a dat opere virile asemenea nobilei catedrale din Jaen și mai ales a dat palatul lui Carol Quintul din Granada, început către 1527 și reali-



zat de Pedro Machuca, fost elev al lui Michelangelo la Roma. Exteriorul este un pătrat de proporții impozante, iar fațada principală, ordonată după principiile unei simetrii riguroase, se vrea austeră și maiestuoasă. Arhitectul a refuzat capitelurile corintice, înlocuite aici prin capiteluri dorice și ionice mai sobre. El a subliniat liniile orizontale pe placul romanilor și pe care Serlo le va face cunoscute în toată Europa. În interior se află un patio, unic în felul său, circular. Înconjurat de o galerie de porticuri susținută de treizeci și două de coloane dorice în marmură, este inspirat de cercetările platoniciene ale Renașterii în legătură cu valoarea superioară a cercului în arhitectură.

Franța a fost prin excelență patria reacției „clasice” în fața excesului de ornamentală. Mai mult decât prin alte părți, aici i se opunea Antichității regăsite fantezia supraabundentă a lui Jules Romain și Primaticcio\*. Influența lui Serlio\*, autorul unui celebru tratat de arhitectură, care a murit la Fontainebleau în 1554, difuzarea în Franța a operelor lui Vitruviu pe care Jean Goujon le-a ilustrat, studierea foarte insistentă a monumentelor de la Roma cu care s-a ocupat Philibert de L'Orme\* explică această căutare a regularității, simetriei, a armoniei ce caracterizează arta franceză între 1540 și 1560. Nimfele de la fântâna Inocenților (1549) au împlinirea carnală, finețea și dezinvoltura operelor grecești. Drapajele lor pline de moliciune le amintesc pe cele de la Acropole. În aceeași epocă, Philibert de L'Orme, pe când lucra la castelul Anet, înalță faimosul portic, unul din primele exemple franceze ale celor trei ordine antice suprapuse care se va regăsi în curînd la primăria Assezat din Toulouse (1555–1560). Philibert de L'Orme este de asemenea autorul mormîntului lui Francisc I (1552) la Saint-Denis, monument despre care pe bună dreptate s-a spus că era mai curînd greco-roman decât italianesc. Forma sa este într-adevăr aceea a unui arc de triumf antic. Liniile arhitecturale domină riguros compoziția iar artistul a făcut aici o aplicare strictă a sistemului modular al Celor Vechi. Apogeul acestui clasicism arhitectural este atins cu fațada noului Luvru\*; aici a lucrat Pierre Lescot și Jean Goujon\*. Este un adevărat manifest; toate detaliile sînt antice și mai mult încă, și spiritual, adică accentul pus pe sime-

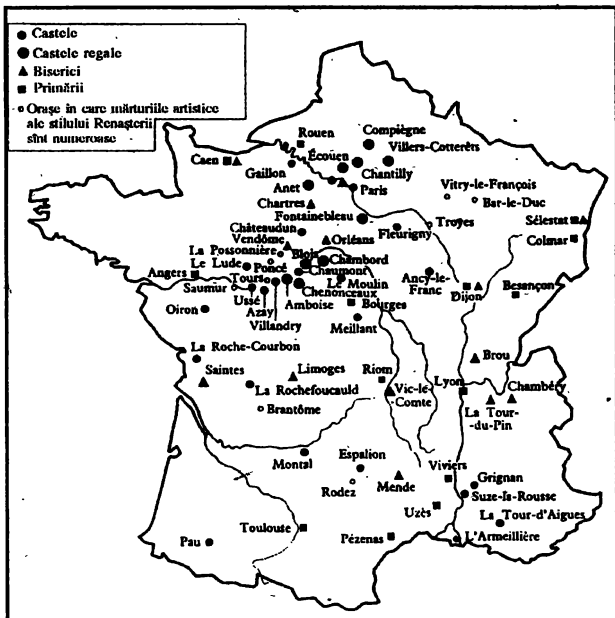

## 22. PRINCIPALELE REALIZĂRI ARHITECTURALE ALE RENĂȘTERII ÎN FRANȚA

(După *La Renaissance française, în  
 La Documentation photographique.*)

trie, refuzul încărcăturilor, gradarea savantă de la temelia sobră pînă la aticul întrerupt de marele fronton curbiliniu, efectele de relief și de clarobscur, calculul exact al proporțiilor. Totul este departe de fantezia italianizantă de la Fontainebleau.

Fiindcă Antichitatea a fost mai bine cunoscută începînd cu secolul al XV-lea, istoria culturală și artistică a Europei și-a modificat cursul. Seninătatea lui Apollo din Belvedere l-a influențat pe Rafael și pe toți cei care l-au imitat, hipertrofia musculară și mișcarea dramatică din *Laocoön* au fost o revelație pentru Michelangelo a cărui producție, începînd din 1506, se explică în parte prin această descoperire. Pictura sculpturală a unui Maerten Van Heemskerck, supranumit cu oarecare exagerare, „Michelangelo al Nordului“, și o cantitate de opere violente și chinuite ale perioadei baroce derivă

din această modalitate plastică proprie lui *Laocoon*. Tot artei elenistice trebuie să i se atribuie, după toate aparențele, „linia în serpentină“ și alungirea formelor care caracterizează estetica manieristă a lui Parmigianino, a lui Correggio\*, Cellini, a școlii de la Fontainebleau\* și a lui El Greco. În ce privește dimensiunile considerabile ale ruinelor din Roma imperială, ele au făcut impresie asupra lui Bramante, Rafael, Michelangelo și mai târziu asupra lui Domenico Fontana, arhitect al lui Sixtus al V-lea. De aici provine stilul monumental, aproape colosal al Renașterii romane, și curînd după aceea a artei baroce europene în întregime, la antipodul discreției mai antice a Renașterii florentine. Poezia și muzica au fost și ele marcate de plusul de favoare acordat civilizației greco-romane. Poezii secolului al XVI-lea, în Franța cu deosebire, s-au silit să-și supună versurile, chiar scrise în limba vulgară, „măsurii antice“. Acest ritm s-a repercutat în muzică, fiindcă Ronsard înțelegea că odele sale fuseseră cîntate ca acelea ale lui Anacreon și ale lui Pindar. Opera italiană care și-a găsit formularea o dată cu Monteverdi\*, la începutul secolului al XVII-lea, s-a născut din cercetările conjugate ale umaniștilor, muzicienilor dornici să resusciteze teatrul antic prin muzică. Cîntarea reprezentativă, adică dramatică, le suna ca o evocare a vocii acompaniate de liră din Grecia antică.



Admirația pentru Antichitate a mers înainte nu fără exagerări, naivități și nedreptăți. La patruzeci de ani, Boccaccio, renegîndu-și tinerețea, s-a hotărît să nu mai scrie decît în latină, exemplu urmat de numeroși umaniști italieni și de peste Alpi, de la Leonardo Bruni pînă la Erasmus. O examinare atentă a dovedit că poeme întregi de Poliziano se pot descompune în citate latinești. În Franța secolului al XVI-lea, V. L. Saulnier a inventariat mai mult de șapte sute de poeți latini. Este cunoscut neliniștitorul avertisment al lui Ronsard, din debutul *Franciadei*:

*Francezii ce mă vor citi  
De nu sînt și greci și romani,*

În loc de cartă vor ținea  
O mare greutate-n mâini...

Nu numai că s-au jucat la Ferrara, la Bordeaux și la Oxford piese de Plaut și de Terentius, dar în Anglia elisabetană tragediile lui Seneca nășteau înflăcărări; influența lor asupra teatrului\* englez de dinainte de Shakespeare a fost considerabilă. Aceste tragedii nu fuseseră concepute pentru scenă: acțiunea lor este nulă, limbajul prea emfatic, dar publicul și autorii din secolul al XVI-lea erau sensibili la grandilocvența discursului, la atrocitatea subiectelor. Le era pe plac atenția acordată crimelor monstruoase și răzbunărilor implacabile. Exaltarea Antichității și disprețul corelativ pentru realizările posterioare ei au luat uneori o turnură care ne uimește. Montaigne scria în 1581: „Clădirile acestei Rome bastarde care stau alipite de întocmirile antice (ruinele *n.a.*), chiar dacă fac să pălească de admirație veacurile de la noi, la drept vorbind redeșteaptă în minte cuiburile pe care vrăbiile și stâncuțele le tot atîrnă pe la bolțile și zidurile de biserici și pe care hughenoții vin de le strică“.

Dar să nu ne lăsăm înșelați de astfel de afirmații. Europa Renașterii luată în ansamblu nu a abdicat în fața Antichității. Tradiții puternice se opuneau triumfului ei complet. Faimosul *Squelette* de Ligier Richier de la Bar-Le-Duc (1547), care reînnoiește tema medievală a lui „transi“ este, la doi ani distanță, contemporan cu fîntîna Inocenților. În Franța și în Belgia s-a continuat în plin secol al XVII-lea boltirea bisericilor cu ogive în cruce. Germanii au mers mai departe, în ciuda esteticii vitruviene, pe liniile verticale. Aici, ca în Flandra, silueta familiară a casei înalte a fost puțin modificată, fiind ușor de înlocuit treptele crenelate ale părții superioare a clădirii cu un fronton baroc cu volute. Căci, în realitate, Antichitatea, chiar și în Italia, nu a sfîrșit decît prin a fi superficial cunoscută. Da Vinci și Michelangelo nu știau latinește. Shakespeare\*, care citise mult dar neorganizat, s-a inspirat, în multe dintre piesele sale antice, din Plutarh, însă fără să îl preocupe restituirea moravurilor și costumelor Celor Vechi. Culoarea locală nu îl interesa. Cînd în *Iulius Cezar* mulțimea de gură-cască îl aclamă la început pe ucigașul Brutus, după care, convinși de Antonius, izbucnesc în hohote de

plîns deasupra trupului tiranului asasinat, ceea ce se evocă este mai puțin plebea romană, cît gloata versatilă din toate timpurile. Însuficienta informare istorică a Renașterii a fost o cauză a erorilor. Ficino a fost mai curînd neoplatonician, iar nu platonician și nu a sesizat ceea ce separa gîndirea lui Plotin, Proclus și Iamblichos de cea a discipolului lui Socrate, căci între acesta din urmă și îndepărtații lui succesori s-au scurs mai mult de șase veacuri. Ficino a crezut, la fel, că acele *Cărți ermetice* pe care le-a răspîndit în Europa și care s-au bucurat de atîta succes, conțineau sub o formă ezoterică, prețioasa înțelepciune a religiei egiptene antice. În realitate, *Cărțile ermetice* datează din Era creștină. Nimic surprinzător din moment ce sînt un amestec de concepții neoplatonice, evreiești și egiptene. Pico Della Mirandola\* a comis aceeași eroare cu privire la *Cartea a IV-a a lui Ezdra* și a cerut Bisericii, fără sorti de izbîndă, să o integreze Bibliei. El a luat drept o lucrare din veacul al V-lea înainte de Christos, o carte vădit posterioară luării Ierusalimului de către Titus. Renașterea s-a înșelat și în privința lui Dionisie Areopagitul, fiindcă i-au fost atribuite companionului Sfîntului Pavel opere purtînd pecetea neoplatonismului, cu prima menționare cunoscută, la Constantinopol, datînd din 522. În general, umaniștii „optimiști“ au sprijinit pe o cronologie eronată una din tezele de bază ale Renașterii, anume că există un fond de adevăr religios la toate popoarele și că perșii, caldeenii, egiptenii și evreii din Antichitate avuseseră în posesie elementele esențiale ale Revelației. Oamenii din secolele al XV-lea și al XVI-lea au considerat deci Antichitatea ca pe un tot. Nu au dat suficientă atenție faptului că ea a durat mai mult de o mie de ani. Tot așa ei au ignorat aproape complet arta epocii lui Pericle și evoluția ordinilor. Pentru ei, sculptura antică a fost cea din epoca elenistică.

Erori greu de evitat! Cînd și cînd, Renașterea nu se mai sinchisea de Antichitate. Bramante, numit la Roma și *ruinante*, nu și-a făcut nici un scrupul în a răsturna cele opzeci și șase de coloane corintice ale vechii bazilici pentru a reconstroi Sfîntul Petru. Paul al III-lea\*, printr-o brevă din 1540, a retras toate permisele condate particularilor, și aceasta doar pentru a rezerva monopolul arhitecților și antreprenorilor care lucrau la

Sfântul Petru. În 1562, „toate plăcile de porfir și altele...” care se aflau la biserica Sant'Adriano (în vechea Curie imperială) au fost duse la Vatican. Sixtus al V-lea\* (1585–1590) a pus să se demoleze Septizonium-ul lui Septimius Sever, în sud-estul Palatinului. Cît despre forumul republicanilor, el a rămas în veacul al XVI-lea și încă multă vreme după aceea „cîmpul de vaci”. Scrupulele arheologice pe care noi le împingem pînă la extrem le erau necunoscute oamenilor din Renaștere. *Laocoon* a fost găsit mutilat, iar Montorsoli a fost însărcinat să îl completeze, în timp ce *Lupoica* etruscă de la Capitoliu a primit în veacul al XVI-lea micuții gemeni care se văd pînă în ziua de azi.



Oamenii Renașterii aveau într-un mod destul de curios admirația pentru lumea greco-romană cu o lipsă de respect foarte evidentă uneori față de operele lăsate posterității de către Antichitate. În orice caz, dorința lor a fost să înfăptuiască lucruri mai bune decît aceasta și adesea au avut și conștiința de a fi reușit în acest sens. Filippo Villani deja îl plasa pe Giotto deasupra picturilor antice. Pentru Vasari, Michelangelo era un geniu incomparabil dintre acelea pe care istoria nu întîlnise. Bramante, însărcinat de Iuliu al II-lea să reconstruiască Sfântul Petru, și-a fixat ca obiectiv să așeze cupola pantheonului lui Agrippa pe mausoleul lui Adrian (Castelul San Angelo). A se inspira din Cei Vechi pentru a face ceva nou, acesta era țelul. Opera literară și artistică a acestui timp fecund, luată în ansamblu, apărea fundamental originală, fiind rezultanta unor influențe multiple. Ferreira, care era pasionat de Virgiliu și de Teocrit și care în Portugalia a fost primul descoperitor al lui Anacreon, își datorează cu toate acestea renumele unei tragedii, *Ines de Castro* (1558), cu subiect legat de istoria națională. *Rolando cel furios* (1516) de Ariosto\* a fost unul din cele mai mari succese de librărie ale Renașterii. Or este vorba despre o sinteză de inspirație clasică și de teme cavalerești și populare din Evul Mediu. Veacul al XVI-lea a compus multe epopei care nu au avut succesul celei a lui Ariosto. Dar cea a lui Camoëns, *Lusiadele* (1572), rămîne unul dintre titlurile

de glorie ale literaturii portugheze. Forma acesteia este antică, aproape „marmoreană”; împrumută din Virgiliu mijloace de expresie, procedee de compoziție și repertoriu mitologic, dar este consacrată istoriei recente a portughezilor și poetul, care a trăit optsprezece ani peste mări, se și informase de o manieră foarte precisă prin intermediul istoricilor și al geografilor. Nimeni nu exprimă mai bine decât Shakespeare acest sincretism atît de caracteristic epocii. Așa se explică și invidia pe care i-au rezervat-o un grup de puriști produși de școlile Oxford și Cambridge. Luîndu-și ce era al său la fel de bine din istoria veche, din analele engleze și din cele din Nord, el este întruchiparea diversității inepuizabile a Renașterii.

Diversitate care se regăsește în artă, chiar în Italia. Brunelliachi a fost în arhitectură iniațitorul întoarcerii la estetica greco-romană. El a lansat moda simetriei, folosirea sistematică a modulului de bază. Domul Santa Maria del Fiore (1434), ridicat, ce e drept, fără șarpanță, contraforți și fără arcuri butante, rămîne gotic prin profil și prin armătura de fier care îl consolidează. Pentru alte monumente – Spedale degli Innocenti – el a împrumutat de la bazilicile romane arcadele sprijinite pe coloane. Iar deasupra peristilului de la acest spital, el a înlocuit nervurile cu mici cupole de inspirație bizantină. Prin intermediul studiilor platoniciene, cupola și-a recăpătat, cu începere de la sfîrșitul secolului al XV-lea, o semnificație cosmică. Dar planul central, cu care a fost adeseori asociată, nu era doar de tip roman; Evul Mediu timpuriu și Bizanțul o folosiseră în egală măsură și, pe bună dreptate, planul de la San Celso și de la San Giuliano din Roma – construite de Bramante – au putut aminti de cel al multor biserici bizantine.

Sinteza este dominantă artei Renașterii. Și aceasta devine încă mai adevărat în afara granițelor Italiei. Realizările manueline din Portugalia (sfîrșitul secolului al XV-lea – începutul secolului al XVI-lea) se numără printre cele mai uluitoare ale vremii. În cazul mănăstirii Belem, se găsesc asociate o decorație antichizantă și arce exterioare fără brizură cu bolți ogivale și cu nervuri. În plus, Renașterea portugheză a acordat, prin monumentele sale de la Tomar sau de la Batalha, un loc aparte și cu totul excepțional elementelor maritime sau

referitoare la navigație și la cuceririle coloniale: pâine, pânze strânse, scoici, alge pletoase, corali, sfere figurând mișcarea astrilor, anghinare (căci marinarii aduceau anghinare pentru a lupta cu scorbutul). Minunatele lucarne ale castelului de pe Loara reprezintă un element arhitectural rămas necunoscut în Italia. La Chambord, planul edificiului reia pe al donjonului medieval compus dintr-un bloc flancat de patru turnuri, iar scara cu spirală dublă este menținută de arhitecții francezi, în pofida proiectului lui Dominique de Cortone. Tot la Chambord, capitellurile pilaștrilor nu seamănă decît aparent cu cele din epoca greco-romană. De multe ori, un cap de copil, o coroană sau un mic bust iau locul ornamentației florale centrale a capitelului corintic. La Anvers, primăria (terminată în 1565) prezintă coloane, capitelluri, obeliscuri în stil antic și o loggie care amintește pe cele din Italia. Acoperișul rămîne însă în pantă accentuată, iar impunătorul avancorp este o reluare, pe gustul zilei, a clopotniței medievale. S-ar putea aminti nu fără teme că prin Bramante și Rafael în Italia, prin Machuca tată și fiu în Spania, Philibert de L'Orme și Pierre Lascot\* în Franța, arta Renașterii a avut tendința de a se purifica, de a elimina elementele care nu corelau cu estetica greco-romană. În van acorda Philibert de L'Orme respectul său Antichității, din moment ce nu pregeta să îl conteste pe Vitruviu și să laude arhitectura gotică și „frumoasele (ei) însușiri”. „Trebuia, se gîndea el, să fie adaptate lecțiile Celor Vechi, să se țină seama de climat, să intre în discuție și bunul simț. De preferat ar fi, scria el, să dai greș în ornamentele coloanelor, în măsura fațadelor decît în frumoasele reguli ale naturii care țin de confortul, obișnuința și folosul locuitorilor.” În acest mod, cel puțin în privința marilor artiști ai Renașterii, imitarea Antichității nu a fost niciodată servilă. Întorcîndu-se de la Roma, Tintoretto\* și-a scris pe peretele atelierului: „Desenul lui Michelangelo, culoarea lui Tițian.” În același grad, epoca se caracterizează tot atît de bine printr-o însuflețită concurență a artelor decît prin imitare a Antichității, Alberti acordînd înfîietate arhitecturii, Leonardo insistînd dimpotrivă pe „caracterul divin al picturii (care *n.a.*) face ca spiritul pictorului să se preschimbe într-o imagine a spiritului lui Dumnezeu”.



Artiștii Renașterii aveau o tehnică superioară pictorilor vechi, lucru de care erau conștienți. Pictorii din Grecia și Roma nu foloseau pictura în ulei, chiar dacă își ceruiau panourile de lemn. Adevărat este că au întreprins la Pompei, în secolele II și I a. Chr., studii de perspectivă. Dar Pompei a rămas ascuns privirilor pînă în secolul al XVIII-lea. Studiile flamande precum și cele ale italiênilor din *Quattrocento* au avut în materie de pictură un caracter inedit. Cercetările lui Masaccio\*, Piero Della Francesca, Paolo Uccello\*, Da Vinci, studiile teoretice ale lui Alberti și ale matematicienilor Manetti și Pacioli\* au permis pictorilor să capete, încă de la începutul secolului al XVI-lea, o tehnică pe care o putem denumi perfectă. Ei erau în stare să varieze punctele de fugă, să realizeze perspective descendente, ascendente și de plafon, să „miște“ figurile. Mantegna, care a fost unul din creatorii *trompe-l'oeil*-ui, a realizat racursiuri mișcătoare. Da Vinci, în sfîrșit, s-a interesat mai amănunțit de perspectiva aeriană care încearcă, în funcție de depărtare, să restituie degradarea luminii – acea lumină care „animă golul spațiului, (... și) lucrează obiectul“ (A. Chastel). El a inventat *sfumato*, faimosul clar-obscur, prin care figurile se profilează într-o umbră vapoasă.

Cum ar fi putut artiștii Renașterii, stăpîni fiind pe harul și pe meșteșugurile lor, să nu creeze operă originală? Așa stînd lucrurile, inspirîndu-se după teatrul lui Marcellus și după Septizonium astăzi dispărut, Bramante a inovat profund cînd a realizat alternața ritmată de travee de lățime inegală, rupînd monotonia fațadelor prin proeminența avancorpilor, punînd accentul pe stilobați care izolează etajele și potentează limpezimea arhitecturală. Tot așa, programele nu mai erau cele ale Antichității. Acum trebuia să se construiască biserici, să se rînduiască mănăstiri și încă să se decoreze apartamente care nu mai erau concepute aidoma celor din vechime. În schimb, nu s-au edificat terme. Bramante a putut face opera originală atunci cînd Iuliu al II-lea l-a însărcinat să unească palatul Vaticanului\* cu Belvedere prin mijlocirea a două coridoare paralele lungi de 300 de metri. Grecii și romanii nu ne-au lăsat nici o operă comparabilă cu *Judecata de Apoi* de Michelangelo, care acoperă 17/13 metri, ori cu

cele șaptezeci de picturi semnate Tintoretto pentru Scuola di San Rocco din Veneția. Și nu au scris vreo carte care să se asemene cu *Eseurile* lui Montaigne. Să luăm un alt exemplu. Umanismul și sonetul sînt practic de nedespărțit. Or, sonetul, devenit o modă datorită lui Petrarca, apoi introdus în secolul al XVI-lea de Marot\* în Franța, Garcilaso de la Vega în Spania, Wyatt în Anglia, nu este antic, ci original, italian ori poate provensal. În chestiune se află așadar, în cadrul unei civilizații absolut originale, o cultură nouă și o artă nouă, cu toată referința permanentă la modelele antice.



Să definim în linii mari, în termenii acestui studiu diversele realizări ale Renașterii pe planul artistic. Într-un prim moment, s-a văzut, în Italia ca și peste Alpi, artiștii, în admirația operelor greco-romane, au creat din plin în spiritul tradițiilor locale: colo bizantine și romane, dincolo gotice, maritime și exotice în Portugalia. Din rețetarul antic au împrumutat cu deosebire elemente decorative. Această artă compozită a avut mult farmec și multă savoare. A sosit apoi momentul unui purism care se voia platonician. Artiștii au cercetat structura matematică a frumuseții. Această sobră estetică, senină, armonioasă, a prins a se răspîndi în operele lui Leonardo, Rafael, Bramante, Philibert de L'Orme, Pierre Lescaut etc. Dar disciplina strictă și frumusețea marmoreană nu puteau satisface în totalitate o epocă neliniștită în imediat și care trebuia cu sîrg la atîtea Judecăți de Apoi. Michelangelo a ales în favoarea mișcării și a supraomenescului. El a fost poetul unic al nemăsuratului. În acest fel, a fost unul din creatorii artei baroce care a îndrăgit grandiosul – de unde și triumfalismul roman –, compozițiile vaste, acțiunile eroice, atitudinile dramatice, utilizarea diagonalelor. Și Rafael și Michelangelo au avut o sumedenie de imitatori, unora dintre ei nelipsindu-le talentul. Eclectismul fraților Carracci\*, care adăugaseră lecțiilor lui Rafael pe cele ale lui Michelangelo, au făcut din plafonul palatului Farnese de la Roma o compoziție în același timp solidă și variată. Astăzi se descoperă cum că veacul al XVI-lea euro-

pean a fost manierist pe scară largă. Prin „manieriști“ trebuie să se înțeleagă în primul rând artiștii care au vrut să scape printr-o „manieră“ a lor, printr-un stil foarte personal – așa socotea și Vasari – de pecetea gigantilor din artă. Cu ei triumfă un anticlasicism și o estetică care se îndepărtează categoric de natură și natural. De unde calificativul de „manieră“ care a fost alăturat multă vreme acestei arte căutătoare de originalitate cu orice chip și care a avut parte de atîta izbîndă la curțile rafinate și prețioase de la Mantova, Fontainebleau și Praga. Manieriștii au urmărit să emoționeze prin acumularea decorațiunii – precum Jules Romain la palatul Te din Mantova –, prin alegerea de subiecte, îndrăzneț senzuale ca Sprangler, apăsător straniu cu Antoine Caron. Ei s-au folosit de culori acide, au avut predilecție pentru fondurile negre. Urmîndu-l pe Parmigianino, au alungit formele într-un mod neașteptat și au marcat un gust pronunțat pentru disproporții – să ne gîndim la *Christos pe cruce* al lui Cellini de la Escorial, la acea *Bunavestire* de Bronzino, la figurile caracteristice ale lui El Greco\*. În zilele noastre se resimte tendința, nelipsită de substanță, a se vedea în manierism una din esențialele dimensiuni ale secolului al XVI-lea în perioada care a premers victoria barocului. Pe planul psihologiei colective, manierismul făcea dovada unei epoci care se îndepărta în toate domeniile de informațiile tradiționale și care își croia drumul propriu în direcții varii. El a exprimat setea de reînnoire a unui secol care nu-și aflase echilibrul și care la analiză se revelează atît de bogat și atît de divers, încît nu se poate ajunge la o explicare a lui într-un mod satisfăcător.

De aceea, fiind vorba și de un timp fecund, orice clasificare se vedește a fi formală și artificială. Din același motiv, trebuie acordat un loc aparte picturii venețiene. Către 1500, Veneția era încă un oraș gotic. Renașterea nu izbucnește aici practic decît o dată cu palatul Vendramin, care datează din 1509. La fel, după generația de precursori, dintre care cel mai notabil este Giovanni Bellini, pictura venețiană își ia avînt cu Tițian care domină toată prima jumătate a secolului al XVI-lea și care dobîndește la sfîrșit de carieră o tehnică aproape impresionistă. Dar Veneția mai are o izbucnire de strălucire cu Tintoretto și cu Veronese\*. Arta euro-

peană este tributară enorm Veneției. Rubens, Poussin, Velasquez, Watteau, Delacroix, pentru a nu cita decât câteva nume, l-au considerat pe Tițian maestrul prin excelență, cel care a știut să dea picturii în ulei dimensiunea ei veritabilă și vocația de prestigiu. Venețienii au preferat liniei culoarea, au înmlădiat pictura, i-au conferit mai multă intensitate luminoasă. Însă în jurul lui 1600, în Italia a apărut un artist izolat care, în ciuda faptului, va face școală: Caravaggio\*. El disprețuiește Antichitatea, reacționează împotriva tuturor convențiilor, militează pentru o pictură „naturală“, uneori realistă la modul brutal. În opoziție cu *sfumato*-ul lui Leonardo, lucrează cu contraste violente de umbră și lumină. „Ilumiștiții“ din Franța și din Țările de Jos îi vor imita maniera.

Astfel, în acest început de secol șaptesprezece, pictura și în general toate artele au atins în Europa deplina lor maturitate și o perfectă ușurință tehnică. Artiștii reușesc în tot ceea ce își propun și o datorează mai mult Italiei decât Antichității. Într-o vreme în care o Europă dinamică era în căutarea mijloacelor de primenire, Italia a venit cu posibilitatea unei întineriri mult mai radicale decât aceea pe care o putea oferi arta gotică, în ciuda rezervelor de sevă și de vigore pe care le avea. Strălucirea bogăției italiene a ajutat la triumful noii estetici. În tot cazul, artiștii veniți din peninsula sînt cei care au aruncat peste tot un *new look* artistic. Prima fațadă de Renaștere din Franța, cea a castelului Gaillon, a fost rezultatul unui atelier de sculptori franco-italieni. Este cunoscută importanța, începînd cu anii 1530, a școlii fondate la Fontainebleau de Rosso și de Primaticcio, care au împămîntenit în Franța manierismul. În Anglia, un florentin, Torrigiano, autorul mormîntului lui Henric al VII-lea la Westminster, a adus formulele artei noi. În Țările de Jos, dacă Bruegel cel Bătrîn\*, desenator și peisagist de primă mîna, a fost inspirat puțin de Italia, ca revanșă, „romaniștii“ au biruit în contactul cu publicul pe tot parcursul secolului al XVI-lea. Cel mai puternic dintre sculptorii spanioli ai Renașterii, Berruguete\*, a fost elevul lui Michelangelo la Florența, l-a urmat la Roma și a desenat pentru acesta *Laocoon*. Una din bijuteriile secolului al XVI-lea se găsește la Praga: este vorba de Belvedere,

un fel de templu peripter cu elegante coloane ionice. I se datoréază unui italian, Paolo della Stella, elev al lui Sansovino, care a lucrat aici de la 1534 la 1539. La Cracovia, Sigismund I (1506–1548), care se însurase cu o Sforza, a cerut italienilor să îi construiască reședința din Wawel. Palatul cancelariei din Roma (sfârșitul secolului al XV-lea – începutul secolului al XVI-lea) a furnizat modelul curților cu arcade suprapuse care s-au înmulțit în Europa centrală la sfârșitul secolului al XVI-lea și începutul celui următor, la Graz, la Litomyšl (Boemia), la Cracovia etc.

Grecia de odinioară își cucerise cuceritorii. Italia secolului al XVI-lea, călcată în picioare de „barbari“, le-a impus gustul ei care era cel al Antichității, însă revăzut, corectat, transformat, îmbogățit așadar cu toată experiența medievală. De bună seamă că Renașterea a regăsit într-un fel anume valorile lumii greco-romane. Dar a luat și act de prăpastia de netrecut care o separa de acelea. Punînd opacitatea „vremurilor întunecate“ între Antichitate și noua eră de aur, ea a aruncat definitiv în trecut, aidoma unui lucru consumat, o civilizație din care dorea să se inspire, dar pe care îi era cu neputință să o învie. Renașterea a fost prin urmare conștiință istorică. Această conștiință era o noutate și semn al unei mentalități noi. Dat fiind că cincisprezece veacuri de istorie europeană fuseseră impregnate de creștinism, mitologia nu mai putea fi decît un album cu ilustrate, extrem de bogat de altminteri, și un repertoriu de alegorii. Zeii au lăsat templele pustii. Cînd ruinele antice își fac apariția – și cazul este frecvent – în cîte o reprezentare a Nativității, ele se află acolo pentru a da seamă că Iisus, prin nașterea sa, a pus hotar epocii păgîne.

# RENAȘTEREA CA REFORMARE A BISERICII

În vreme ce națiunile Europei se afirmau o dată cu principiul și realitatea monarhiei absolute, când călătoriile și cuceririle de peste mări transformau curente și ritmul economiei, când arta și cultura, grație unei Antichități mai bine cunoscute, dar și unei atenții aparte acordate lumii exterioare și unor tehnici mai sigure, se orientau către noi teritorii, cum oare ca religia-însăși – o religie care informa toată viața cotidiană și penetra în sufletul oricui – să nu fie atinsă în profunzime de mutația generală a unei societăți mai active, o societate mai urbanizată, mai instruită, mai laică decît în veacurile al XII-lea și al XIII-lea? În mijlocul ciumelor terifiante, a repetatelor războaie și a luptelor civile cumplite, într-o Europă occidentală și centrală zguduită de răsturnări brutale ale circumstanțelor economice, Biserica lui Christos părea a se îndrepta către prăpastie. Secolul al XVI-lea a văzut-o venindu-și în fire, dar, în același timp, a văzut-o și fracturîndu-se și etalînd de atunci înainte în plină zi spectacolul scandalos al dușmăniei dintre copiii ei.

În 1378, la moartea lui Grigore al XI-lea, revenit de la Avignon la Roma, grupuri de presiune redutabile, împărțite în facțiuni rivale, au impus unei creștinătăți stupefiate de durere o schismă care se va prelungi timp de treizeci și nouă de ani. După șovăielile inițiale, Europa Catholică s-a rupt în două: Franța, Scoția, Castilia, Aragonul, regatul Neapolelui se declaraseră pentru Clement al VII-lea, celelalte țări optînd pentru italianul Urban al VI-lea. Cei doi pontifi și cele două

sfinte colegii inamice s-au excomunicat reciproc de atunci încolo și au căutat să ademenească țăriile și regii de la obediența față de adversar. Fiecare tabără a avut propagandiștii și sfinții ei. Pierre de Aragon și Caterina de Sienna au fost „urbaniști“, Vincent Ferrier și Colette de Corbie, „clementini“. Odată prinși în angrenaj, papii antagoniști și succesorii lor au fost ultimii care să înțeleagă că singurul mod de a pune capăt schismei ar fi fost să abdice. Încăpățînarea pontifilor, mai cu seamă cea a lui Benedict al XIII-lea, ales la Avignon în 1394, a făcut să eșueze mult timp tentativele de „reunificare“. Pentru a efectua presiuni asupra papei din Avignon, clerul și guvernul francez au hotărît de două ori „ieșirea de sub ascultare“ mai întâi din 1398 la 1403, apoi, iarăși, începînd cu 1408. Benedict al XIII-lea a rămas de neconvins. În 1407, părăsise totuși a accepta principiul unei conferințe cu adversarul său, la Savone. Cei doi papi s-au transportat (cu încetineală) la înfrîngerea lor dar nu au reușit să înfrîngă ultimii douăzeci și patru de kilometri care îi mai despărțeau. Mulți cardinali din cele două suite s-au despărțit de pontifii lor și au convocat un conciliu\* la Pisa (1409). Benedict al XIII-lea și Grigore al XII-lea au fost declarați eretici și destituiți. A fost ales un nou papă, Alexandru al V-lea care a murit chiar în anul următor, fiind înlocuit de Ioan al XXIII-lea. Acum erau trei papi, nici unul dintre cei doi pontifi destituiți neacceptînd abdicarea. Ioan al XXIII-lea, a cărui carieră anterioară fusese mai curînd militară și politică decît religioasă, și cu o conduită uneori reprobabilă, nu i-a putut refuza regelui romanilor, Sigismund, „mărturisitor și apărător al sfintei Biserici“, reunirea unui nou conciliu la Konstanz. Conclavul (1414–1418) nu a întîrziat să intre în conflict cu Ioan al XXIII-lea care a fugit din Konstanz, a fost prins și pînă la urmă a renunțat de bunăvoie la misiunea sa. Descurajat, Grigore al XII-lea a renunțat și el. În schimb, Benedict al XIII-lea, bătrîn îndărătnic, refugiat pe stîncă aragoneză de la Peniscola ca pe o arcă a lui Noe, a refuzat orice compromis pînă la moartea sa, în 1423. Abia după alegerea lui Martin al V-lea, la Konstanz, în 1417, lumea catolică își regăsisese practic unitatea.

Conciliul de la Konstanz nu se reunise doar ca să pună capăt schismei, dar și pentru a condamna doctrinele husite și încă pentru a împlini un deziderat exprimat cu mult timp în urmă de a „reforma Biserica *in capite et in membris*“. Or, tocmai neputința pontificală și anarhia care domneau asupra creștinătății dădeau șanse acestei mișcări conciliare. Aceasta moștenea doctrine ale lui Ioan de Jandun și ale lui Marsilio din Padova, care subordonau autoritatea papei consimțământului liber exprimat de adunarea creștinilor. Încă dinainte de reunirea conciliului de la Konstanz, universitari eminenti precum Pierre d' Ailly și Gerson ceruseră convocarea de adunări ecleziastice care să supravegheze atât spiritual cât și temporal obləduirea Bisericii. Era pe cale să devină aceasta o monarhie parlamentară? O federație de națiuni autonome exprimându-se prin Stări Generale periodice ale catolicității? La Konstanz, efectiv, părinții s-au grupat și au votat „pe națiuni“, doctorii în drept și în teologie fiind admiși la scrutinuri, iar Martin al V-lea fiind ales de un conclav în care douăzeci și trei de cardinali prezenți au fost nevoiți să admită pe lângă dîșșii treizeci de deputați de „națiuni“. Anunțau oare aceste inovații reforma Bisericii? De fapt, asemenea gravă problemă nu a fost abordată decît tîrziu, într-o oboseală generală, după condamnarea lui Jan Hus și abdicarea lui Ioan al XXIII-lea și a lui Grigore al XII-lea. Totuși, la 30 octombrie 1417 au fost votate optsprezece decrete care vizau esențialmente abuzurile, și financiare și judiciare, ale puterii pontificale. Însă, îndată ce a fost ales, Martin al V-lea s-a grăbit să prezinte un contraproiect atenuat și să negocieze separat cu diferitele „națiuni“ ale conciliului concordate provizorii care restabileau parțial alegerile ecleziastice și diminuau exigențele în plan financiar ale papalității. La 1418, conciliul a luat sfîrșit în neputință și în dezacord complet. Luase totuși o decizie fundamentală privitoare la viitor: papa fiind considerat acum inferior conciliului, acesta urmînd să se întrunească în mod regulat și automat. Convocarea conciliului de la Basel (1431–1449) a fost o consecință a acestui decret.

Voința de reformă venea esențial de la bază. De aceea, adunarea de la Basel a atras relativ puțini prelați – sub o sută –, alături însă de patru sute de universi-



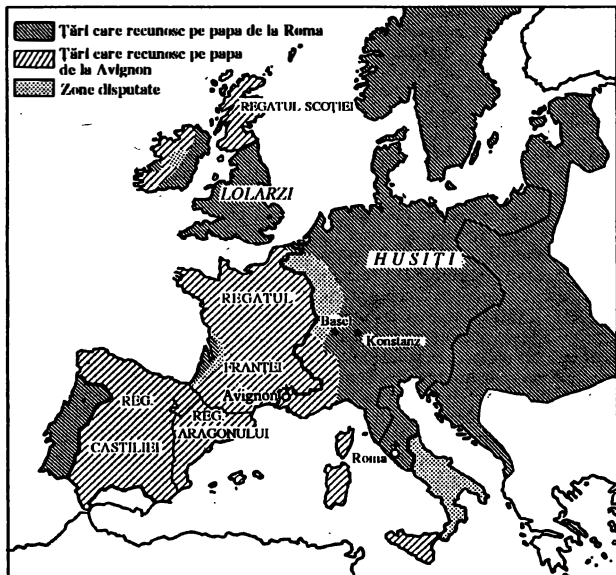

23. MAREA SCHISMĂ: SITUAȚIA CĂTRE 1390  
(După Histoire générale des civilisations.)

tari decise să meargă înainte. La început, conciliul s-a bucurat de simpatia generală a creștinătății și Eugeniu al IV-lea, în ciuda unei ostilități profunde, l-a recunoscut drept canonic (1434). Au fost obținute rezultate importante în diverse domenii. Sub egida conciliului, Franța și Burgundia s-au împăcat, utraquiștii din Boemia au fost readuși la Biserica romană iar deciziile de reformă au fost adoptate în 1436. Până la urmă, Eugeniu al IV-lea a ieșit învingător din conflictul care l-a opus conciliului. Extremiștii unei adunări care se dorea a fi constituantă au comis stângăcii, neprevăzând ce mijloace financiare vor fi rezervate papalității, mai ales prin demiterea lui Eugeniu al IV-lea și prin alegerea lui Felix al V-lea (1439). În fața schismei care o lua de la capăt, consternarea a fost generală. Carol al VII-lea și clerul francez, favorabili conciliului, au adoptat pe loc „pragmatica sancțiune“ care, sub vâlul galicanismului și al independenței vis-à-vis de papă, făcea, în realitate, din rege posesorul beneficiilor din Franța.

Dar, puși în fața perspectivei unei noi rupturi a unității creștine, au dat înapoi. Reacția a fost identică și în alte părți. Felix al V-lea nu a fost recunoscut decît de Basel, Strasbourg, Savoia, Milano, Aragon și Bavaria. Moderații au părăsit adunarea de la Basel, căreia Eugeniu al IV-lea i-a plasat împotriva, după 1438, un alt conciliu găzduit întîi la Ferrara, apoi la Florența. Dar la Florența a venit împăratul de la Constantinopol și pe el l-a recunoscut Eugeniū al IV-lea drept succesori al lui Petru. Succesul – fără viitor – constituit de reuniunea Bisericilor grecești și latine (1439) a ridicat prestigiul lui Eugeniu al IV-lea. Moartea pontifului, în 1447, și înlocuirea lui cu un umanist, Nicolae al V-lea care, prin intermediul unui alt umanist, Aenea Silvio Piccolomini, a negociat ralierea completă a Germaniei la Sfîntul Scaun, au sfîrșit prin a-i discredita pe obstinenții din Basel și a-l izola pe Felix al V-lea care a abandonat lupta (1449). Conciliile nu reușiseră reformarea Bisericii, lucru care nu le-a reușit nici papilor care au condus între 1450 și revolta lui Luther\*.



În 1434, Eugeniu al IV-lea le scria părinților conciliului de la Basel: „În trupul Bisericii nu găsești nici o singură parte teafără, din tălpi și pînă în creștet.“ Cincizeci de ani mai tîrziu, un orator al clerului la Sărilor Generale de la Tours nu era mai puțin pesimist: „Fiecare are știre, declara el, că nu mai este lege, evlavie, nici ascultare religioasă, că în tot clerul (*e n. a.*) prea multă neorînduială, spre paguba mare a creștinătății întregi.“ Urmare a acuzațiilor așa de categorice, mulți istorici, multă vreme, au făcut din „abuzurile“ multe care se etalau atunci în sînul Bisericii pricina de căpătîi a Reformei. Cînd această se declara efectiv, cumulum de beneficii, uzufructul și nonrezidența bîntuie ca și pînă atunci. Declinul vieții monastice pare indiscutabil. Pico della Mirandola și Erasmus stigmatizează viața din mănăstiri, a cărei recrutare este adeseori deplorabilă. Este oare nevoie să fie amintite satirele lui Erasmus și ale lui Rabelais împotiva oamenilor bisericii? Și rolul odios pe care Margareta de Navarra l-a avut adesea în povestirile ei cu călugării cerșetori? Pe

deasupra, dominicanii și franciscanii se epuizează în ciorovăieli meschine. Franciscanii se împart la rîndul lor în două grupări rivale: cei ce se supun regulii și călugării. În sfîrșit, cerșetorii și mirenii se împotrivesc frecvent, primii căutînd să se substituie secunzilor în viața parohială. Tot la fel de adevărat este că și situația clerului simplu lasă mult de dorit. Un tablou al moralei scăzute, înfățișat de multe documente – satire de Sebastien Brant\* și de Erasmus, didahii de predicatori aprigi, procese verbale de vizite pastorale, arhive oficiale. De multe ori este vorba despre preoți brutali, certăreți, afemeiați. Încă și mai grav: instrucția lor este deficitară, sînt exagerat de săraci, mai ales la țară, mulți dintre beneficiari nelocuind aici și punîndu-și parohi plătiți în loc. Așadar, preotul trebuie să muncească pentru a se întreține, iar uneori „vinde” sacramente. Locurile de cult sînt rău întreținute, bazele religiei prost predate, sacramentele puțin și necorespunzător păzite. Într-o carte capitală, J. Toussaert a dovedit că într-o regiune creștină precum Flandra, se propunea credincioșilor – gloată neștiutoare și încă foarte păgînă în instinctele ei – „un creștinism din 80% morală, 15% dogmă și 5% sacramente”. Or, episcopii uitau din ce în ce că numele lor „înseamnă trudă, vigilență, grijă” (Erasmus). Recrutați adesea din rîndul nobilimii, voluntari în Germania, pe alocuri consilieri ascultați de prinți – din 1436 în 1444, șase episcopi făceau parte din consiliul lui Carol al VII-lea –, ei nu-și fac nici un fel de scrupule în a nu păstori și uită să-și mai vadă dioceza. Cu cît se urcă scara ierarhiei, cu atît se intensifică scandalul. Într-o Romă coruptă de luxul Renașterii, cardinalii sînt mai mult ca niciodată „satrapii cocoțați pe cai îmbrăcați în aur și chiar încălțați în aur...” luați deja în derîdere de Petrarca. Brigitte de Suedia ceruse nimicirea acestor „netrebnici”. Cît despre papi, „îl fac uitat pe Christos cu tăcerea lor”, vorbește Erasmus, „îl încătușează în legile de trafic, îi strîmbă învățătura prin interpretări siluite și îl asasinează prin rușinoasa lor purtare”. Sixtus al IV-lea nu intervine în ițele complotului Pazzi; Inocențiu al VIII-lea invită crema nobilimii italiene la mariajul fiului său; Alexandru al VI-lea, papă simoniac, și din această pricină, ponegriț de Savonarola, acoperă cu autoritatea lui crimele și ambiția fiu-

lui său Cezar, Iulius al II-lea, „moșneag decrepit“, pleacă la război cu ardoarea unui tinerel. Succesorul lui, Leon al X-lea, este mai puțin belicos, dar pasiunea lui cea mare este teatrul. Pe vremea lui Luther avea ceva mai acătării de făcut.

Ce este oare de mirare dacă, în ajunul Reformei, astfel condusă și încadrată, creștinătatea dă impresia de haos? Liturgia pierde teren în favoarea noilor formule de pietate. Trebuie oare să ne agățăm de sacramente sau de mătâni, de slujbă – o slujbă pe care majoritatea credincioșilor nu o pricep – ori de drumul crucii, de Dumnezeu ori de sfinți? Politeismul pare a renaște. Creștinii hărțuiți de frica morții și a infernului caută să se adăpostească sub mantia încăpătoare a Fecioarei și încearcă să evite condamnarea făcînd rost de multe indulgențe. Penitența capătă astfel un caracter venal iar indulgențele sînt oferite ca lozurile la tombola. Într-un aer saturat de neliniște, în vreme ce diavolul pare a-și face lucrarea peste tot, în veacul al XV-lea, se desfășoară vîntoarea de vrăjitori și mai ales de vrăjitoare care nu va slăbi decît după 1648. Cum ar fi putut rezista asaltului Necredinciosului o Europă creștină așa de adînc tulburată și sfîșiată de conflicte interne multiple? Creștinii, înfrînți deja la Nicopole (1396) și la Varna (1444), nu au putut împiedica luarea Constantinopolului (1453). Ei au rămas surzi în fața apelurilor emoționante dar anacronice, lansate de Calixtus al III-lea și de Pius al II-lea, care au încercat să reînvie ideea cruciadei. Criza Bisericii se instala în toate privințele. După ce a ars atîtea sfințe personaje precum Jan Hus (1415) și Savonarola (1498), după ce a refuzat să asculte chemările la reînnoire, ea a înfruntat în cele mai vitrege condiții șocul venit din Wittenberg: Luther (1483-1546) avea alături de știința teologică a lui Wyclif vehemența lui Jan Hus.



Începînd din clipa în care Fratele Martin – fără cea mai mică intenție de a se revolta contra Romei – a afișat la 31 octombrie 1517 cele 95 de teze ale sale pe ușa bisericii din Wittenberg, fisura catolicității a înaintat cu o iuțea deconcertantă. La mai puțin de patru ani,

Luther, devenit omul cel mai celebru în Germania, era excomunicat, ținut la stîlpul infamiei în Imperiu, scos repede și ascuns la Wartburg prin grija protectorului său Frederic de Saxa. Dar încă înainte de excomunicare, redactase într-un singur an, 1520, cele patru opere fundamentale care urmau să devină bazele teologiei reformate: „*Papalitatea Romei, Apel către nobilimea creștină a națiunii germane, Captivitatea babiloniană a Bisericii, tratatul Despre libertatea creștinului*. La Wartburg, Luther a început să traducă Biblia, lucrare pe care a continuat-o din 1522 la Wittenberg unde s-a putut întoarce, nemaifiindu-i pusă în pericol siguranța. Într-adevăr, o întreagă parte a Germaniei se pronunța în favoarea lui: umaniști ca Melanchton, care a devenit principalul său discipol, artiști precum Dürer, Cranach, Holbein, nobili mărunți îndrumați de Franz von Sickingen și Ulrich von Hutten, burghezie urbană și prinți. Când în 1529, o dietă a dorit să pună iarăși în vigoare edictul de la Worms care să îl pună pe reformator din nou la zid, Imperiul a protestat prin șase prinți și cincisprezece orașe, – de unde numele de „protestanți“. În 1530, Melanchton redacta *Confesiunea de la Augsburg*. Începînd din 1531, un război, cu succese și de o parte și de alta, a opus liga de la Smalkalde luterană trupelor și aliaților lui Carol Quintul. După ce s-a dobîndit sprijinul Franței de către adversarii împăratului, acesta l-a lăsat pe fratele său Ferdinand să accepte, în 1555, partajul religios al Germaniei. La această dată, două treimi din țară deveniseră luterane. Mai mult decît atît, Reforma se revărsase cu mult în afara Germaniei. Scandinavia toată basculase de partea protestanților. În Țările de Jos, agitația religioasă era intensă. Cultul reformat fusese deja stabilit la Strasburg din 1523–1524. O bună parte din Elveția abandona Roma: Zürich în 1523 la chemarea la Zwingli\*, Saint Gall în 1524, Berna în 1528, Basel în 1529, după invitația lui d'Écolampade, Neuchâtel în 1530, Geneva în 1535, la instigarea lui Farel. Acesta înființase din 1523, la Paris, prima biserică reformată din Franța, iar primul martir protestant francez a suferit supliciu în anul pomenit. Peste unsprezece ani izbucnea afacerea „placardelor“, care l-a înfuriat așa de rău pe Francisc I. În Anglia, Thomas Cromwell, care l-a determinat pe Henric al VIII-lea să

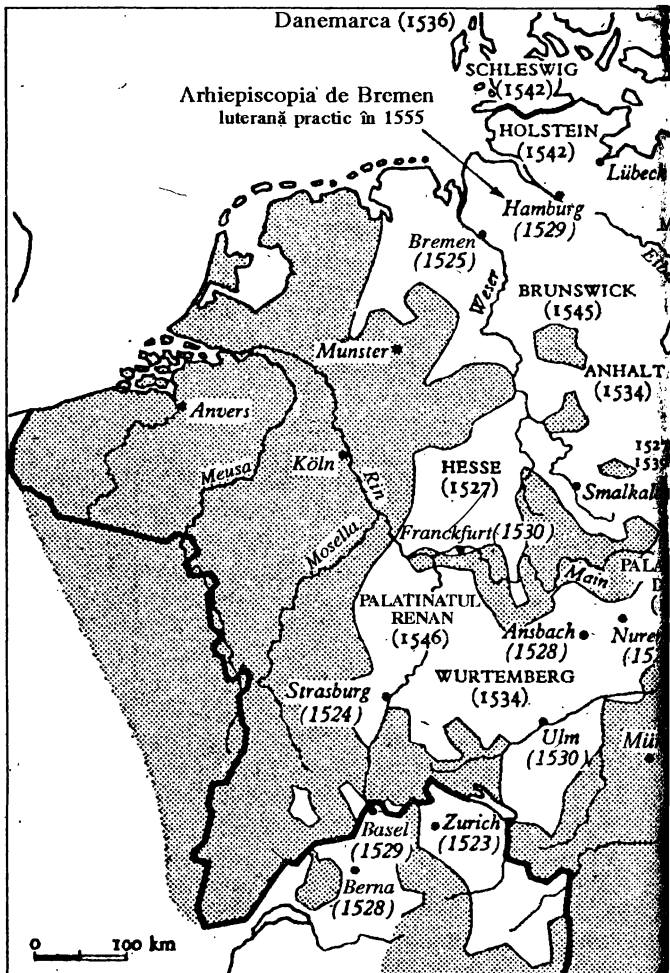

## 24. TRECERILE LA REFORMĂ ÎN EUROPA CENTRALĂ ȘI SEPTENTRIONALĂ

(După J. Delumeau, Naissance et affirmation de la Réforme.)

rupă cu Roma (excomunicarea suveranului și „Actul de supremație” sînt din 1534), simpatiza luteranismul. În 1528, murea primul martir protestant din Scoția. Doctrinile lui Luther se aflau în grațiile Sevillei, la Valladolid și la Neapole, în cercul lui Juan de Valdes, la

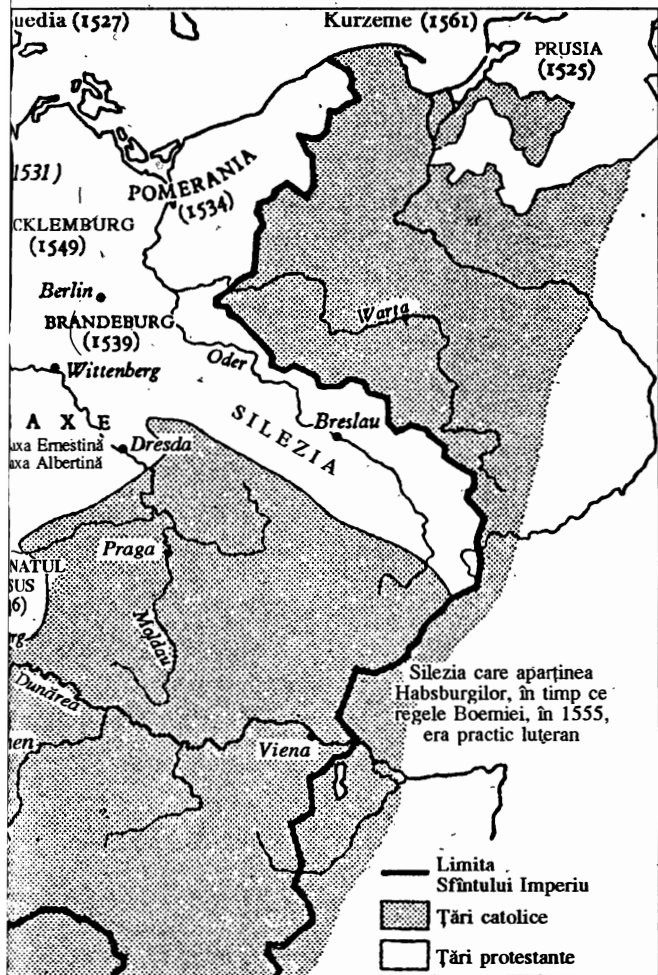

Ferrara, la curtea lui Rene de Franța. În Boemia, unde terenul fusese pregătit de Jan Hus, în Moravia și în special în Ungaria și Transilvania largi straturi ale populației fuseseră câștigate de partea Reformei. În fine, către 1555, luteranismul număra în tabăra sa numeroși partizani în Austria de Sus și de Jos, Stiria, Carinția, Poznanția și în Lituania.

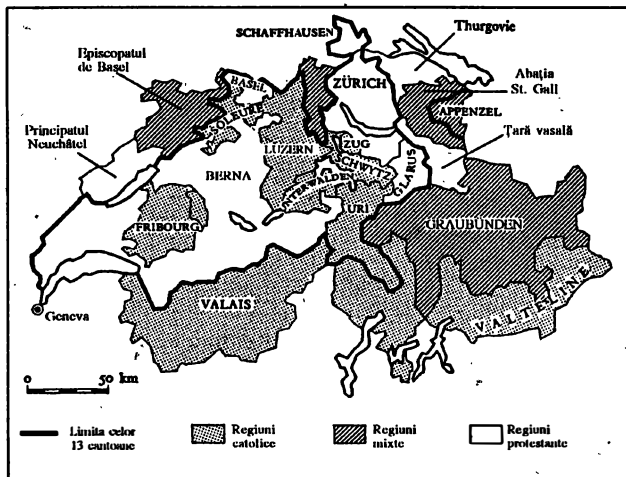

## 25. PROTESTANTISMUL ÎN ELVEȚIA LA MOARTEA LUI CALVIN

(După J. Delumeau, *ibid.*)

Moartea lui Luther (1546) a antrenat, în interiorul confesiunii de la Augsburg, o criză care a durat aproape patruzeci de ani; dar în momentul când luteranismul își pierdea respirația, Calvin\* (1509–1564) a oferit un nou suflu de viață și de putere Reformei. Reținut la Geneva de Farel în 1536, izgonit din oraș doi ani după aceea, rechemat de genevezi în 1541 și stabilit printre ei de atunci înainte, autorul *Instituției creștine*, ajuns „al doilea Patriarh al Reformei”, a făcut din orașul de pe Lemana Roma protestantismului. De aici au pornit pastorii care au preluat multiplele mici grupuri de predicatori organizați defectuos, din Franța și din Țările de Jos. Pe de altă parte, John Knox care, în 1560, a făcut să izbucnească prezbiterianismul în Scoția, fusese în două rînduri la Geneva unde legase prietenie cu Calvin. El a fost și un fel de sfătuitor religios pentru tînărul Eduard al VI-lea al Angliei în care voia să vadă un nou Iosua, dar care nu a domnit decît șase ani (1547–1553). Moartea regelui, urcarea pe tron a Mariei Tudor care era catolică, apoi a Elisabetei\* (1558), care s-a arătat destul de indiferentă în chestiunile dogmatice, au compromis în Anglia șansele unei reforme de tip helvet.



Totuși cele *XXXIX de articole* din 1563 care au consolidat Biserica anglicană asociau un cult și o ierarhie unei teologii larg calviniste. În plus, în Anglia se profila un puternic curent puritan care va duce mai târziu la război civil. Acesta era ostil „idolatriei papistașe“ și episcopilor, văzuți ca niște „lupi hulpavi“ și ca niște „servitori ai lui Lucifer“. Pe durata celei de-a doua jumătăți a secolului al XVI-lea și începutul secolului al XVII-lea, reforma zwinglio-calvinistă – mai exact decât calvinistă – a triumfat în Palatinatul renan, unde fusese redactat vestitul *Catehism de la Heidelberg* (1563), a înaintat în Frizia orientală și a devenit religia landgrafulor din Hessa Cassel și a electorilor de Brandenburg. A câștigat teren de asemenea într-o parte a Ungariei care a trecut sub dominație turcească. Cu deosebire, a devenit confesiunea oficială a Provinciilor Unite, răsculcate împotriva lui Filip al II-lea și separate de Țările de Jos după 1581. În privința Franței, ea ar fi contat, după Coligny, în 1562, pe mai mult de două mii o sută cincizeci de „comunități“ reformate grupînd un sfert din populația regatului. Rezultă că, începînd cu anii 1560, progresele protestantismului au fost mai lente decât pe vremea lui Luther și că au întîmpinat o defensivă catolică mai susținută.

Voința de a rezista a unei Biserici romane, amputată desigur, dar nu distrusă, s-a afirmat cu precădere o dată cu supremația lui Paul al III-lea (1534–1549). El a aprobat în fapt statutele Companiei lui Iisus (1540), a creat Sfîntul Oficiu (1542), a convocat la Trento (1545) conciliul ecumenic pe care îl tot solicitase Luther dar pentru care papalitatea avusese temeri din cauza precedentelor, de la Konstanz și Basel. Conciliul, în ciuda unei desfășurări dificile – s-a întins de-a lungul a optsprezece ani și de două ori a fost dizolvat –, a înfăptuit o lucrare de luat în seamă. A menținut ceea ce era bun – adică libertatea – în opera mîntuirii, a păstrat cele șapte sacramente, a afirmat cu putere prezența reală în euharistie, a întreprins redactarea unui catehism, a obligat pe episcopi să-și întemeieze reședință, pe preoți să predice și a hotărît înființarea de seminarii. Dar conciliul a fost totodată un refuz al dialogului cu protestanții, clasați definitiv în categoria „eretice“. El s-a opus căsătoriei preoților ca și împărtășirii sub cele două specii dragi lui Luther și

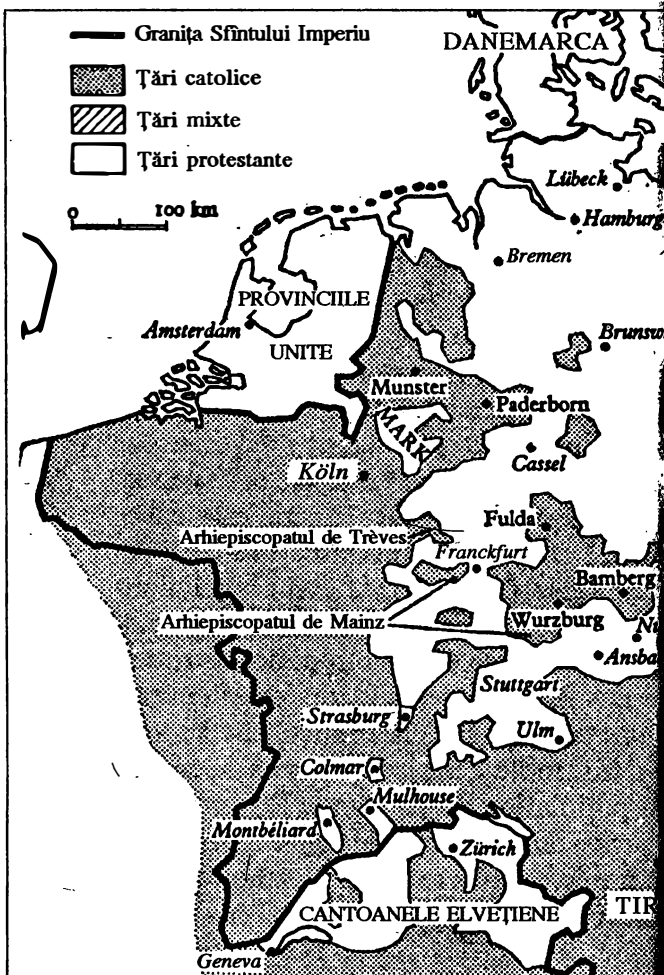

26. CATOLICII ȘI PROTESTANȚII DIN IMPERIU ÎN AJUNUL RĂZBOIULUI DE TREIZECI DE ANI  
 (După J. Delumeau, ibid.)

acordate altădată ultraquiștilor din Boemia. Împotriva lui Luther și Zwingli care își bătuseră joc de indulgențe și de pelerinaje, împotriva lui Calvin care ironizase pe seama relicvelor, conciliul a menținut toate formele tradiționale de pietate. A confirmat și cultul sfinților. A hotărât

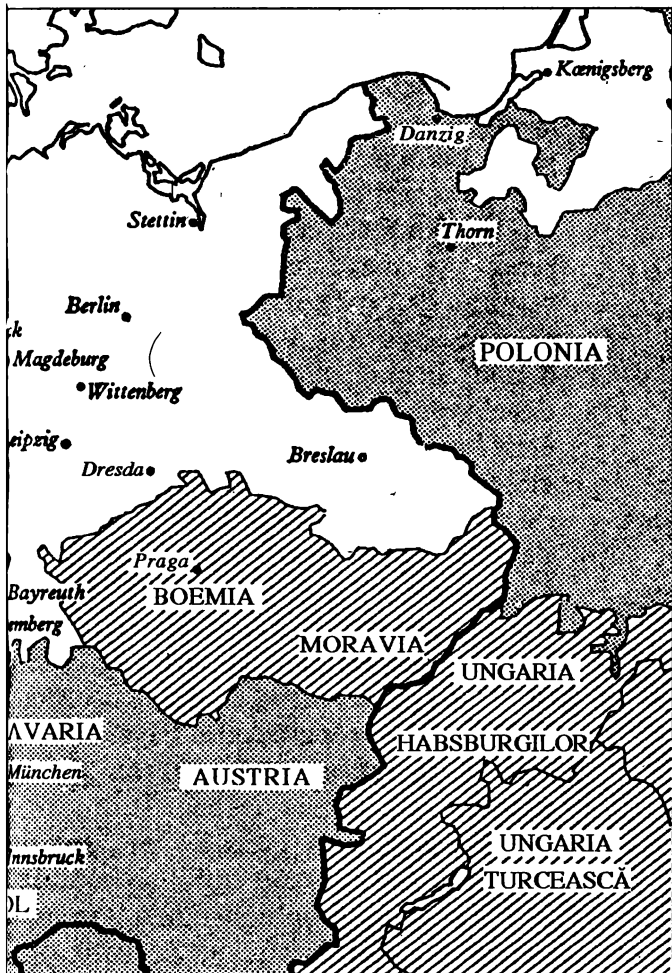

ca Vulgata sfântului Ieronim să rămână textul autentic al Scripturii și a păstrat latina ca limbă de cult. La un an de la finele conciliului, Pius al IV-lea\* publică primul *Index* al autorilor și cărților prohibite. Erasmus\*, mort în 1536, figura aici cu ansamblul operei sale, însoțit de mențiunea *damnatus primæ classis*. Condamnarea aceasta semnifică respingerea tentativei umaniste de conciliere. Erasmus dezaprobase excomunicarea lui Luther dar



cinci mari autodafeuri. Circa 30 000 de reformați au fost, în Franța, victime ale Sfântului Bartolomeu și ale urmărilor imediate. În Țările de Jos, în toamna lui 1572, sinistrul duce de Alba a trecut prin sabie protestanții din Zutphen și a făcut Malines una cu pământul, oraș care, mai devreme, își deschisese porțile pentru Guillaume cel Taciturn. Intoleranța a venit din două părți: execuțiilor ordonate de „Maria cea Cumplită” le-au răspuns cele a căror răspundere o deținea Elisabeta. Aproape pretutindeni în Europa secolului al XVI-lea au izbucnit „furi iconoclaste” care au distrus statui, fresce și vitralii: la Wittenberg, în 1522, și mai cu seamă în Țările de Jos, în 1566. În această regiune, în 1572, „calicii” au îngropat călugării de vii dar le-au lăsat capetele afară drept ținte pentru jocul cu bile. În Anglia Elisabetei, martiri catolici erau sfirtecați încă vii ca să li se smulgă inima și măruntaiele; o femeie care

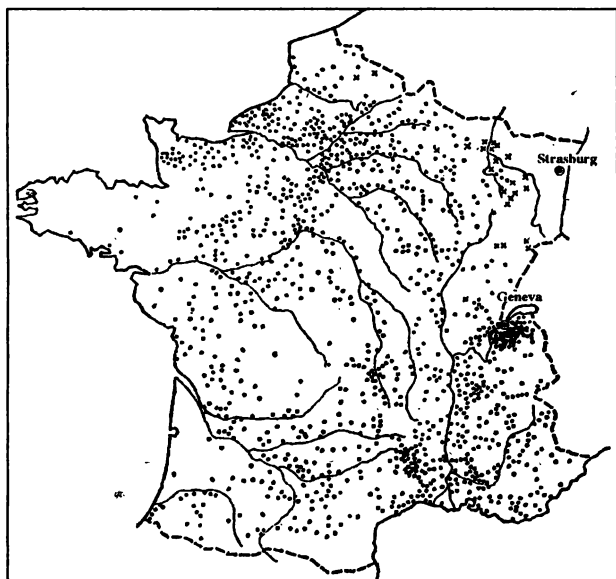

**28. REFUGIAȚI FRANCEZI LA GENEVA  
ȘI LA STRASBURG ÎNTRE 1549 ȘI 1560**

(După P. F. Geisendorf.)

*Punctele indică originea refugiaților la Geneva, crucile pe cea a refugiaților la Strasbourg.*

ascunsesse un preot a fost strivită sub scînduri peste care s-au pus bolovani uriași. Cine ar putea spune care dintre adversari a fost cel mai crud și în care țară a fost mai mare barbaria? În tot cazul, războaiele Religiei\* au fost interminabile. Olandezii i-au zis „războiul de douăzeci și cinci de ani“ (1568–1648) celui care a dus la recunoașterea de către Spania a Republicii lor calviniste. În Franța, Henric al IV-lea a avut impresia că a pus capăt, prin edictul de la Nantes (1598) celor treizeci și șase de ani de lupte fratricide, dar ele au reînceput după moartea sa și nu s-au terminat decît cu pacea la de Alès (1629). Înainte, 15 000 de persoane muriseră de foame în La Rochelle asediată (1627–1628). Războiul de treizeci de ani, care a început în 1618 prin răscularea unei Boemii—eîștigate în mare măsură de Reformă contra politicii ultracatoalice a habzburgilor, a fost din punct de vedere creștin o nouă și grea înfrîngere a carității.

Fiindcă intoleranța religioasă era pe vremea aceea regulă, luterani și calvini schimbau pamflete violente asupra realei prezențe, dar se aflau la unison în persecutarea tuturor disidenților protestantismului, și, în primul rînd, a anabapțiștilor\*. În rîndul acestora din urmă se aflau de bună seamă pacifiști și violenți. Unul dintre „exaltați“, Thomas Müntzer, s-a pus în 1525 în fruntea țăranilor germani răsculați împotriva seniorilor lor. Luther știa foarte bine că majoritatea revendicărilor țărănești erau fondate. Ce cereau aceștia? Alegerea liberă a pastorilor, eliminarea micilor dijme, folosirea mării dijme în folosul comunităților sătești, abolirea servituții, eliminarea rezervelor de vînătoare... Dintru început, Luther le-a spus nobililor: „Nu țăranii se ridică împotriva voastră, ci Dumnezeu însuși.“ Însă, în respectul autorității civile, el gîndea în același rînd că „și de sînt răi și nedrepti prinții, nimic nu autorizează a te revolta împotriva lor“. Pentru reformator, care refuza să se așeze pe un alt plan afară de cel religios, conta doar „libertatea spirituală“ a creștinului. În plus, îl detesta pe Müntzer și pe „exaltații“ de lîngă dînsul, reproba credința lor apocaliptică și respingea orice anabaptism. În sfîrșit, printre șefii represiunii număra amici (Philippe de Hesse). În final, el a luat poziție contra țăranilor revoltați și a lansat acest apel care i-a fost așa de des

reproșat: „Să fie gătuiți; cîinele turbat care sare pe voi trebuie să-l ucideți ca să nu văucidă el.“ Toți anabap-tiștii, păcifiști ori ba, au fost persecutați atît în țări cato-lice cît și în zonele trecute la Reformă. Dintre 877 de victime menționate de martiroloagele protestante din Țările de Jos, în secolul al XVI-lea, 617 au fost ana-bap-tiști. Unele orașe și cantoane din Elveția nu au fost mai puțin ostile tuturor spiritelor independente care se îndepărtau de la noua ortodoxie reformată. Geneva l-a ars pe Servet. Melanchton, Théodore de Bèze și ansam-blul Bisericilor helvete au aplaudat condamnarea la moarte pe care o ceruse Calvin. Cînd, în 1559, s-a aflat la Basel, oraș protestant, că un burghez bogat, Jean de Bruges, mort cu trei ani mai înainte, nu era altul decît anabaptistul David Joris – un pacifist pe capul căruia se pusese totuși un preț – i s-a dezgropat sicriul și s-a procedat la execuția postumă a pericolosului defunct. Patru ani mai încolo, Zürich-ul îl izgonea pe Ochino, fost general al franciscanilor trecut de partea Reformei, pentru că, asemenea lui Servet, nu mai credea în Tri-nitate. Acest bătrîn de șaptezeci și șase de ani a părăsit orașul în miezul iernii și s-a dus să moară de ciumă în Moravia. Astfel, după trei veacuri de criză, creștinismul era mai divizat ca oricînd.



Trecerea în revistă pe scurt a nenorocirilor Bisericii care tocmai a fost prezentată pare întîi o confirmare a unei teze rămasă de multă vreme clasice. Abuzuri neconținut mai numeroase, legate și de o excesivă cen-tralizare romană, ca și de preocupările prea lumești ale clerului, au antrenat, dintr-un soi de dezgust, revolta protestantă; aceasta, prin contralovitură, a provocat o renovare a părții din creștinătate rămasă fidele Romei; dar această renovare înfăptuită prea tîrziu și în sensul antiprotestantismului nu a putut decît să caște prăpastia dintre cele două lumi creștine devenite de acum înainte vrăjmașe una alteia. Or, teza aceasta se dovedește insu-ficientă de îndată ce se depășește nivelul superficial al evenimentelor, spre a plonja în profunzimile vieții creș-tine a secolelor XIV-XVI. Ea se întemeiază pe un pos-tulat, anume că perioada centrală a Evului Mediu, cea

a înfloririi ordinelor monastice și a construirii de catedrale ar fi însemnat o vîrstă de aur a pietății creștine. Nu cumva s-a confundat credința unei elite clericale cu viața religioasă a maselor? Dimpotrivă, nimic nu asigura că aceasta ar fi urmat o curbă descendentă. Pe de altă parte, dacă este indiscutabil că Biserica secolelor XIV și XV prezenta, la toate etajele, tare foarte vizibile, nu este deloc sigur că ele au fost mai numeroase pe vremea lui Grigore al VII-lea și a sfîntului Bernard, care nu a văzut producîndu-se nici un cutremur comparabil cu acela al schismei protestante. L. Febvre a scris că pricinile Reformei au fost mai adînci „decît lipsa de măsură a cînonicilor epicureici sau excesele de temperament ale măicuțelor de la Poisy“. Dovezi contrare îi dau dreptate lui L. Febvre. Erasmus, care în *Elogiul nebuniei* (1511) biciuia cu ironie vehementă papii, cardinalii, episcopii și călugării care, prin felul lor de a se purta, trădau mesajul evanghelic, a refuzat să rupă cu Roma. Invers, atunci cînd Biserica catolică a dorit, în secolul al XVII-lea, să îndrepte majoritatea slăbiciunilor ce i se reproșaseră pe drept înaintea conciliului de la Trento, diferitele confesiuni protestante nu au căutat să reînnoade legăturile cu Roma. Așadar, dezacordul era mai grav și se situa mai mult pe planul teologic decît pe cel al moralei.

Este adevărat că reformatorii protestanți nu s-au dat în lături, pentru antrenarea maselor, să exploateze vechea ostilitate a germanilor, englezilor și a francezilor față de o papalitate prea cupidă. Deja, în cele 95 de teze, Luther ironiza: „De ce oare papa, al cărui sac este azi mai mare decît al celor mai mari bogătani“, o afirmație inexactă, în treacăt fie spus, „nu ridică el cel puțin această bazilică a Sfîntului Petru cu dinarii lui mai curînd decît, cu banul bieților credincioși?“

Era normal ca gloatele să fie sensibile în special la sarcasmele contra „noului Babilon“, contra tiraniei și a inutilității curiei romane“ și contra „viziunilor călugări-mii“. Dar nu spectacolul „vînzării“ indulgențelor de pe lîngă Wittenberg l-a condus pe Luther la doctrina justificării prin credință\*. Dimpotrivă, tăcuta descoperire (către 1515) a acestei mari teze teologice, în reculegerea mănăstirii și datorită lecturii din epistolele Sfîntului Pavel, este cea care l-a determinat să protesteze în



1517 contra unei practici căreia el îi reproșa că dă credincioșilor o „mincinoasă siguranță“ religioasă. Abuzurile pe care le menționa în *Confesiunea de la Augsburg* nu erau neregulile călugărilor, cât „împărțășirea sub o singură specie, slujba erijată în sacrificiu, celibatul ecleziastic, voturile religiei, posturile și reținerile impuse credincioșilor“ (Cristiani), ca și cum i se reproșa catolicismului de a fi fost nu destul de liber, ci prea sever.

Criticile ordinelor religioase, foarte răspândite cu siguranță în epoca Renașterii, uneori convenționale și stereotipe, se cer ele însele a fi supuse examenului. Că diferitele ordine religioase, nu și-au mai manifestat, în preziua Reformei, pronunțata vitalitate care le caracterizase pe durata perioadei de mijloc a Evului Mediu, lucrul este neîndoielnic. Marea Schismă le accentuase și mai tare criza, răfuielile interne și tensiunea dintre familiile religioase. Și totuși, istoricul descoperă în majoritatea ordinelor tentative de renovare cu mult anterioare conciliului de la Trento. Ordinul sfintei Clara, la exemplul sfintei Colette, augustinii din Germania și dominicanii „congregației din Olanda“ reveniseră, încă dinaintea de 1517, la o disciplină de fier. „Eremitii sfântului Francisc“, denumiți mai încolo Capucini, începuseră să predice dinaintea de 1526. S-a remarcat oare suficient că Luther nu a trăit, la Erfurt ca și în Wittenberg, decât în mănăstiri riguroase unde se păcătuise mai repede din exces de zel și unde el însuși se mortifica? Cât despre Calvin, el a fost crescut la colegiul Montaigu, cel mai auster din Paris. Dacă Biserica dinaintea de 1517 nu operase încă marea sa reformă din lipsă de impuls venit de la centru, în schimb anumite eforturi disparate, dar multiple – când de o reală amploare (restaurația religioasă spaniolă impulsionată de Cisneros), când discrete (fondarea la începutul secolului al XVI-lea a „Oratoriului de dragoste divină“ la Genova apoi la Roma) – probau o dorință de purificare de largă răspândire. Aceasta lua câteodată aspectul unei întoarceri la trecut. În ordinele religioase, „reformă“ însemna în general „revenirea la supunere“ și la vechile practici. În aceste cazuri, ideea unei adaptări la condiții noi părea absentă. În schimb, pretutindeni răsăreau, în dezordine ce e drept, inițiative și manifestări care vădeau mai puțin decadentă, cât alte exigențe și o modificare a pietății.

Un fapt major caracterizează viața religioasă în Occident începînd cu secolul al XIV-lea: anume creșterea și afirmarea unei evlavii populare. Creștinismul primește o tentă nouă. El exprimă de acum înainte, într-o civilizație mai urbană; un suflet colectiv mai autonom și mai puțin controlabil decît înainte. Luînd cunoștință de această inițiere a poporului creștin, teologii veacului al XIV-lea, Marsilio din Padova, William din Occam, Dietrich de Niem nu au pregetat să adopte o atitudine „multitudinistă“. Unul dintre ei proclama: „Papalitatea este totalitatea credincioșilor juridic asociați în vederea folosului comun.“ O astfel de doctrină urma să îi ducă mai tîrziu pe reformatorii protestanți la afirmarea, după Sfîntul Petru, a sacerdoțiului universal al creștinilor. Dar încă mai dinainte se înmulțiseră întruchipările diverse și cîteodată anarhice ale unui creștinism de masă: defilări de flagelanți, drumuri colective ale crucii, procesiuni în fel și chip, mai ales însoțitoare ale lui *Corpus Domini*, patimi reprezentate dinaintea unor mulțimi considerabile, avînt al confreriilor, un loc mai mare oferit cîntării la ceremonii, înființări de măiestrii etc. Mulțimile simțeau efectiv nevoia să-și cînte credința. Utraquiștii dezvoltaseră cîntul religios popular. Un secol mai tîrziu, coralele luterane și punerea pe muzică a Psalmilor traduși în limba vulgară au dat, la nivel protestant, un nou aliment întru evlavia credincioșilor.

Și pentru a aduce mesajul evanghelic unor mase devenite fără îndoială mai exigente în această privință, predicatorii, în principal franciscani și dominicani, au colindat în lung și în lat Europa veacurilor XIV și XV. Nu s-ar putea insista îndeajuns asupra importanței deosebite pe care a căpătat-o predicarea. Vincent Ferrer, Manfred de Vercelli, Bernardin din Sienna, Olivier Maillard, Savonarola\* și-au datorat celebritatea ascendentului pe care l-au exercitat asupra mulțimilor pe care le făceau pe rînd să freamăte, să plîngă și să nădăjduiască. Ei îndemneau la „convertire“, asmuțeau copiii împotriva elegantelor, organizau ruguri ale vanității, făceau să se împăce facțiuni neprietene, puneau să fie întors bunul ilicit dobîndit. Pentru reușita unei misiuni, ei obțineau de la municipalități nu doar măsuri

împotriva hulei, dar și legi de reducere a cheltuielilor și regulamente împotriva cămătarilor. Notabil și semnificativ este că această predicare a îmbrăcat adesea un caracter social. În Anglia, aceasta a dat naștere lollardismului și insurecției din 1381. Predicarea a fost cu adevărat una din preocupările de căpetenie ale lui Wyclif (1320–1384), și totuși nu s-a omorât cu firea spre a „coborî din înălțimea amvonului magistral“. A predica i se părea mai urgent decît a întreține cultul, așa că a lansat în Anglia vremii sale „preoții săraci“, preoțime itinerantă care trebuia să-și împartă existența cu cei umili și să învețe masele. Cîțiva ani mai tîrziu, Hus (1396–1415) s-a dorit, și el, a fi un predicator. Biserica, era credința sa, nu putea fi reformată decît prin cuvîntul Domnului. Transmiterea mesajului divin apărea așadar celor mai clarvăzătoare spirite ca fiind sarcina prioritară în Biserică. La conciliul de la Reims, în 1408, Gerson a prezentat predicarea drept prima datorie a pastorului. Contemporanul lui, Bernardin de Sienna își sfătua odată auditoriul să lipsească mai degrabă de la liturghie decît de la predică, fiindcă predica este aceea care dă credință în timpul liturghiei. Luther și Calvin nu vedeau altfel lucrurile. Această insistență nouă asupra tainei Cuvîntului lasă de asemenea să se întrevadă o veritabilă carență a clerului în domeniul pastoral. Într-adevăr, principala slăbiciune a Bisericii, în perioada care a precedat Reforma, nu consta nici în abuzurile financiare ale curții romane, nici în stilul de viață cîteodată îndoielnic al înalților demnitari ecleziastici, nici în neregularitățile unor călugări, nici în numărul desigur important al preoților care practicau concubinajul. Ea rezida în instrucția religioasă absolut mediocră și în insuficienta formație a pastorilor, incapabili în dese rînduri să distribuie într-un mod eficace sacramentele și să prezinte într-un mod întemeiat învățătura evanghelică. Reforma a fost probabil o apariție datorată decalajului profund între mediocritatea ofertei și înnoita vehemență a cererii. Mai presus de toate, efortul de a predica desfășurat în secolul al XV-lea a rămas sub nivelul trebuințelor. Luther ne stă mărturie cu acest aspect. O predică din 1512 ni-l înfățișează pe Fratele Martin, cinci ani înaintea afacerii cu Indulgențele, gîndind precum Wyclif, Hus, Gerson, Bernardin

din Sienna și observînd, cu o limpezime pe care lui L. Febvre i-a plăcut să o sublinieze, insuficiența apreciabilă a unei Biserici care nu își adaptase pastorală la nevoile masei creștine în deșteptare: „Mi se va spune: ce crime, ce scandaluri, cîtă preacurvie, ce bețivăneli, umblarea asta desfrînată după joacă, metehnele astea toate ale clerului!... Scandaluri mari, vă zic; trebuie date în vileag, trebuie pe loc îndreptate: dar metehnele despre care pomenim sînt vizibile pentru toată lumea; sunt detot ale trupului, sunt sub nasul orișicui; așadar tulbură cugetele... Vai, răul acesta, ciuma asta fără pereche este și mai vătămătoare și mai haină: tăcerea asta organizată despre Cuvîntul Adevărului sau strîmbarea lui – ei bine, răul ăsta care nu mai e de la trup, că nici măcar nu se zărește, răul ăsta nu tulbură cîtuși de puțin; cîtuși de puțin nu înspăimîntează...”

Cele două reforme, protestantă și catolică, au fost în mod special conștiința răului denunțat de Luther și un imbold spre a răspunde la setea religioasă a credincioșilor. Protestantismul a făcut din predică partea principală a cultului. Dar cîteodată există mai puțină sensibilitate față de inițiativele dinspre Roma pentru a îmbunătăți mijlocirea mesajului evanghelic înspre credincioși. Parohii au primit îndatorirea de a da duminică de duminică o îndreptare enoriașilor. Bisericile posteroare conciliului de la Trento au căpătat cu bună știință dimensiuni relativ modeste: predicatorul era astfel auzit de pretutindeni. Arta barocă a decorat amvonurile din Belgia și din Bavaria cu o somptuozitate uimitoare. Capucinii și-au îndesit misiunile, dar misiunile nu puteau ține loc de corpuri pastorale: ceea ce dovedea eșecul predicatorilor din secolul al XV-lea. Problema majoră era deci aceea de formare a pastorilor. Începînd din secolul al XVI-lea, aceasta a fost abordată frontal de cele două părți ale barierei confesionale. Academii protestante și seminarii catolice au ajuns, cu timpul, să dea poporului creștin direcționările spirituale de care pînă acum fusese lipsit în viața de zi cu zi.

Că în rîndul credincioșilor, în epoca de mutații cruciale care face obiectul studiului nostru, se întîlnea o nevoie acută de doctrină creștină, mai este mărturisit de mulțimea catehismelor ce s-au redactat în veacurile al XVI-lea și al XVII-lea, atît în țările catolice cît și în

regiunile protestante. Renașterea s-a ales în acest fel cu o promovare a teologiei, iar masele au fost nevoite de acum încolo să îi cunoască cel puțin noțiunile elementare. Înainte de Reformă, clerul insista cu precădere, dar fără prea multă izbîndă, se pare, asupra moralei. Luther și Calvin, Bucer, reformatorul de la Strasbourg și Bullinger, succesorul lui Zwingli la Zürich, au alcătuit catehisme. La rîndul său, Pius al IV-lea a pus să se pregătească publicarea *Catehismului roman*, sinteză a doctrinelor definite la Trento și de unde au provenit mai apoi multe catehisme diocezale.



Mai mult decît altădată credincioșii se impuneau astfel în atenția responsabililor Bisericii. În interiorul acesteia, laicii au ocupat de aici înainte – și curînd l-au și revendicat – un loc din ce în ce mai generos. În această chestiune, rolul considerabil jucat atunci de confrerii este revelator. Dezvoltarea lor, care s-a întezit în cursul secolelor al XIV-lea și al XV-lea, a căpătat alura unui fenomen european. Or, în aceste confrerii, clerici și laici se găseau în asociere: preoții participau la viață – și la banchetele – pioasei asociații; ei încetau să mai țină în exclusivitate de „oamenii unei caste“. Aceeași remarcă este valabilă și în cazul micilor grupuri de acțiune care, sub titulatura „Prietenii lui Dumnezeu“, au prosperat în Renania secolului al XIV-lea. Clerici și laici, strîns uniți, colaborau în asemenea cazuri la practicarea vieții perfecte. Geert Groote, care a înființat în 1381, la Deventer, *Frații întru viața în comun* – congregație al cărei nimb a fost decisiv în epoca Prereformei –, era simplu diacon. Preoții și laicii se găseau egal de implicați în viața comunității, anumiți membri ai săi fiind salahori și țărani. În aceeași ordine, latina a fost devalorizată de către Frați: în acest cadru, Biblia era citită în traducere, se predica și se cînta în limba populară. Prin urmare, au fost reformulate noțiunile de Biserică și de sacerdoțiu. Masa creștină se profila în calitate de judecătoare a ierarhiei și a pastorilor. Wyclif, în a sa *De ecclesia* (1378), a dat o definiție Bisericii pe care Luther nu avea decît să o reproducă: *universitas prædestinatorum*, adunarea nevăzută a acelor pe care

Dumnezeu i-a ales, cu totul diferită, prin urmare, de o Biserică vizibilă, pur umană, folositoare bineînțeles, dar care se cere a fi revăzută, corectată, adaptată. În ochii lui Dumnezeu, toți aleșii sînt egali, iar preotul nu cîntărește mai mult decît laicul. Pe plan practic, preotul necorespunzător rebuie înlăturat – cine știe dacă nu face parte din Biserica invizibilă? –, i se refuză dările pe care le gospodărește într-un mod nepotrivit și se împart săracilor. Preotul în stare de păcat nu distribuie temeinic sacramentele. Jan Hus, care a compus și el un *De ecclesia* (1413), s-a străduit, după Wyclif, și a menținut, în ciuda unor formule stingheritoare, caracterul sacru al Bisericii militante; dar a făcut din papalitate o instituție umană prin excelență, născută pe vremea lui Constantin, și a hotărît că un episcop necorespunzător, un simoniac de pildă, nu mai este un „veritabil prelat” plăcut lui Dumnezeu. De altfel, Hus avea o neîncredere de neînvins față de „casta sacerdotală.” La Konstanz, Gerson a contribuit la condamnarea reformatorului ceh. Cu toate acestea, și el s-a opus teocrației romane care nu putea decît „să nască despotismul, răscoala ori servitutea, spiritul de schismă și de idolatrie”. El propovăduia că cei mulți nu se pot înșela și că orice credincios, dacă o dorește, se cade să fie primit în conciliu. Cardinalul Zarabella, supranumit pe vremea lui „regele adevăratului canon”, a mers și mai departe susținînd: „Deplinătatea puterii rezidă în masa creștinilor.”

Reformatorii secolului al XVI-lea au fost moștenitorii unui întreg curent care, după aproape două veacuri, depreciasse ierarhia ecleziastică, pe preot însuși, și degajase progresiv demnitatea creștinească de laic. În Anglia au apărut, încă din 1384, proiecte de confiscare a bunurilor ecleziastice. Wyclif refuza orice Biserică ierarhizată și nu voia decît preoți egali între ei, împărțitori ai Cuvîntului înainte de toate. El a negat transsubstanțierea și a micșorat ponderea sacramentelor datorită cărora sacerdoțiul avea, într-un anumit fel, un ascendent asupra credincioșilor. Jan Hus credea în prezența reală și în transsubstanțiere, dar el și discipolii săi se consacrau într-o măsură specială să restituie credincioșilor împărțășirea sub amîndouă speciile. În acest mod înțelegeau să ofere laicilor o nouă importanță în viața Bisericii.

Între, moartea lui Hus și afișele lui Luther cu cele 95 de teze s-a scurs un veac și trebuie să se aprecieze cu E. G. Leonard, că nu există legătură directă între gestul lui Luther și acțiunea celor doi „eretici“ care îl precedaseră. Odată prins în angrenajul revoltei, Luther și-a descoperit afinitățile care îi apropiiau și s-a comportat ca succesor al lor. El și ceilalți reformatori protestanți au strâns într-un corp doctrinar elementele unorii răzlețe ale unei teologii favorabile laicilor. Ei au făcut din pastor, cel puțin în drepturi, delegatul credincioșilor și l-au autorizat să se căsătorească, au confiscat toate bunurile Bisericii; au redus numărul sacramentelor și le-au diminuat importanța celor care erau menținute; au acordat laicilor împărtășirea sub cele două specii, au permis tututor accesul la Scriptură și au izgonit de la slujbe latina de neînțeles pentru masă.

Dar s-ar comite o greșeală dacă s-ar crede că Biserica catolică, în ciuda întăririi structurilor ei ierarhice, după conciliul de la Trento, nu a luat și ea seama asupra ascensiunii creștinești a laicatului și că a frânat-o sistematic. La Trento, un nobil italian, Nagarola, a fost invitat de către legați să predice în fața părinților din conciliu și a luat parte la redactarea decretului despre tradiții. O femeie măritată, D-na Acarie, este cea care a introdus Carmelitele în Franța (1604); tot un laic, ducele de Ventadour, este cel care a creat, pe la 1627, compania Sfântului Sacrament. Ridicarea elementului laic explică tot interesul pe care Biserica catolică, prin intermediul Iezuiților, Oratorienilor, al celor de la Port-Royal, Ursulinelor și Visitandinelor, l-a acordat învățămîntului. În fine, toată teologia iezuiților și cazuistica respectivă, prea destul luată în derîdere, au vizat înțelegerea unei lumi care cu fiecare zi dădea un loc crescînd activităților profane.

Scăderea interesului credincioșilor față de autoritățile ecleziastice în epoca Reformei se explică mai bine dacă se măsoară importanța rolului jucat de autoritățile mirene, în secolele al XIV-lea și XV-lea, în legătură cu viața religioasă cotidiană. Criza religioasă a facilitat evident influența statului asupra Bisericii. Chiar înainte de concordatul de la 1516, consiliul regal din Franța făcea și desfăcea beneficiile, arbitra alegerile, dădea putere executorie canoanelor, publica hotărârile consiliilor. Parlamentele ridicau cenzurările aduse de episcopi,

verificau textul breviarelor, controlau indulgențe, relicve, duhovnici. Din cauza administrării religioase deficiente, Hotel-Dieu din Paris a fost secularizat în 1505 și, în 1519, scrisori patente ale lui Francisc au ordonat o reformă generală a tuturor spitalelor din regat. Cu un veac mai înainte, Gerson compusese un *Dialog apologetic* pe un ton foarte pesimist. Constatînd că neputința conciliului o antrena pe aceea a episcopilor, el ceruse prinților să preia reforma Bisericii – temă care va fi în atenția lui Luther în *Apelul către nobilimea creștină a națiunii germane*. Întrebată de judecători asupra lui Carol al VII-lea, Jeanne d'Arc a declarat: „cel mai nobil creștin între toți creștinii și care mai vîrtos iubește credința și Biserica“. Prinții primeau bineînțeles ungera divină și autoritatea lor religioasă nu este de înțeles decît într-o societate în care domeniul bisericii și al statului se întrepătrund constant. Într-adevăr, ei reprezentau în primul rînd cetatea terestră, și, în epoca Marii Schisme, aceasta este cea care a sărit în ajutorul cetății cerești. Cînd a reunit conciliul de la Konstanz, care i-a demis pe cei trei papi concurenți, Sigismund a putut apărea, nu fără dreptate, în postura de salvator al catolicității. Nu trebuie să fie așadar spre mirare constatarea că, în timpul Schismei, clerici și credincioși din țări diferite și-au urmat în general cu docilitate guvernul în obediența față de cutare sau cutare papă. Principiul *cujus regio, hujus religio*, pe care dreptul internațional îl va adopta în 1555, și-a găsit în asemenea împrejurări aplicarea încă de la sfîrșitul secolului al XIV-lea. S-a luat obiceiul de a considera șeful statului principalul consilier pe teme religioase al țării. „Pragmatica“ de la Bourges (1438) nu a uitat, prin rezistență în fața centralizării pontificale, să restabilească alegerea episcopilor și abaților, iar clerului care a votat în acest sens nu i-a fost deloc greu să declare legitime recomandările „benigne și binevoitoare“ pe care regele putea să le aducă în sprijinul unor „persoane meritoase și zeloase întru binele regatului“. Concordatul din 1516, care a pus în mîinile regelui bunurile pămîntești ale bisericii din Franța și nominalizarea pentru beneficiile majore, a legat încă și mai strîns biserica galică de suveran. Cît privește Anglia, aceasta își luase chiar anterior concordatului din 1418 și mai mare distanță vis-à-vis de papalitate. Regele decidea numirile și păzea cele ale bise-



ricii pe durata vacanțelor. Cu mult înaintea schismei lui Henric al VIII-lea, biserica engleză devenise o chestiune regală căci, nu ținea mai mult de Roma decât de rege. De aceea, a urmat ascultătoare în tot cursul veacului al XVI-lea oscilațiile succesive ale suveranilor în domeniul credinței.



Într-o anumită măsură, prinții reprezentau națiunile. Or, noua importanță religioasă a unora nu însemna oare autonomia mai mare a altora în cadrul bisericii? Curînd au sosit confirmări ale spărturii provocate de Reformă în afirmarea galicanismului și în pretențiile spaniole și portugheze în materie de patronaj misionar. Dar studierea acestui soi de risipire, caracteristică a vieții religioase din Occident începînd cu secolul al XIV-lea, trebuie împinsă mai departe. Cucernicia, mai puțin liturgică, s-a diversificat în devoțiuni continue mai numeroase și a devenit mai personală. Perioada precedînd Reforma a văzut înflorirea individualismului religios – un fapt istoric considerabil în raport cu promovarea unei civilizații integrale.

*Imitația lui Iisus Christos*, compusă între 1420 și 1430 de Thomas a Kempis a fost cea mai citită lucrare a veacului al XV-lea: ni s-au păstrat vreo șapte sute de manuscrise. Această carte relatează în esență o experiență personală, este un „jurnal intim“ al unui suflet care se rupe de lume pentru a conversa cu Iisus și pentru a o face mai ușor penetrabilă pentru „dragostea care singură face ușor ceea ce este apăsător“. În micul său tratat asupra *Cerșetoriei spirituale*, conceput ca un dialog al omului cu el însuși și în scrisorile către surori, Gerson a contribuit la răspîndirea gustului și obișnuinței pentru pietate personală, o pietate pe care fiecare o poate cultiva, fie și în afara ordinelor religioase. Surorilor sale, Gerson le recomanda celibatul, și nu intrarea la mănăstire. Căci „religia creștină poate, fără a se pune problema voturilor..., fi respectată într-un mod perfect și chiar foarte perfect“. Promovarea laicilor în biserică și definirea unei spiritualități individualiste au constituit întocmai cele două fețe ale aceleiași realități.

*Imitația* și tratatele lui Gerson s-au inspirat din *Devotio moderna*, ai cărei inițiatori au fost Ruysbroek (1293–1381), Geert Groote (1340–1382) și Frații întru viața în comun; nu este excesiv a se spune despre toți aceștia că un modificat evlavie în Occident. Ținând seama de decadența liturghiei și de faptul că mulți creștini, din ce în ce mai mulți, rîvneau să se înalțe către Dumnezeu cu ajutorul unui ghid, altul decît o regulă de mănăstire, ei au invitat clerici și mireni la meditație asupra vieții lui Christos și a Fecioarei. Ruysbroek scria: „Christos este regula noastră; viața lui și doctrina sînt breviarul nostru pe drumul vieții.“ Însă pentru a se trage un folos, meditația cată să fie metodică și să se sprijine pe „exerciții“. *Devotio moderna* și-a dat silința să „întrameze conștiința religioasă cu o rețea asociativă de idei și de formule comode pentru a utiliza toate resursele psihologiei“ (E. Delaruelle). Ea a asociat *Ave Maria* mătăniilor cu misterele vesele și dureroase, a recurs la suportul literelor din alfabet, a stabilit corespondențe între rănile lui Christos și rozele din „coroana Mariei“. Sfîntul Vincent Ferrer a fost în această privință un discipol al flamanzilor, căci distingea sentimente diferite – șapte în fiecare rubrică – pe care le încearcă omul față de Dumnezeu, față de el însuși și față de celălalt, descoperea cele „trei rădăcini ale sărăciei“ și cele „trei părți“ ale abstenenței. Se vede ceea ce datorează lui *Devotio moderna* *Exercițiile spirituale* ale sfîntului Ignațiu\*. Prima lucrare, dat fiind că îndrepta atenția în special către Iisus, a înlesnit dezvoltarea christocentrismului – este epoca în care se îndesesc imaginile lui Christos-Împărat – ceea ce se va regăsi mai apoi și la Luther și la Berulle.

Nu risca oare meditația dirijată, adusă în modă prin *Devotio moderna*, să facă sacramentele mai puțin trebuincioase? Un întreg curent mistic se va integra exact acestei direcții. Maestrul Eckhart, Denys le Chartreux, Tauler aspirau să se piardă în Divinitatea insondabilă, acest „nemărginit de larg deșert, neted, de netraversat, în care inima cu adevărat pioasă... umblă aiurea și nu se rătăcește, se rătăcește și nu umblă aiurea, se surpă în desfătări, o ia de la capăt și nu se surpă“ (Denys le Chartreux). Luther însuși a fost un discipol al misticilor renani. Îi plăceau operele lui Tauler. La mănăstire a și

citit o lucrare anonimă, *Theologia deutsch*, care reflectă în aceiași termeni spiritualitatea renană. Acestei lucrări a pus să i se scoată succesiv două ediții. De fapt, în *Theologia deutsch*, nu se face vorbire de sacrameinte, nici de Fecioară, nici de sfinți. În felul acesta, Luther se situa în continuarea misticilor renani când a propus lumii creștine o doctrină care, în trecerea ei pe deasupra ierarhiei și liturghiei, nu voia să știe decît de darul gratuit al milei Salvatorului pentru cel salvat.

Drama lui Jeanne d'Arc nu poate fi trecută sub tăcere într-o istorie a individualismului religios. Cu siguranță, ea era mai aproape de sacrameinte și a dorit să rămîină unită cu biserica vizibilă. Dar prin refuzul de a renega „vocile“ sale, a preferat moartea pe rug, la nouăsprezece ani. Un tribunal prezidat de un episcop care fără îndoială pactizase cu englezii, însă format din teologi sorbonarzi, a condamnat-o ca „eretică, ... schismatică, idolatră, invocatoare de draci“. Biserica nu se cădea oare să pună la îndoială atitudinile mistice? Un papă sirnoniac, Alexandru al VI-lea, a procedat identic atunci când l-a ars pe Savonarola, un profet prea inspirat. Cu toate acestea, în pofida triumfului, în partea Europei devenite protestante, a unui creștinism favorabil individualismului, tot în lumea catolică aveau să înflorească, la sfîrșitul veacului al XVI-lea cele mai frumoase flori ale misticismului. Teresa de Avila a murit murmurînd: „E timpul să ne vedem, Prea-Iubitul meu.“ Iar Ioan al Crucii a cîntat *Noaptea neagră* la căpătul căreia sufletul se unește cu obiectul iubirii sale.



O religie mai individualistă mai însemna, în cele două veacuri ce au precedat Reforma, un sentiment nou al culpabilității personale. Scrupulul a învadat conștiințele precum nu o făcuse pînă atunci și timpul a fost marcat de o neașteptată „inflație“ a mărturisirii. Nenorocirile vremii – ciume, războaie, foamete, înaintare a turcilor și încercările de oprire a lor prin recitarea zilnică a lui *Angelus*, scandalul cu Marea Schismă – au creat o atmosferă impregnată de panică. Atîtea urgii nu puteau fi decît o pedeapsă de la Dumnezeu și, deoarece conștiința individuală – ca fapt de civilizație – era în curs de

a răsări din noapte, fiecare s-a simțit îngrozitor de vi-  
novat. Amușinînd răul de peste tot și simțindu-se moral  
și fizicește amenințați de diavol – temere de care Lu-  
ther nu a ajuns să se descotorosească –, creștinii cre-  
deau cu tărie în sabaturile vrăjitoarești și în lucrarea mî-  
lefică a evreilor care otrăveau puțurile. Se temeau mai  
mult ca niciodată de sancțiunea divină; moartea le  
deschidea o veșnicie de chinuri. Dacă unii erau tentați  
să-și astupe urechile și să caute uitarea în fața sca-  
dențelor care veneau, dansurile macabre – nici unul an-  
terior lui 1400 – le aduceau aminte de iminentul sfîrșit  
al bucuriilor găunoase de pe această lume. Pregătirea  
de moarte era preferabilă. În consecință, literatura reli-  
gioasă a răspîndit în voie *artes moriendi*, care îl învățau  
pe credincios cum să reziste asalturilor pe care demo-  
nul nu va întîrzia să i le aplice în ultimele ceasuri ale  
vieții. Dar măcar plăcerea și norocul de a muri în pat  
rămîneau intacte? Frica de moartea subită, împotriva  
căreai sfîntul Cristophe înălța rugi fierbinți, i-a torturat  
pe strămoșii noștri în tot timpul Evului Mediu și al vre-  
murilor moderne. Înainte de toate, se temeau să nu  
compară dinaintea Judecătorului fără a fi primit absol-  
virea de păcate care le permitea să scape de infern. Nu  
urma oare Judecătorul însuși să se arate el deodată  
printre nori, asemenea unui fulger, să oprească locul  
cursul istoriei omenești dîndora de păcate și să îi adune  
la tribunalul său și pe cei vii și pe cei morți? Predica-  
torii – Vincent Ferrier, Savonarola – profeteau apro-  
piata mînie a lui Dumnezeu. Creștinii acestui ev au vie-  
țuit în obsesia sfîrșitului și a Judecății de Apoi, operele  
lui Van der Weyden, Hieronymus Bosch, Luca Signo-  
relli\*, Michelangelo și ale altor mulți artiști stau măr-  
turie elocventă asupra acestei frici. Și nu trebuia să  
apară Antichrist exact înainte de sfîrșitul veacurilor? Nu  
se născuse deja? Vincent Ferrier spunea că dă. Pe tim-  
pul schismei nu era unul dintre papii care se concureau?  
Aceasta era părerea lui Wyclif și a réformatorilor cehi.  
Dar atmosfera religioasă era așa de încărcată atunci de  
neliniște, încît și după ce schisma s-a terminat, frica de  
Antichrist a dăinuit. O sumedenie de lucrări, pe la 1500,  
îi povesteau dinainte viața. Cînd a rupt cu Roma, Luther  
îl identifica pe papă cu Antichrist.

Cum se ajunge deci la salvare într-o lume unde Satan este așa de vajnic, iar omul așa de plăpînd? La această angoasantă problemă exista o soluție care s-ar putea numi cantitativă: a forța poarta cerului cu lovituri de mătănie și cu pelerinaje; a cumpăra „scrisori de iertare“ de la vreun iertător, a colecționa indulgențe. Într-o eră cu un sentiment de insecuritate atît de viu, în planul religios ca și în cel economic, indulgențele constituiau o manieră de asigurare în contra condamnării. Comoara de merite ale lui Christos și ale sfinților a părut să devină o veritabilă „bancă de depuneri și virări de conturi“, unde fiecare creștin putea să posede „un cont“ care ar echilibra poate în ziua Judecării un pasiv de păcate.

Dar această aritmetică nu oferea decît o certitudine insuficientă. *Dies irae*, așa de des cîntată, începînd cu veacul al XIV-lea, reamintea creștinului severitatea Judecătorului și, pe peretele Sixtinei, Michelangelo îl reprezenta pe Iisus mînios, aruncînd pe vinovați în infern cu un gest anatemizant. În acest timp, ca să se exorcizeze teama de o eternitate a supliciilor, se ivea o nouă soluție: doctrina justificării prin credință. Ea poate fi enunțată astfel: Dumnezeu ne salvează împotriva noastră; păcatul originar a fost atît de enorm, atît de grele ne sînt păcatele zilnice, că ne merităm infernul; numai că Dumnezeu nu este judecător; este tată; el ne-a promis salvarea prin Fiul lui. Doctrina aceasta nu era nouă. A descoperit-o Luther în Sfîntul Pavel care scria romanilor: „Omul este îndreptățit prin credință, independent de lucrările legii... Fericiti cei ale căror greșeli sînt iertate și ale căror păcate sunt șterse. Fericit acela căruia Dumnezeu nu îi cere socoteală de păcatul său.“ Sfîntul Augustin, în scrierile sale îndreptate împotriva pelagienilor, a insistat îndeosebi asupra actului originar și asupra păcatului gratuit al lui Dumnezeu care își retrage „aleșii“ din „masa pierduților“. Curentul augustinian a circulat pe toată durata Evului Mediu, impregnînd *Sentințele* lui Pierre Lombard (†1160) și tratatele episcopului englez Bradwardine (†1349). Totuși, el a dobîndit o nouă putere în timpul crizei Bisericii și afirmării unei pietăți mai personale care au transformat viața religioasă a Occidentului. Occamismul, care a dominat scolastica din secolele al XIV-lea și al XV-lea, exalta desigur voința umană capa-

bilă, potrivit lui Pierre d'Ailly, „să evite toate păcatele de moarte fără de iertare.“ Dar, în același timp, presupunea un Dumnezeu insondabil, în totalitate liber cu privire la om. Cine poate ști cum judecă Atotputernicul? De aici pînă la ideea unei salvări acordate independent de fapte, nu era decît un pas. Căci Pierre d'Ailly putea să scrie: „Oarecine care nu este vrednic de viața veșnică poate fi făcut vrednic de ea prin puterea absolută a lui Dumnezeu, fără ca într-însul să se petreacă vreo schimbare.“ Se înțelege că Gerson, în continuarea lui William of Occam, a văzut în absolvire esența sacramentului penitenței, Dumnezeu fiind în stare să ierte păcatele unui vinovat care nu se căiește. Într-o măsură mai mare decît Gerson și Pierre d'Ailly, Wyclif exaltase măreția divină – ceea ce, după el, vor face și Luther și Berulle – și, dincolo de occamism, extrăsese din această premisă a doctrinei justificarea prin credință. De vreme ce tot binele vine de sus, omul nu ar merita o mîntuire care îi este oferită în mod gratuit; chiar și meritele sale sînt daruri de la Dumnezeu. Rolul original a fost pentru Luther a pune în alți termeni această mare teză teologică, a scoate din cadrul discuțiilor între specialiști și de a o oferi ca pe un remediu radical pentru frica-masei creștine.

Stabilindu-se astfel, între teologie și psihologia colectivă, un raport de răspuns la întrebare, înțelegem mai bine de ce soluția umanistă la tulburările din sînul Bisericii nu era suficientă pentru contemporanii lui Luther. Asemenea reformatoșilor protestanți, Erasmus micșora importanța liturghiei și a sacramentelor. Dar ce propunea el pentru liniștirea creștinilor? „Dragostea, precept unic al Evangheliei.“ Cînd se vor sili credincioșii lui Iisus să îndeplinească virtuțile Stăpînului lor, atunci se va îndrepta societatea civilă și religioasă și salvarea orișicui va fi certificată! Cu adevărat dialogul surzilor! Erasmus se adresa unor oameni mai violenți dar și mai fragili decît noi înșine, unor gloate care treceau de la exaltare la depresiune și cărora le lipsea în cel mai înalt grad stăpînirea de sine pe care o vor ridica în slăvi Descartes și Corneille în veacul ce va urma. Față de epocă, mesajul umanist avea prea mult avans. Melancthon\*, care a priceput admirabil caracterul inadecvat al formulelor erasmice, a pronunțat această penetrantă judecată: „Ce îi cerem noi teologiei? Două lucruri:

mîgîieri împotriva morții și Judecării de Apoi. Ni le aduce Luther. Învățătura despre morală și despre civilitate este treaba lui Erasmus.“

Umaniști sau reformatori protestanți, toți erau de acord să direcționeze întreaga viață religioasă pe predică și pe lecturile din Biblie. Renașterea a vrut să vină cu soluții; această vreare s-a manifestat cu precădere – și poate în special – pe câmpul credinței. De la Lorenzo Valla pînă la Erasmus, trecînd pe la Lefèvre d'Étaples și Reuchlin, umanismul creștin a fost unanim în dubla dorință de a curăți Scriptura de traducerile incorecte și de a le oferi creștinilor textul adevărat al Bibliei. Cu un an înaintea intrării în scenă a lui Luther, Erasmus exprima această dorință capitală: „Aș vrea ca toate femeile cumsecade să citească Evanghelia și scrisorile lui Pavel. În toate limbile să fie traduse. Plugarul să zică bucăți alese cînd trage la plug. Țesătorul să cînte arii sfinte la treaba lui, drumețul să-și scurteze un capăt de cale cu discuții din acelea.“ În acest punct, umaniștii veneau în întîmpinarea unor aspirații profunde ale vremii lor. O evlavie mai individualistă acum decît altădată nu avea deei să-și dorească acest contact personal cu mesajul divin. Și pe deasupra, fiindcă planau îndoieli asupra sacramentelor și preotului, întrucît papalitatea stătea sub un semn al întrebării, în ce să stea încrederea dacă nu în Cartea infailibilă? Așa a fost tradusă în engleză Biblia, la sugestia lui Wyclif și publicată după moartea sa, în 1395; așa a fost cu puțință faptul că Boemia secolului al XV-lea a cunoscut mai multe Biblii cehești decît latinești. Și totuși, pe toată întinderea Europei nu s-a pomenit dispreț față de textul latin al Scripturii. Dimpotrivă, de la inventarea tiparului, în 1520, s-au putut inventaria mai mult de o sută cincizeci și șase de ediții complete în limba latină a Cărilor sfinte. Însă veacul al XV-lea vede răspîndindu-se *digests* ale Scripturii accesibile oamenilor simpli – *Biblia istorică*, *Biblia săracilor* – și în curînd crește numărul traducerilor în limba populară a textului sacru chiar. Au apărut douăzeci și două de versiuni germane și douăzeci și trei de versiuni franțuzești ale Bibliei între 1460 și 1520. Prin urmare, la acest capitol, reformatorii protestanți au continuat numai opera Prerefor-

mei, depunând eforturi totuși în direcția difuzării Cărilor sfinte în mulțime pe scară și mai largă.

Multă vreme după revolta protestantă s-a temut Biserica romană de traducerile textelor sfinte în limba vulgară. Ea le-a refuzat deci credincioșilor contactul direct cu Biblia, în ideea că masa creștină nu era capabilă încă de a citi Scriptura. Mai mult, a respins ca incompatibilă cu libertatea umană doctrina justificării prin credință. Este oare un fel de a spune că nu a căutat și ea să răspundă la angoasa creștinilor? La drept vorbind, dacă Biserica catolică renovată nu domolise această mare neliniște în mijlocul celor care îi rămăseseră fideli, propria sa reformă nu ar fi avut căutare asupra populațiilor – ceea ce nu a fost cazul. Răspunsul catolic ar putea fi enunțat după cum urmează: „Voi, cei botezați, nu mai sînteți robi ai păcatului; adevărat este că sînteți slabi și că veți cădea ades; nu vă pierdeți curajul, rugați-vă și țineți-vă de sacrameinte căci ele se află unde se află spre a vă da puteri noi; preotul, păstrătorul iertării dumnezeiești, vă va deslega ori de cîte ori va fi nevoie.“ Oferind credincioșilor un cler mai ferm decît înainte din punct de vedere teologic și moral și punînd accentul mai apăsător decît înainte pe virtuțile sacramentelor, Biserica romană i-a liniștit puțin cîte puțin pe creștinii cuprinși de teamă care au căpătat o nouă conștiință a responsabilităților și a slăbiciunii lor. Din acest moment, istoricul ajunge în fața unui diagnostic aproape opus celui pe care derularea superficială a evenimentelor îl putea întrezări dintru început. A fost și haos, a fost și ruptură, dar și – poate mai mult decît atît – îmbogățire a teologiei, criză de creștere. Cine știe dacă, într-o bună zi, creștinii nu vor descoperi că rana schismei protestante a fost salutară și că, fără de aceasta, le-ar fi fost mai puțin cunoscute căile Calvarului?



Partea a doua

# VIAȚA MATERIALĂ

# PROGRESUL TEHNIC

Studiile precedente au pus deja accentul pe dinamismul Occidentului în vremea Renașterii. O istorie a tehnicii, oricît de scurtă ar fi aceasta, aduce o probă suplimentară, dar decisivă, a puternicei vitalități europene în momentul distanțării de celelalte continente.

Cu siguranță că în acest progres tehnic și pe timpul perioadei considerate au fost și timpi avîntați și timpi slabi. Secolul al XV-lea a fost mai inventiv decît al XIV-lea, epocă în special mai tulbure. Dezvoltarea hotărîtoare s-a situat mai cu seamă între mijlocul secolului al XV-lea, marcată de apariția tiparului, și 1530, dată la care Cellini a pus la punct prima mașină de bătut monede, copiată mai mult sau mai puțin după preșele de tipărit. Momentul culminant al progresării pare a se fi situat către 1450-1470, fiindcă la această dată se pot raporta nu doar tiparul, dar și resortul cu spirală, prima fortificație modernă, vîrtelnița cu aripioare. În schimb, a doua jumătate a secolului al XVI-lea coincide cu o anume încetineală a efortului imaginativ prestat de tehnicieni. Aceste precizări cronologice nu au însă decît o valoare relativă; o neîntreruptă tradiție și prea adesea ascunsă pentru flerul istoricului leagă, peste Evul Mediu, mașinismul Renașterii cu cel din Antichitate. Carnetul cu desene și note ale lui Villard de Honnecourt (secolul al XIII-lea) și tratatul militar al lui Guy de Vigevano (începutul secolului al XIV-lea) apar asemenea unor jaloane plasate între lucrările tehnicienilor greci ai „școlii de la Alexandria” și cele ale inginerilor din secolele XV și XVI.

Încă demult, civilizația mediteraneană, devenită, după căderea Imperiului roman, civilizația occidentală, și-a perfecționat priceperea manuală. Moara de apă, cunoscută din Antichitate, s-a răspândit între secolul al X-lea și al XIII-lea; moara de vînt, venită fără îndoială din Orient, a fost adoptată la sfîrșitul secolului al XII-lea. Carul cu roți și cormană, potcoava, ameliorarea hamului (ham de umăr pentru cai, jug frontal pentru boi, înhămatul în șir), introducerea asolamentului tri-anual și, în domeniul arhitecturii, adoptarea ogivelor încrucișate au reprezentat importante victorii ale omului din Evul Mediu în efortul său zilnic de disciplinare a forțelor naturii. Succesorul său din Renaștere a înaintat deci pe o cale trasată cu claritate, dar a avansat cu pași mai iuți. L-a ajutat în acest demers tehnic admirația pentru Antichitate, căci epoca lui Leonardo și a lui Ramelli a regăsit gustul pentru automate și mașini pe care îl cunoscuseră deja inginerii greci din perioada elenistică. Punînd astfel accent pe continuitatea progresului tehnic, apare îndemnul de a nu mai dramatiza scăderea care pare a fi însemnat acest sector al activității umane în veacul care se întinde de la 1550 la 1650. Pe deasupra, difuzarea invențiilor valorează cel puțin tot atît cît punerea la punct de procedee și mecanisme noi. Poate că secolul al XIV-lea nu a inventat destul, dar a văzut cum se răspîndește folosirea prafului de pușcă. Tot așa, a fost martor la înmulțirea orologiilor mecanice – dovadă cele din Rouen (1379), din Salisburg (1386) și din Wells (1392) – ale căror ingenioase modificări implicau întinse căutări pe distanța a mai multor generații.

Invențiile au nevoie de suportul unui public care exercită asupra tehnicienilor o presiune fertilă. Utilizarea crescîndă a paharului de sticlă, construirea de calești, înlocuirea progresivă a cufărului cu dulapul, obișnuința de a se utiliza furculițe, iată inovații ale Renașterii care își au explicația în ridicarea nivelului de viață a unei civilizații care cîștiga în bogăție. În privința tiparului, pe care China îl cunoștea înaintea Europei, a hîrtiei și a caracterelor mobile pe care tot prima le va fi inventat, acesta răspundea setei unei societăți care aspira să se instruiască și să-și ridice nivelul intelectu-

al. Pentru toate invențiile s-ar putea stabili corelații asemănătoare.

Renașterea a fost prea mult caracterizată prin realizările sale estetice, uitându-se că cei mai mari artiști ai ei – Donatello, care a turnat prima statuie ecvestră de după Antichitate, Alberti, care a redactat un celebru tratat de arhitectură, Francesco di Giorgio, Leonardo da Vinci și Dürer, pictori și ingineri cîteșitrei – nu au practicat o disjunție între artă și tehnică. Carnetele lui Leonardo demonstrează arhiabundent că pentru el, a imagina angrenaje, a desena forje, mașini de țesut ori de dărăcit, a propune tipuri de fortificații, a face operă de hidrotehnician reprezentau o activitate de înaltă ținută intelectuală. „La începutul secolului al XVI-lea, scrie J.U. Nef, imaginația științifică și imaginația artistică erau încă atît de apropiate una de alta, încît puteau trece drept părți ale aceleiași inspirații.“

În epoca pe care o avem în vedere s-a produs o veritabilă promovare a tehnicii care trebuie reamplasată, împreună cu P. Francastel, în interiorul unei mari mișcări ce antrena Occidentul către destine noi. A fost amintit adîncul interes acordat de către artiști, începînd din secolul al XIV-lea, figurilor feței, peisajelor, în general vieții cotidiene. Această atenție mai mare pentru realitatea umilă a însemnat o convertire intelectuală de proporții a elitei care s-a îndepărtat oarecum de „lumea esențelor“, pentru a se apleca în fața „universului experimental“. B. Gille a putut vorbi de o „deformare“ a civilizației Renașterii în direcția tehnicii care s-a transformat într-una din preocupările guvernamentale. Familia Sforza a făcut eforturi pentru a regulariza rîul Pad și a legat Milano de lacul Como prin canalul Martesana, construit între 1457 și 1460. Francisc I a făcut apel, în 1541, la italianul Bellarmato pentru a reface planul lui Havre pe care primul constructor, Guyon Le Roy, îl concepuse prea neglijent. Sixtus Quintul (1585–1590) plănuia, în preajma morții sale, să instaleze în Colosseum un atelier pentru prelucrarea lînii: revelator proiect al unei mentalități noi.

Consolidarea statului și creșterea autorității sale peste teritorii mai întinse decît în era feudală au funcționat în favoarea tehnicii. Guvernele au putut să organizeze mai bine spațiul pe care îl controlau și au

dispus de mijloace financiare sporite pentru a finanța lucrările mari și mai ales pentru a alimenta bugetele militare din ce în ce mai umflate. Căci nașterea politicilor de factură tehnică a fost comandată cu evidență de dezvoltarea armelor de foc și de necesitatea de a exista apărare împotriva lor. Dar interesul pentru activitățile concrete și experimentale a depășit cercurile guvernamentale și a devenit un fapt de civilizație, atestat din secolul al XV-lea, de titlurile de cărți apărute. Frontin, Vitruviu, Vegetius au fost editați și reeditați de mai multe ori între 1470 și 1500. Dar nu numai operele din vechime se bucurau de interes. Remarcabilul tratat de economie rurală a lui Pietro de Crescenzi, compus pe la 1305, a fost tipărit de treisprezece ori între 1471 și finele veacului. Din această perioadă mai datează și publicarea *De re aedificatoria* de Alberti (1485) și a tratatului militar de Valturio, cu un enorm răsunset, măcar că autorul lui – un apropiat al familiei Malatesta – fusese mai mult literat decât inginer. În secolul al XVI-lea, literatura tehnică a acordat un loc cu deosebire important metalugiei. Prima lucrare tipărită care se ocupa de formarea și cercetarea zăcămintelor metalifere a fost *Bergbüchlein* (1505). Dar acest tratat a fost eclipsat de Agricola cu al său *De re metallica*, un saxon care trăia la Chemnitz și care a început să lucreze la carte mai înainte de 1531. Aceasta, apărută numai în 1556, dar celebră de îndată, este pentru noi un inventar al cunoștințelor epocii pentru tot ceea ce are legătură cu activitatea minieră și de prelucrare a metalelor. Acestui tratat trebuie să i se alăture *De la pirotechnia* (1540) al lui Biringuccio care era un inginer militar din Siena și care a studiat cu predilecție metalurgia metalelor prețioase, meșteșugul turnării și fabricării de tunuri. Tipărirea a mai scos și lucrări referitoare la industria distilării. Un *Liber de arte distillandi de compositis* care a apărut la Strasbourg în 1512, a fost de cinci ori reeditat în cursul secolului al XVI-lea, a cunoscut o versiune engleză (1527) și două traduceri flamande (1517 și 1520). În a doua jumătate a secolului al XVI-lea și la începutul celui următor, interesul pentru mașini a devenit un fel de amuzament care explică publicarea a foarte numeroase lucrări cu titluri revelatoare de genul *Teatru de instrumente* de Jacques Besson (1578) sau

*Noul teatru de mașini și de edificii de Zonca (1607)*. Cartea cea mai reprezentativă pentru acest grup este fără îndoială tratatul publicat de italianul Ramelli și intitulat *Diferite mașini artificiale*. Aici se găseau descrise și ilustrate o sută zece mașini, dintre care unele pur teoretice, în vreme ce altele puneau în joc mecanisme complicate, fără legătură cu slabul lor randament. Dar dincolo de această prodigioasă imaginație, trebuie să se observe atenția inedită pentru mașină considerată a fi factor de progres. Un tehnician de la sfârșitul secolului al XVI-lea nu s-a sfiit să îi spună mecanicii „cea mai nobilă dintre toate artele“.



Așa stînd lucrurile, cu începere din Renaștere, tehnica nu numai că a atras atenția puterilor publice dar, de-acum înainte, a făcut și parte integrantă din cultură. Agricola nu era antreprenor de mine, ci un doctor cultivat. El a fost magistrat principal, consilierul unui prinț și corespondent de-al lui Erasmus. Despre Leonardo da Vinci se știe că, solicitînd în 1482 o slujbă la curtea lui Ludovic Maurul, s-a prezentat înainte de toate ca tehnician: „Am făcut planuri pentru pasarele tare iscusite... Pot să deviez apa din șanțurile unui loc aflat sub asediu... Știu procedeele care fac să se spargă orice cetate... Știu să construiesc bombarde ușor de deplasat... galerii și pasaje întortocheate le pot săpa pe tăcute... vehicule acoperite, de neatacat și sigure, înarmate cu tunuri.“ Pomenind apoi despre ocupațiile de pe timp de pace, Leonardo preciza: „Sunt în stare să mă măsoar cu oricare alt arhitect, la fel de bine în construirea de edificii publice sau private, ori la adusul apei dintr-un loc într-altul“. Numai după ce și-a înșirat toate aceste haruri, pictorul Giocondei adăuga: „Dacă pe de altă parte ar fi vorba de pictură sau de lucrări în marmură, metal ori argilă, am să fac lucruri care vor rezista comparației cu cele ale oricui altuia, oricine ar fi acela.“

Această scrisoare, al cărei original este pierdut, și carnetele marelui florentin au ajutat la crearea unei legende. Pînă în ultimii lui ani, Leonardo a fost aproape unanim reprezentat ca un tehnician universal, un genial inventator și un precursor incomparabil. Într-o lucrare

recentă se poate citi: „Dacă frunzărim paginile din *Codex atlanticus* și din diferitele sale tratate, dăm de stupefiante proiecte de modernism, de anticipări ametoitoare, de intuiții în domeniul mecanicii care ne fac să ne minunăm. Mașinile unelte, vaporul cu roți, automobilul, aeroplănul, parașuta, submarinul, războiul de țesut mecanic, toate aceste invenții moderne și încă altele își găsesc o primă schiță în opera lui Leonardo.“

Lucrările lui B. Gillé, ale căror concluzii tocmai le-am rezumat mai sus, nu mai permit să se subscrie unor asemenea afirmații, căci ele l-au replasat pe Leonardo în vremea sa. Într-adevăr, el nu a fost întâiul dintre inginerii Renașterii, care se repartizează pe două școli, germană și italiană. Nu este lipsit de interes a se reaminti că termenul „inginer\*“, folosit pentru prima dată de Solomon de Caus la începutul secolului al XVII-lea, a desemnat la început pe tehnicianul militar. Or, inginerii din Renaștere au fost înainte de orice specialiști în armamentul ofensiv și defensiv: lucru adevărat mai cu seamă despre germani, dar și despre Leonardo. Ei au fost în egală măsură hidrotehnicieni și arhitecți. Cu toate acestea, italienii au arătat adesea o mai mare curiozitate față de confrății lor germani, de unde și interesul pe care l-a avut da Vinci pentru toate felurile de mecanisme.

Trei ingineri germani rețin mai ales atenția între sfârșitul secolului al XIV-lea și începutul celui de-al XVI-lea: Kyeser, „Anonimul războiului husit“ și Dürer. *Bellifortis* de Kyeser (1405), care se adresează șefilor de armată, expune mașini și instrumente în general cunoscute de multă vreme – noria, șurubul lui Arhimede, mori de apă și de vânt, mașini de escaladat. Dar în această lucrare, sistemul bielă-manivelă este pentru prima dată aplicat unei mori cu braț dotată cu un volan, iar tunurile de mână apar deja înzestrate cu înălțătoare.

„Anonimul războiului husit“, care poate fi datat după carnetul de note în jurul lui 1430, este și el un specialist în probleme militare. Curios din fire, el este, ca și Villard de Honnecourt, un practician deschis către invențiile ingenioase. În carnet sînt reprezentate numeroase elevatoare, mașini de asalt dar și noutăți: mașini de găurit lemn sau pămînt, mașină de șlefuit pietre prețioase, cu o primă reprezentare cunoscută. În privința lui

Dürer, el a fost un tehnician polyvalent, interesat în aceeași măsură de acțiunea acizilor asupra metalelor – prima gravură în acvaforte pe care o avem este a lui – ca și de urbanism și de artă militară. Tratatul său, *Arta fortificării orașelor și fortărețelor* (1527), a marcat o dată, drept care i s-a încredințat construirea de fortificații la Nüremberg.

Școala inginerescă italiană a fost, în veacurile al XV-lea și al XVI-lea, de o strălucire deosebită și s-a dezvoltat în locuri de marcă ale Renașterii – precum Florența și Roma – pe lângă prinți, conducători și mecenai, care au înlesnit împrejurul lor ivirea unei noi culturi: familia Malatesta la Rimini, Sforza la Milano, Montefeltro la Urbino\*. O primă generație de tehnicieni italieni – dintre care mulți a fost în același timp artiști – începe cu Brunelleschi (1377-1446) și acoperă simțitor primii șaiszeci de ani ai secolului al XV-lea; a doua, care o urmează, se revarsă cu generozitate asupra secolului al XVI-lea. Brunelleschi nu a fost doar arhitectul cupolei de la Santa Maria del Fiore. Vasari ne spune că el a făcut tot felul de mașini, mai cu seamă pentru sărbători. Mai inventase de asemenea și un mic instrument de optică dând iluzia de relief. Primei generații îi aparțin și Ghiberti, interesat în tehnica bronzului, Paolo Uccello și Piero Della Francesca, specialiști în studiile de perspectivă, marele arhitect și urbanist Alberti care a lucrat mai ales la Rimini, medicul Fontana care a lăsat o culegere de desene cu mașini superioare celor din manuscrisele germane contemporane și sienezul Taccola, inginer militar, considerat de

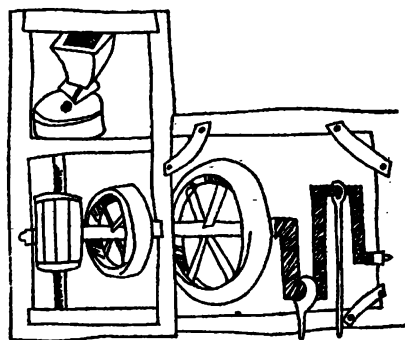

29. ANONIM  
DIN RĂZBOIUL  
HUSIT:  
MOARĂ CU  
BRAȚ ȘI CU SIS-  
TEM BIELĂ-MA-  
NIVELĂ

(După B. Gille,  
les Ingénieurs de  
la Renaissance.)



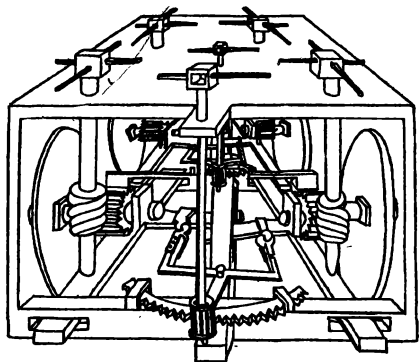

30. FRANCESCO  
DI GIORGIO:  
MAȘINĂ AUTO-  
MOBILĂ  
(După B. Gille,  
ibid.)

contemporanii săi un nou Arhimede și care pare a fi fost cunoscător al tuturor sistemelor mecanice folosite pe vremea sa. A doua generație cuprinde în special arhitecții din familia San Gallo, cărora li se datorează fortărețele din Ostia și din Civitacastellana, precum și celebrele fântâni Orvieto, Sanmicheli, unul din primii maeștri ai fortificației de bastioane, Michelangelo însuși, însărcinat să apere Florența în 1529, și care a construit, treizeci de ani mai târziu, Porta Pia din Roma, dar mai cu seamă Francesco di Giorgio și Leonardo da Vinci. Sienezul Francesco di Giorgio Martini\* (1439-1502) și-a început cariera la Turin, la Roma și în orașul lui natal ca pictor, sculptor și arhitect. Dar abia la Urbino, între 1477 și 1486, și-a dat măsura talentului construind fortărețe, terminând probabil palatul ducal și redactând pentru protectorul său un *Tratat de arhitectură civilă și militară* care a fost celebru în epocă, chiar dacă nu s-a publicat, și atunci incomplet, decât în secolul al XIX-lea. Printre inovațiile care figurează în această lucrare, se găsesc mori de vânt cu acoperiș turmant, prima indicație cunoscută asupra conductelor forțate, turbina hidraulică ce a făcut gloria lui Leonardo, un regulator cu bule, formulă pe care o va relua Watt trei secole mai încolo și care permitea să nu fie afectat prea tare volantul unui sistem bielă-manivelă. Francesco di Giorgio s-a preocupat de studierea transmiterii mișcării în planuri diferite, grație roților dințate și lanternelor; el a pus la punct un mecanism permițând variațiile de viteză și a perfecționat ciocanul de bătut pi-

loni. Tratatul său mai conține desene de pompe aspiror-spîngătoare, mașini de ridicat și de care „automobile“ cărora se străduia să le atașeze roți direcționale și motrice. Forța umană care acționa asupra cabestanelor constituia bineînțeles motorul acestor „automobile“.

Francesco di Giorgio a exercitat o profundă influență nu numai asupra celor din familia San Gallo, dar și asupra lui Leonardo care acum nu mai poate fi reprezentat ca un izolat. Marele florentin se inserează unui mediu și unei tradiții; el a fost unul dintre artiștii tehnicieni din Renaștere – unul pe care, este adevărat, o curiozitate mai vastă a spiritului, „o curiozitate aproape maladivă l-a făcut nestatomic“ (B. Gille). Acumulînd în atelierul lui Verrocchio\* solide cunoștințe practice și frecventînd apoi elita intelectuală din Milano, Leonardo nu a fost nici un autodidact, nici un „om fără carte“. Nu a trecut prin universități, dar a avut formația obișnuită a inginerilor epocii care asociau abilitatea meșteșugului manual cu o cultură adevărată. Îi citise pe Frontin și Vegetius, studiasse îndeaproape *De re militari* de Valturio, și cu certitudine că a folosit lucrările lui Alberti, Taccola și Francesco di Giorgio. Frecventase matematicieni, în particular călugărul Luca Pacioli, discipol al lui Piero Della Francesca, matematicieni care l-au incitat în perfecționarea tehnicii prin intermediul matematicii.

Leonardo nu a fost un geniu inventiv, iar cercetarea sa nu a fost universală. Ca tehnician, pare acum mai puțin ieșit din comun, cînd i se cunosc mai bine predecesorii. Știința sa din domeniul militar „nu era în avans față de cea a vremii sale“ (K. Clark). Înălțătoarele pentru piesele de artilerie, orgile, tunurile cu mai multe țevi erau cunoscute înainte de el și apăruseră deja în *Bellifortis* de Kyser. „Carele de asalt“ sînt, minus unele detalii, cele desenate de predecesorii săi. Mașinile de cățarat își au obîrșia în Antichitatea timpurie. Studiile de armament naval provin mai ales de la Francesco di Giorgio, iar corabia cu roți prevăzută cu planșee laterale acționate de manivele este probabil de origine romană. Și dacă este drept că în materie de fortificații cercetările succesive ale lui Leonardo l-au condus la micșorarea progresivă a zidurilor și la adaptarea formelor cu bastioane care impunea folosirea crescîndă a

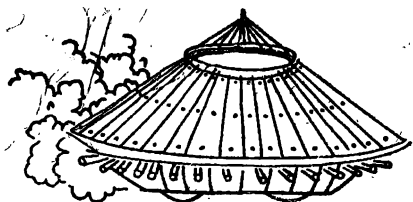

31. LEONARDO  
DA VINCI:  
CAR DE  
RĂZBOI  
(După B. Gille,  
ibid.)

artilăriei, este vorba aici de o tendință care era generală în epocă. Ca arhitect și umanist, Da Vinci nu pare a fi fost superior nici lui Alberti, nici lui Bramante, iar materialul de construcție pe care l-a reprezentat în carnetele sale, macarale duble, aparate cu șurub fără sfârșit sau cu cremalieră pentru ridicat coloane, figurează deja în tratatul lui Francesco di Giorgio. Dacă inginerul sienez a fost un specialist în chestiuni miliare, Leonardo a fost, dimpotrivă, mai degrabă hidrotehnician; a lucrat pentru familia Sforza la asanarea regiunii Vigevano și i-a propus acestuia să amenajeze cursul Addei; în plus, a întocmit un proiect de regularizare a râului Arno și, un moment, s-a gândit a fi în situația de a ameliora mlaștinile Pontins. Desenele sale demonstrează un studiu aprofundat de aparate necesare săpării de canale, dar care nu par să fi fost de-a dreptul originale. În materie de pompe, nu a inovat, iar crochiurile de ecluze cu porți mobile figurau deja în tratatul lui Alberti.



Asemenea altor ingineri din Renaștere, Leonardo era pasionat de mecanică și a desenat o mulțime de mașini. Carnetele sale ni-l arată încercînd să amelioreze sistemul bielă-manivelă, utilizînd frecvent cricuri, imaginînd un lanț articulat, interesîndu-se de prelucrarea mecanică a metalului. El desenează laminoare, ciocane hidraulice, mașini de trefilat, de făcut șuruburi, de șlefuit suprafața oglinzilor. Încearcă să facă mai automate vîrtelnița cu aripioare, filatura de mătase, războiul de țesut lînă, lînă pentru postavuri și berete de lînă. Dar nu trebuie exagerate nici noutatea, nici caracterul practic al acestor mecanisme. Ciocanul hidraulic exista încă din secolul al XIII-lea; vîrtelnița nu mai poate fi acum atribuită lui Leonardo; războiul lui de țesut conține

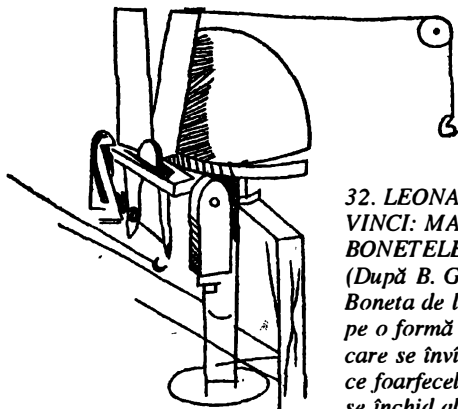

**32. LEONARDO DA VINCI: MAȘINA DE TĂIAT BONETELE**

*(După B. Gille, ibid.)*  
 Boneta de lână este așezată pe o formă pivotantă și care se învîrtește, în timp ce foarfecele se deschid și se închid alternativ.

multe neclarități. În orologiul mecanic cu sonerie pe care l-a lăsat într-un desen, este copiat orologiul imaginat de Francesco di Giorgio. Acesta din urmă descriese un „automobil“ mai bine conceput decît cel al inginerului florentin căruia pe nedrept de altfel i s-a atribuit paternitatea scafandului și a submarinului, cîtă vreme încă din Antichitate se concepuseră – pe hîrtie – aparate destinate explorării fundurilor marine. În definitiv, ce este cu „mașina zburătoare“ a lui Leonardo,

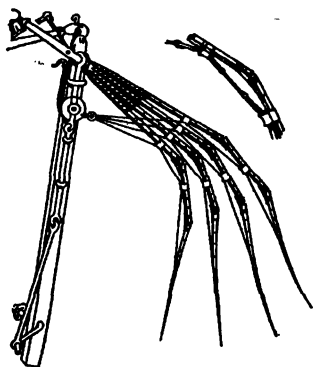

**33. LEONARDO DA VINCI: ARIPĂ BATANTĂ PENTRU O MAȘINĂ ZBURĂTOARE**

*(După B. Gille, ibid.)*

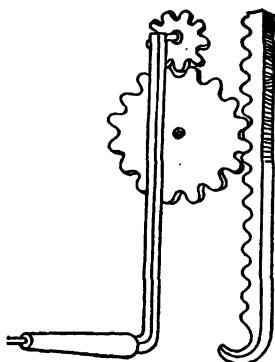

**LEONARDO DA VINCI: CRIC**

despre care s-a vorbit atît și cu privire la care a făcut mai multe crochiuri eșalonate între 1483 și 1499? El a studiat mai întîi zborul păsărilor, a încercat apoi să schițeze o teorie a zborului și la sfîrșit a căutat să-și conceapă mașina. Argumentul său fundamental era următorul: pasărea este o ființă a cărei putere este excesivă, căci o mișcare ușoară din aripi îi este suficientă pentru a o menține în aer; se poate vedea cum un șoim transportă o rață, iar o acvilă ridică un iepure. Cu siguranță că mușchii și nervii omului, ca echipament pentru zbor, sînt mai puțin puternici decît ai păsării. Dar și omul posedă o forță arhisuficientă din care ar putea utiliza excesul pentru a se ridica în zbor. I s-au calculat niște aripi a căror anvergură, cum este cazul pelicanului, ar reprezenta rădăcina pătrată a greutății sale. Leonardo și-a plasat pilotul pe rînd, culcat, apoi stînd în picioare, cu două perechi de aripi, după înfățișarea celor de liliac, acționate cu mîinile și cu picioarele. Apoi, după ce a măsurat mai bine limitele puterii musculare umane, a imaginat la sfîrșit un sistem complicat utilizînd acțiunea a două resorturi cu arcuri ce ar fi ridicat și coborît aripile prin intermediul unor scripeți. În fapt, Leonardo s-a înșelat și cu privire la zborul păsărilor pe care numai fotografia a putut să-l studieze corespunzător, și cu privire la forța pe care o poate aplica un om brațelor și picioarelor. Aceasta nu depășește 20 pînă la 25% din greutatea sa totală, în timp ce în cazul păsării proporția se apropie de 50%. Peste toate, cum ar fi putut să știe Leonardo diferențele de metabolism dintre om și pasăre?

Măreția tehnicianului Leonardo rezidă mai puțin în „invențiile“ sale, cît în curiozitatea minții sale și în metodă. Între inginerii vremii, a fost cel dintîi care s-a ocupat de industria textilă și a căutat să îi mecanizeze mai mult operațiunile obișnuite. Desenele consacrate acestei ramuri a activității omenești sînt printre cele mai bune, studiile pentru mașini de dărăcit și de tuns, printre cele mai originale și mai bine concepute din carne. Leonardo a depășit în mod constant cadrele unei meserii particulare – artizanal sau artistic – și a făcut operă de tehnolog. Pasionîndu-se ca atare de mecanică, a acordat o atenție specială problemei angrenajelor, căutînd să le facă mai solide și mai ordonate (să

nu uităm că cel mai adesea erau făcute încă din lemn), desenându-le conice și helicoidale. Francesco di Giorgio nu atacase într-un mod la fel de sistematic o problemă precisă de tehnică mecanică. Angrenajele erau utilizabile în industrii multiple. Perfecționându-le, Leonardo putea să facă ansamblul producției industriale să progreseze. La fel, în calitate de arhitect și hidro-tehnician, a căutat, prin conjugarea de observații riguroase și date cifrice, să obțină cunoștințe generale aplicabile în diversitatea cazurilor respective. A studiat apariția crăpăturilor, cauzele care provoacă prăbușirea zidurilor, a depus eforturi să calculeze rezistența grinzilor pătrate și cilindrice, libere sau încastrate și repartiția sarcinii pe care o poate suporta un arc, a căutat să dea cele mai bune formule matematice cupolelor și sistemelor de bolți. Leonardo preconizase să scrie un tratat despre apă, rămas în proiect, ca multe dintre intențiile sale, dar notațiile pe care le-a lăsat cu privire la hidraulică sînt importante. A abordat cu precădere trei probleme: formarea albiilor râurilor, studiul vârtejelor și cel al mișcării apei. A ajuns la concluzii pertinente despre tinerețea mai mare sau mai mică a unui fluviu în funcție de rapiditatea cursului și de adîncimea albiei. Dacă a ignorat posibilitatea de uzură prin acțiunea rocilor, a înțeles în schimb că un curent este mai rapid în centrul râului decît la maluri și a ajuns chiar să distingă, grație experiențelor de colorație, diferitelor filete ale unei căderi de apă.

Limitele inginerului Leonardo sînt evidente. A fost lipsit de un limbaj adecvat – una din marile insuficiențe ale Renașterii – și de instrumente de măsură. O dată cu el tehnica nu mai este activitate de artizan și depășește empirismul. Metoda lui este: întîi observă, apoi reconstituie în experiență datul natural, nemaipăstrînd de aici decît elementele esențiale și în încheiere ajunge la o proporție cu caracter general. Așa stînd lucrurile, se ridică peste inginerii vremii sale, căci resimte nevoia de a raționaliza, de a accede la teorie și la abstracțiune.



Cazul lui Leonardo luminează o întregă panoramă istorică: în vremea Renașterii civilizația tehnică a tre-

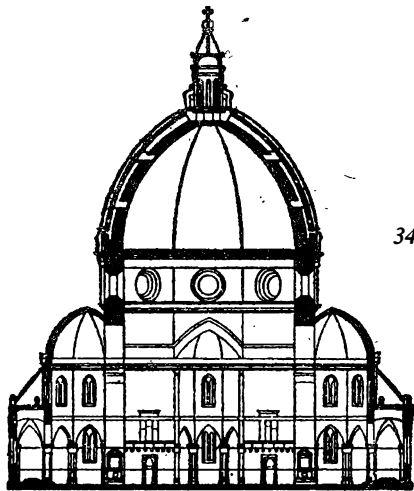

34. BRUNELLESCHI:  
 CUPOLA DE LA  
 SANTA MARIA  
 DEL FIORE  
 (După  
 La Renaissance  
 italienne  
 în La  
 Documentation  
 photographique.)

cut de un palier. Un fapt simptomatic este că legislația brevetelor de invenție s-a dezvoltat începând de la sfârșitul secolului al XV-lea, și, începând cu secolul al XVI-lea, au apărut brevete imperiale cu valabilitatea pe întreg imperiul. S-ar putea produce o lungă listă cu realizări spectaculoase ale vremii. Între 1391 și 1398 a fost săpat un canal care, prin legarea Elbei cu Lauenburgul, a permis în premieră să se treacă peste o linie de partaj între cele două bazine ale Balticii și Mării Nordului. În 1455, la Bologna, arhitectul Aristotele Fioravanti a deplasat cu 18 metri un turn de biserică greu de 407 tone. Șase ani mai târziu, era terminată lanterna care stă pe cupola catedralei din Florența. La această dată, Brunelleschi nu mai exista. El își stăpînea contemporanii când a ridicat, din 1420 pînă la 1436, această cupolă octogonală cu dublu tambur al cărui diametru interior (43 m) este inferior cu 40 cm celui al rotundeii panteonului lui Agrippa, dar pe care îl depășește în înălțime cu aproape 70 m (114 m elevație totală la Florența, 145 m la Roma). Florentinii au urmărit cu uimire și nu fără neliniște – Ghiberti credea într-o inevitabilă surpare a acestei bolti lipsite de bază – înălțarea uriașei cupole fără eșafodaj exterior, contraforturi, nici arcuri butante. Forma ovală supraînălțată adoptată de Brunelleschi permitea construirea prin stra-

turi succesive, inelele intrînd unele într-altele. Cele două calote acoperitoare și susținătoare sînt legate între ele prin nervuri meridiane din cărămidă iar coca interioară este prinsă în cercuri printr-un lanț format din grinzi de lemn legate prin benzi de fier. Cupola de la Sfîntul Petru din Roma – neterminată decît în 1590 –, sfera metalică terminală fiind pusă trei ani mai tîrziu, nu aduce un progres important față de cea din Florența. În consecință, Michelangelo declarase în legătură cu domul de la Santa Maria del Fiore: „E greu să faci la fel de bine; să faci mai bine, peste puțină.“ Cupola de la Sfîntul Petru are un diametru inferior cu un metru celui calculat de Brunelleschi. Cu un profil mai puțin ascuțit, aceasta nu a putut fi construită în gol și a fost nevoie de arce pentru a clădi cel puțin nervurile meridiane. În schimb, edificiul are pînă la vîrf 145 m și este de înțeles uluiala romanilor cînd, la 18 noiembrie 1593, s-a așezat o cruce aurită deasupra enormei sfere metalice (în stare să susțină șaisprezece persoane) de pe lanternă. Toate clopotele din oraș au bătut, în timp ce turnurile de la Sant Angelo bubuiau. Era desăvîrșirea unei grandioase realizări. Deja cu cîțiva ani înainte – în 1586 –, locuitorii din orașul papilor putuseră asista la o altă izbîndă tehnică, atunci cînd arhitectul lombard Domenico Fontana înălțase, în piața Sfîntul Petru, obeliscul ce se vede astăzi, înalt de 22,25 m și cîntărind 326 tone. Fusesse nevoie să se folosească 800 de salahori, 150 de cai și foarte multe mașini de ridicat.

Vremea Renașterii a văzut deschiderea și închiderea multor altor lucrări remarcabile. Vom mai reține încă două dintre acestea cu titlu de exemple. La porunca lui Ludovic al XI-lea, a fost săpat un tunel înalt de 2,05 m, lat de 2,47 m – permitea trecerea catîrilor – și lung de 72 m, la 2 400 m altitudine, sub muntele Viso, între 1478 și 1480, ca să se facă legătura între Dauphine și domeniul Saluces. Această breșă în Alpi a fost un eveniment. Către mijlocul veacului al XVI-lea, pentru a ușura irigația în sudul Spaniei, s-a construit la Almansa un mare baraj din zidărie care mai stă încă în picioare. Are 20,69 m înălțime, 89 m lungime și formează un rezervor pătrat cu latura de 1 500 m. Adîncimea sa originară – căci acum s-a colmatat – atingea 80 m. Mai mult decît aceste enumerări importă progresele tehnice



esențiale și în special trei invenții majore făcute încă de la sfârșitul secolului al XIV-lea: avantrenul mobil, furnalul și sistemul bielă-manivelă. Prima a facilitat transporturile terestre, a doua a permis fabricarea fontei din fier și dezvoltarea metalurgiei, a treia, prin care devenea posibilă transformarea mișcării rectilinii alternative de du-te-vino în mișcare circulară continuă și reciproc, a fost cea mai importantă achiziție tehnică a perioadei noastre. Aceasta a dat mașinismului, în diferitele ramuri ale activității umane, un avînt remarcabil, căci de atunci înainte a devenit cu puțință perfecționarea strungurilor pentru prelucrarea lemnului și metalelor, perfecționarea vîrtelniței și fabricarea pompelor aspiro-respingătoare.



Un car ce figurează pe sigiliul lui Francesco de Carrara, la sfârșitul veacului al XIV-lea, pare întocmai prima reprezentare a unei mașini prevăzute cu avantren mobil. Dar invenția aceasta s-a răspîndit cu încetineală, fiindcă a trebuit să se aștepte aproape un secol – 1470 – pentru a i se descoperi o a doua imagine în cartea de rugăciuni a familiei Wolfegg. Realizarea practică a acestui mecanism s-a dovedit a fi delicată. Asasinarea lui Henric al IV-lea a fost înlesnită de faptul că vehicolul său nu avea avantren mobil și întorcea cu greutate. În schimb, încă de la începutul secolului al XVI-lea, artileria părea a fi adoptat acest mecanism care făcea mult mai ușor de transportat tunurile. Se perfecționa de asemenea suspensia în epoca Renașterii, dat fiind că zdruncinăturile drumurilor erau dezagreabile nu numai pentru persoane, dar și periculoase pentru mașinile pe care le dislocau. La început, către sfârșitul secolului al XIV-lea, s-a imaginat suspendarea caroseriilor de la „care“ cu lanțuri sau chingi. Apoi, către mijlocul veacului al XVI-lea, lanțurile și chingile au început să nu mai fi atașate mașinilor, ci resorturilor așezate pe cadru. Aceste inovații nu au fost adoptate nici ele decît cu încetul. Vehiculul lui Henric al IV-lea nu avea la data morții suspensie. Cu toate acestea, cei mai buni ingineri nu încetaseră să studieze aceste probleme, iar Leonardo da Vinci a imaginat înaintea lui Cardan suspensia care poartă numele acestuia din urmă și care este compusă

din două cercuri concentrice cu pivoți care formează un unghi drept. Roțile vehiculelor au evoluat și acestea. Roțile cu spițe au înlocuit progresiv roțile pline și, după 1550, a început aplicarea bandajelor navlosite la căld care au înlocuit plăcile perioadei precedente. Din Antichitate, roțile erau fixate pe osie, care se învârtea simultan. Începînd din secolul al XVI-lea, s-a folosit roata independentă. Funcționarea roților a fost îmbunătățită printr-un dispozitiv prin care se dă spițelor o anumită înclinare spre exterior în raport cu axul roții. Rezistența la șocuri și la tensiunile transversale a fost astfel întărită, iar stabilitatea vehiculului, ameliorată. Dispozitivul – numit „escuage“ – ar fi fost inventat de Galiot,

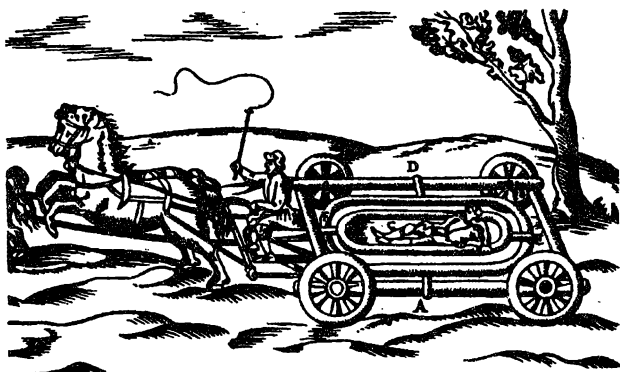

### 35. VEHICUL CU SUSPENSIE DE CARDAN DE BRANCA (SECOLUL XVI)

(după U. Eco și G. B. Zorzoli,

Histoire illustrée des inventions.)

*Acest car nu este prevăzut cu o suspensie veritabilă, căci nu este echipat cu resorturi din lame amortizînd șocuri, dar pasagerul rămîne permanent într-un plan orizontal datorită unui sistem a cărui invenție a fost atribuită lui Jérôme Cardan. Pe șasiul unit cu roțile, se articulează un ax transversal (A-D) permișînd unui prim cadru o mișcare de oscilație înainte-înapoi. Un al doilea cadru, în interiorul celui dinși, poate oscila lateral grație unui ax longitudinal (E-F) sprijinit pe primul cadru. Combinația acestor două mișcări perpendiculare permite planșeului care constituie fundul celui de-al doilea cadru să rămînă orizontal cu singura condiție ca centrul de gravitație al pasagerului să fie situat mai jos decît planul axelor.*

mare maestru al artileriei franceze sub Ludovic al XI-lea și Carol al VIII-lea. Aceste îmbunătățiri diverse, laolaltă cu creșterea luxului, explică succesul în creștere al „poștalioanelor“ sau caleștilor, mai ales în a doua jumătate a veacului al XVI-lea. Primele datează din secolul al XV-lea și ar fi fost utilizate de Isabela de Bavaria la Paris, în 1433, și de Frederic al III-lea la Frankfurt în 1474. Însă la Paris, sub Francisc I, erau încă rare. În schimb, un document fiscal dă la iveală că Roma număra, în 1594, 883 de poștalioane împărțite la 675 de proprietari; ambasadorul Spaniei avea șase. Patru ani mai târziu, la curtea Franței a fost văzută pentru prima dată o caleașcă prevăzută cu geamuri, așa cum existau în Italia de cîțva timp.

Circulația unor astfel de vehicule în afara orașelor rămînea totuși anevoioasă din pricină că multă vreme traseele din Europa nu au fost, după formula lui R. Allix, „decît o suită de tronsoane mai mult sau mai puțin sinuoase și rău unite, dînd în drumuri vicinale și cîteodată în simple cărări de țară“. Pe cînd admira, lîngă Fossombrone, vestigiile încă vizibile ale vechii via Flaminia, Montaigne scria: „Pavajul gros ... este îngropat în cea mai mare parte... Drumul lor care avea patruzeci de picioare lărgime nu are mai mult de patru.“ Și totuși, circulația a crescut cu certitudine pe drumurile europene după ce trecătorile din Alpi fuseseră deschise pentru comerțul pe scară largă – o deschidere care s-a situat între sfîrșitul veacului al XII-lea și începutul celui de-al XIV-lea. Călători și caravane de neguțători au făcut din platoul helvet o mare întîlnire pentru schimburile din Europa și au asigurat prosperitatea iarmaroacelor din Champagne, au ușurat sosirea la Avignon, prin Durance, a numeroși italieni și au legat strîns îndemînatîca Germanie de Sud cu activa Italie de Nord. Datorită căilor montane, bancheri, neguțători și artiști au creat la nord de Alpi o întregă lume „plămădită din romanitate și italianitate“ și „o a doua Italie, cea de la Augsburg, Ulm, Ravensburg, și chiar Nüremberg“ (F. Braudel). Crearea serviciilor poștale regulate, în a doua jumătate a veacului al XVI-lea, organizarea de mesagerii în veacul următor, nu au întîrziat să întărească rolul conducător al căilor terestre. Acestea rămîneau totuși o practică dificilă. Ori de cîte

ori era posibil se recurgea, chiar în interiorul continentului, la calea fluvială. „Carizeele“ englezești care, pe la 1550, prin Țările de Jos, ajungeau la Veneția sau al Ancona, o luau pe Rin sau Pad. Un fluviu atît de insignifiant precum Tibrul de azi era infinit mai utilizat decît în prezent. Un specialist patentat al drumurilor pe uscat, șeful poștelor de la Genova la Roma, scria în 1564: „Dacă Roma nu ar avea fluviul ei, în trei zile ar muri de foame.“



În Renaștere, progresele navigației au fost cu mult mai importante decît cele ale circulației terestre fiindcă marile călătorii geografice și stabilirea de relații regulate cu America și cu Extremul Orient s-au numărat printre faptele majore ale vremii. Într-adevăr, contemporanii lui Cristofor Columb și ai lui Magellan au beneficiat de un capital de invenții și de ameliorări diverse care se acumulasera cu încetul de-a lungul timpului. Vechea ancoră în U care exercita o presiune prea puternică asupra fundului fusese înlocuită, încă din vremea tapiseriei de la Bayeux, prin ancora cu braț scurtat. Începînd cu veacul al XIII-lea, se răspîndise treptat folosirea cîrmei de chilă, fixată la pupa, în balamale și afundată chiar sub suprafața apei. Mai ușor de manevrat decît ramele laterale de odinioară, aceasta permitea schimbări iuți ale direcției și făcea cu puțință manevrarea completă, adică și navigarea contra vîntului. Busola (din *buxula*, lădiță din merișor), alcătuită dintr-un ac magnetizat care se rotește pe roza vînturilor, era deja în uz la începutul secolului al XIV-lea. Arabii posedau de mult timp astrolabul și cvadrantul – un sfert de astrolab prevăzut cu un fir de plumb –, de care se foloseau pe uscat, și îi învățaseră și pe occidentali cum să le întrebuințeze. Veacul al XIV-lea a văzut cum luau amploare portulanele, hărți în care numele porturilor scrise perpendicular pe coastă precizează configurația regiunilor maritime. În 1354, Petru al IV-lea de Aragon a recomandat căpitanilor de pe vasele sale să se aprovizioneze cu două hărți marinărești, iar în 1375, Carol al V-lea\* a pus în vigoare un portulan celebru la care și-au adus contribuția catalanii, căci școlile de carto-

grafie din Catalonia și Mallorca erau pe atunci cele mai reputeate din Europa. Chiar dacă portulanele se adresau unor marinari care mai practicau cabotajul, dincolo de veacul al XIII-lea, corăbiile s-au aventurat în incursiuni din ce în ce mai îndrăznețe. O etapă importantă din istoria economică a Europei s-a produs de pe la anul 1300, când marile corăbii – „caraques“ – și micile „galées“ mediteraniene au întreprins călătoriile regulate către Bruges, în vreme ce vasele denumite „coques“ din golful Gasconiei vizitau în număr sporit porturile mării interioare. Relațiile devenite intense dintre marinarii de pe țărmurile atlantice și marinarii meridionali explică în particular transformările corăbiilor și evoluția lor către tipuri comune pentru toate flotele europene. Dar trecerile de la o formă la alta s-au produs de o manieră aproape insesizabilă. Același nume acoperirea cu certitudine nave de concepții destul de diferite și de aici, discuțiile fără de sfârșit care s-au iscat în zilele noastre asupra diverselor categorii de nave mari.

„Nordicii“ obișnuiau să construiască mai întâi coca și apoi structura interioară a corăbiilor – metodă care nu îngăduia să se pună în construcție corăbii mari. În plus, aceștia făceau bordajul din scînduri îmbucate în maniera țiglelor pe un acoperiș. În decursul veacului al XV-lea, au abandonat aceste practici preluate de la vikingi și saxoni în favoarea celor ale mediteranienilor care construiau structura navei înainte de cocă, iar pe aceasta din urmă o alcătuiau din scînduri unite în așa fel încît să se obțină o curbă continuă (bordaje cu borduri libere). Pe de altă parte, „volierul“ atlantic deținea, o dată cu veacul al XV-lea, un loc privilegiat în comerțul occidentalilor, inclusiv în relațiile cu țările din Mediterana orientală. F.C. Lane a putut identifica 756 de voiaje ale marilor corăbii venețiene între 1404 și 1433. 425 au fost făcute de „galées“ și 331 de „naves“. Această ultimă cifră mărturisește cum un oraș esențialmente mediteranean adoptase deja în mare măsură corabia septentrională, propulsată doar de vînt și a cărei siluetă era mult mai greoaie decît a galerei. Un fapt curios: 285 de nave și 102 galere s-au îndreptat către Siria, 107 galere și 18 nave, către Atlantic. Era de așteptat să se întîmple, în ambele cazuri, invers. Multă vreme, „cojile“ nordice nu aveau decît un catarg. Dar folosirea a trei catarge,

începînd cu 1430 aproximativ, au redat corăbiei europene silueta pe care ne-au făcut-o familiară vitralii și manuscrise. Aceasta avea flancuri pline și coaste marcate; vuta se continua către partea din spate cu un profil foarte rotunjit. O stinghie sprijinea extremitatea elegantă a pupei, un fel de cutie pusă pe cocă ce încă nu se potrivea corăbiei. Extremitatea anterioară (castelul) era alcătuită dintr-o platformă triunghiulară cu cioc fără susținere directă (înaintare „en carraque“).

În documentele sfîrșitului de secol XV și de la începutul celui de-al XVI-lea corăbiile sînt adesea greu de distins în raport cu caravelele și se pare că uneori cei doi termeni fuseseră folosiți fără alegere, din pricină că cele două tipuri de corăbii evoluaseră pînă la o asemănare din ce în ce mai mare. Originile caravelei sînt imposibil de precizat, însă corabia a fost pusă la punct de către portughezi care, din 1420, au coborît din ce în ce mai departe în lungul coastelor Africii. Pînă prin dreptul Canarelor, velierele nordice pătrate erau de ajuns și pentru a împinge către sud și pentru a le readeuce în Europa cu condiția să se deplaseze mai spre vest în căutarea vînturilor și curenților orientați spre nord-est. Căci dincolo de capul Bojador, întoarcerea devenea dificilă, pînzele neutilizînd decît vînturile por-

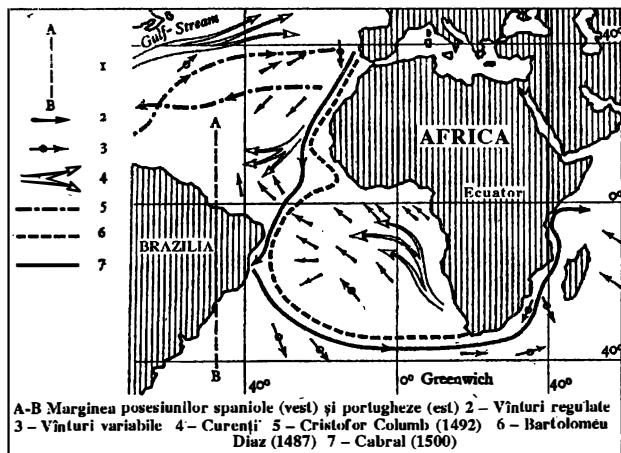

36. RUTE ÎNSPRE ATLANTICUL DE SUD  
(după l'Histoire générale des techniques.)

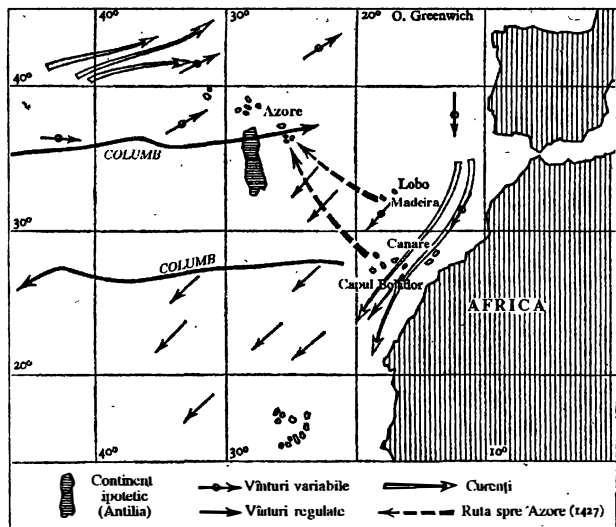

### 37. DESCOPERIREA AZORELOR (Ibid.)

tante, iar alizeul suflînd în această zonă spre sud-vest. Pe de altă parte, odată trecut Ecuatorul, înaintarea de-a lungul coastei se dovedea imposibilă pentru corăbiile incapabile să navigheze contra vîntului, dat fiind mai cu seamă alizeul austral care este orientat sud-est-nord-vest. Or, de foarte multă vreme se utiliza pînza triunghiulară, zisă latină, mai manevrabilă decît pînza pătrată și care îngăduie să se tragă folos de pe urma tuturor schimbărilor de direcție ale vîntului. Portughezii au adoptat această pînza pentru navigație în larg pe măsură ce au cizelat oarecum coca nordică spre a se putea rezista mai bine derivei. Astfel, și-a făcut apariția cu două și apoi cu trei catarge, o corabie bună la drum, dar cu o încărcătură rareori mai mare de 150 t, în stare să țină drumul cu vîntul în față. Caravela a fost prin excelență instrumentul explorării portugheze, căci cu două astfel de corăbii, Bartolomeu Diaz a depășit capul Bunei Speranțe. Marinarii care înainte vreme aveau temeri cu întoarcerea acasă și-au aflat liniștea. Cu toate că avantajele caravelei au fost mai ales psihologice, pentru că pînzele latine erau neputincioase în fața cu-

renților care, la sud de Ecuador, frînează înaintarea de-a lungul țărmurilor africane cînd deplasarea se face înspre capul Bunei Speranțe. Tocmai de aceea, după un prim eșec, în 1486, Bartolomeu Diaz a evitat anul următor curenții de coastă și a mers să caute înspre sud-vest, în zona paralelei australe de  $40^\circ$  vînturile prielnice care i-au permis continuarea drumului spre est și ocolul Africii. Tot de aceea, nici Vasco da Gama nu s-a folosit de caravele pentru călătoria sa din 1497–1499, ci de corăbii mai mari, căci ruta descoperită în mod empiric de Dias se găsea în întregime sub vînturi portante. O remarcă de același ordin este valabilă și pentru prima călătorie a lui Columb. Acesta studiase în Portugalia și la Madeira regimul vînturilor între paralele de  $25^\circ$  și  $35^\circ$  și știa că dacă se navighează spre vest, grație alizeelor, întoarcerea în Europa trebuie să se producă pe o rută mai septentrională spre a se putea beneficia de vînturi portante. *Santa Maria* era o corăbie de negoț cu majoritatea pînzelor pătrate, care era concepută pentru înaintarea cu vînt din spate. În schimb, *Ninia* avea la origine echipament de caravelă cu trei pînze latine.

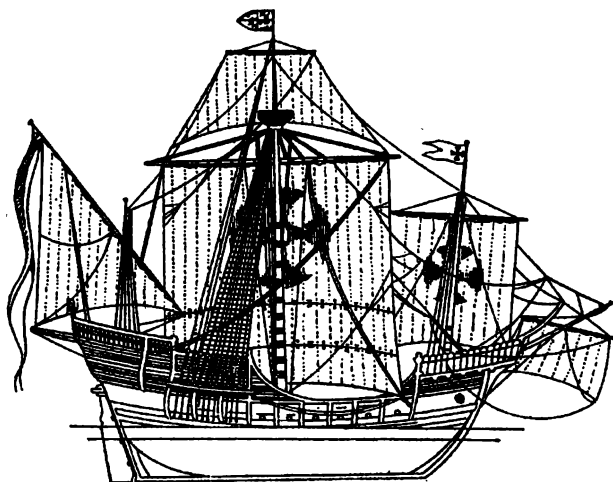

38. CORABIA SANTA MARIA A LUI COLUMB: PÎNZELE SÎNT CALCULATE ÎNDEOSEBI PENTRU VÎNTURILE PORTANTE

(Ibid.)



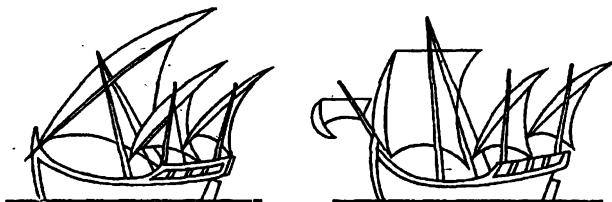

### 39. TRANSFORMAREA CORĂBIEI NIŢA DUPĂ ESCALA DIN CANARE

Or simptomatic era că amiralul pusese să fie modificată în Canare una din pînzele triunghiulare și să fie înlocuită cu una pătrată, semn că acesta știa dinainte că nu are de navigat contra vîntului. Doar a treia navă a micii escade, *Pinta*, a rămas echipată cu pînze latine toată vremea călătoriei, ceea ce nu înceta să îl neliniștească pe Columb, căpitanul său Pinzon avînd astfel prea multă libertate de mișcare în dauna amiralului.

Caracteristicile a două nave din trei ale lui Columb, la 1492, sînt semnificative pentru o întregă revoluție. Caravela și corabia tinzînd să se apropie, au ca rezultat vasul comercial din secolul al XVI-lea. Mai lung și mai subțire decît prima, mai puțin îndesat decît cea de-a doua, acesta are în general pînze pătrate la mijloc și în față, precum și o pînză latină la catargul artimon. Folosirea unei pînze deasupra gabiei se generalizează, în timp ce încă din prima jumătate a veacului al XVI-lea își face apariția sivadiera, mică pînză pătrată suspendată deasupra bompresului. Pe unele corăbii, cu începere de prin anul 1580, catargele gabiei devin mobile, spre a putea fi lăsate în jos pe vreme rea. Teuga din față este scurtată, dar rămîne încă peste bord. Anumite vase mari de comerț pot atinge 500, 600 tone deplasament, dar astfel de capacități rămîn excepționale, media situîndu-se în cazul comerțului mare între 200 și 300 de tone. A existat tendința, în preajma lui 1600, cu excepția poate a liniei portugheze pentru Extremul Orient, de abandonare a tipului de bastiment greoi, genovez, de la finele secolului al XV-lea, care era capabil să transporte 1 000 de tone de mărfuri, în favoarea unei corăbii mai puțin pîntecoase, mai rapide și mai bine echilibrate.

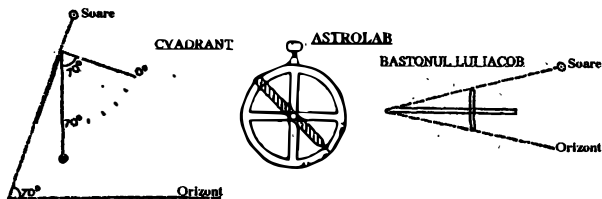

#### 40. CVADRANTUL, ASTROLABUL ȘI "BASTONUL LUI IACOB"

(După Ph. Wolf și Fr. Mauro, „Histoire générale du travail.”)

Vremea Renașterii a fost martora progreselor întrunite ale construcției navale și ale artei navigației. Este sigur că din lipsă de cronometre, calcularea longitudinii nu s-a făcut de o manieră corectă înainte de mijlocul secolului al XVIII-lea. Lucrurile au decurs diferit în cazul latitudinii. Portughezii își îndesiseră observațiile de la sol, pe când urmau, în secolul al XV-lea, coastele Africii; pare-se a nu fi existat navigație astronomică înainte de 1480. Însă de la această dată marinarii din Occident au știut să calculeze latitudinea pe mare, bizuindu-se pe poziția soarelui și a stelei polare deasupra orizontului. Ca să reușească așa ceva, au redus și simplificat instrumentele moștenite din tehnica arabă – astrolabul și cvadrantul – și au inventat altele noi, precum „arbaleta” sau „bastonul lui Iacob”, care nu mai utilizează gradarea arcului de cerc, ci un segment glisant pe o tijă, ochiul, extremitatea superioară a segmentului și astrul vizat trebuind să se afle pe aceeași linie dreaptă. Cu toate acestea, rezultatele astfel citite se cer a fi corectate, în funcție de momentul din an, prin intermediul unghiului făcut de planul ecuatorului terestru cu cel al elipticii. Tabele cu scăderea soarelui au fost alcătuite de portughezi în veacul al XV-lea și s-au tipărit la Veneția încă din 1483, astfel încât căpitanii au putut să le ia la drum. Alte tabele analoage au adus corecturi la fel de necesare pentru calcularea latitudinii după steaua polară. Piloții capabili să aprecieze latitudinea, dar nu să și măsoare cumsecade longitudinea, au trebuit să navigheze încă foarte multă vreme după ureche. Busola le îngăduia stabilirea direcției de marș. Dar mai trebuia să fie calculată și viteza corăbiei: așa a apărut „loch”-ul, despre care se face

prima menționare în 1577. Se puneă să plutească pe apă o bucată de lemn cu plumb ca să nu fie antrenată de mișcarea corăbiei. Sfoara cûlisantă care o leagă de navă este împărțită într-o serie de noduri echidistante care alunecă în mîinile unui marinar. Un ceas de apă stabilea timpul scurs între două noduri. În navigația empirică se foloseau hărți plane, pătrate sau dreptunghiulare, fără corecția influenței magnetice, întrucît aceasta fusese negată, încă la mijlocul secolului al XVI-lea, de către un număr de specialiști. În 1569, Mercator a făcut cunoscut sistemul său de proiecție și hărțile cilindrice. Acestea erau vrednice de interes mai ales pentru spanioli și portughezi, ale căror veliere navigau în special în mările tropicale, zone care sînt cel mai puțin deformate în proiecția lui Mercator. Dar aceasta nu a fost cu adevărat folosită decît destul de tîrziu, în secolul al XVII-lea, cînd au devenit cunoscute „un număr suficient de mare de valori ale unghiului de declinare magnetică pentru a se putea converti rumburile observate ale acului în rumburi veritabile“. Abia atunci a apărut adevărata navigație loxodromică.



Așadar, o îmbunătățire continuă mai degrabă decît o veritabilă revoluție tehnică; această schemă care caracterizează procesele transporturilor renașcentiste este și mai valabilă în cazul industriei textile, prima ca importanță în economiile de tip vechi. În acest sector, solida organizare cooperativă frîna inovările. Cu toate acestea, unele țesături, puțin întrebuițate în trecut, și-au făcut loc progresiv pe piața europeană. Multă vreme stofele din bumbac au fost importate din Orient. Dar secolele al XIV-lea și al XV-lea au văzut luînd amploare fabricarea pînzelor de bumbac sau barcheturi, mai întîi în Italia de Nord – materia primă sosînd prin Veneția – apoi curînd, dincolo de Brenner, în Germania de nord și în Elveția. S-au dezvoltat de asemenea pînza de in în Hainaut, în Flandra și în Brabant, pînza de cînepă în Bretagna și în Poitou, etamina și serjul în Țările de Jos și în regiunea Mans. Ultimele, materiale ușoare, cu fir de lînă dărăcit, și țesute cu mătase, erau folosite mai cu seamă pentru veșmîntul feminin și pentru costumul

ecleziastic. F. Coornaert, care a studiat fabricarea acestei postăvării ușoare la Hondschoote, lângă Dunkerque, a calculat că producția a crescut de la 15 000 de unități în 1485 la 90 000 în 1562. În fine, mătasea a cunoscut un succes în creștere, asupra căruia vom reveni.

În plus, îmbunătățirile de detaliu au dat un ritm nou industriei textile. Cărdarea lînii, care nu numai că o piaptănă și îi înmulțește firul, dar și amestecă lîna de culori diferite era, se pare, ignorată înainte de 1300. Aceasta s-a răspîndit în cursul secolului al XIV-lea. Pentru tors, s-a întrebuițat timp îndelungat tot furca și fusul. Totuși, primul război a apărut la Douai în 1305, dar nu s-a generalizat decît încet fiindcă a doua menționare este din 1362. La sfîrșitul secolului al XV-lea, a intrat în folosință curentă și a primit două perfecționări notabile: pedala, aplicare textilă a sistemului bielă-manivelă și aripioara care figurează pentru prima oară în 1470 în cartea familiei Wolfegg. Aripioara care permitea să se dea firului o răsucire suplimentară, a devenit curentă în veacul al XVI-lea. Două secole mai devreme, dat fiind voga în creștere a stofelor de mătase, la Bologna, se pusese la punct un aparat pentru răsucirea mecanică a firelor de borangic. Firul era răsucit, petrecut prin două tipuri de bobine ce se învîrteau, cu viteze diferite, unele pe verticală, altele, pe orizontală. În 1581, Montaigne a examinat un asemenea tip de război la Florența: „Am văzut, scrie el, prăvăliile unor filatoare de mătase care folosesc niște haspele prin mijlocirea căroră o singură femeie, învîrtindu-le, răsucește și învîrte dintr-o dată cinci sute de fuse“. Dar, încă din Renaștere, în Provinciile Unite mai cu seamă, s-au folosit roți de apă pentru a acționa ansamblul mecanismului. Mecanizarea a mai permis, mai ales la sfîrșitul perioadei de care ne ocupăm, progrese sensibile la țesut, scrobire și finisajul țesăturilor. Războiul cu bară, grație căruia un singur muncitor putea țese douăzeci și patru de panglici dintr-o dată, a constituit un precedent pentru țesutul mecanic ce a fost inventat în 1604 de un țesător din Handschoote, Van Sonneveld. Din aceeași epocă (1607) datează primul desen reprezentînd o mașină de scămoșat în funcțiune. Cea mai veche reprezentare a unei astfel de mașini se găsește cu siguranță în carnetele lui Leonardo da Vinci,

numai că această mașină nu avea folosință practică. Scămoșarea este operația prin care se trece peste suprafața stofei cu o unealtă prevăzută cu scai, pentru a i se elimina perii. La mașina din 1607, un volant mișcat de un muncitor făcea să se învîrtă cu rapiditate doi cilindri prevăzuți cu scai între care avansa materialul. Dacă mașina de scămoșat nu s-a răspîndit decît în secolul al XVII-lea, în schimb presarea postavului la cald, care sporea luciul stofei, a fost cunoscută în Europa occidentală încă din secolul al XV-lea. Este adevărat că regulamentele au făcut-o prohibită, pentru că oferea posibilitatea să se ascundă neregularitățile și defectele țesăturii, însă aceste interdicții s-au dovedit a fi inoperante, fiindcă în secolul al XVII-lea presarea la cald devenise o fază normală în finisarea postavurilor de bună calitate. În privința călcatului, care constituie operațiunea esențială în finisajul postavurilor, se folosea deja de multă vreme, cel puțin la stofele grosiere, prin intermediul unor mori acționînd grindeiuri de lemn ridicate de cașe, care recădeau apoi asupra bucăților de postav. În secolul al XVI-lea, în Europa s-au multiplicat călcătoarele cu ciocane. Aceste ciocane aveau un profil studiat astfel încît să nu jeneze prea tare stoffa. Totuși, călcatul în picioare mai era în uz în secolul al XVII-lea în cazul postavurilor fine.

Veacurile al XV-lea și al XVI-lea au fost martorele dezvoltării în Europa a tricoturilor și tricotajelor. Este imposibil de precizat cînd s-a ivit pentru prima oară ideea de a face o țesătură nu prin întrețeserea dintre urzeală și bătătură, ci grație buclelor aliniate ale unui singur fir. Primele obiecte tricotate – descoperite în Egipt – nu par a coborî mai încolo de secolul al treilea după Christos. În general, se socotește că tricotajul cunoscut de multă vreme în Orientul Apropiat, s-a răspîndit în Occident în urma cruciadelor. În orice caz, începînd cu veacul al XV-lea, unele opere de artă o reprezintă pe Fecioară ocupată cu tricotatul. Muzeele conservă mînuși de lînă din perioada respectivă. În Anglia existau corporații de tricotori înainte de secolul al XVI-lea. Ei făceau cămăși de lînă, berete, pantaloni de lînă și „covoare“, adică tapiserii. În 1505, apărarea în Franța o confrerie de tricotori, la Troyes, însă în secolul al XVI-lea se răspîndește tricotajul din mătase, per-

soanele avute nevoind să poarte ciorapi tricotați decât dacă erau de mătase. Moda a venit, fără îndoială, din Spania. Făcute, la început, de mână, cu andreele de lemn sau de os, ciorapii de mătase erau rari și scumpi. Henric al VIII-lea nu avea mai mult de două perechi. Era un dar de preț a-i oferi Elisabetei o pereche de ciorapi tricotați din mătase neagră. Dar cererea în creștere, într-o societate din ce în ce mai domică de lux și necesitatea de a mări producția au dus, către 1590, la invenția făcută de un pastor anglican, William Lee, a primei mașini de tricostat. O serie de degete de oțel, puse în mișcare simultan, făcea în același timp un rînd de ochiuri. Către sfîrșitul secolului al XVII-lea, un muncitor bun, lucrînd douăsprezece pînă la treisprezece ore pe zi, apuca să facă trei perechi de ciorapi de mătase pe săptămîină.



Punerea la punct a mașinii de tricostat mătase, alăturîndu-se cercetărilor lui Leonardo pentru a raționaliza activitatea textilă, invită la o nouă insistență asupra gustului pentru mecanizare ce caracterizează Renașterea. Ideea și tentația se născuseră dintr-un automatism căruia ceasornicăria i-a oferit un cîmp de aplicare privilegiat. „O reușită, într-un domeniu foarte limitat desigur, dar o reușită fără umbră de efort omenesc... (ceasornicăria a jucat *n.a.*) în geneza lumii de mașini un rol de catalizator de o pondere fără legătură cu volumul său propriu“ (P. Mesnage).

Ceasurile mecanice au apărut în Europa în secolul al XIV-lea, într-o regiune „primitivă“ înglobînd Anglia, Țările de Jos, Germania centrală și meridională, Boemia, Franța, Italia de Nord și centrală. Împărțirea timpului în intervale egale putea fi operată grație unui balansier sau a unei pendule. Or, din cauza frecărilor și a rezistenței aerului, acest „regulator“ tindea să se frîneze și avea nevoie de un „motor“. Dar energia acestuia trebuia să fie furnizată la momentul dorit într-o anumită cantitate. De aici necesitatea unui mecanism de distribuție interpus între motor și regulator și care rezolvă contradicția aparentă dintre rotația continuă provocată de motor și mișcarea alternativă a regulatorului.

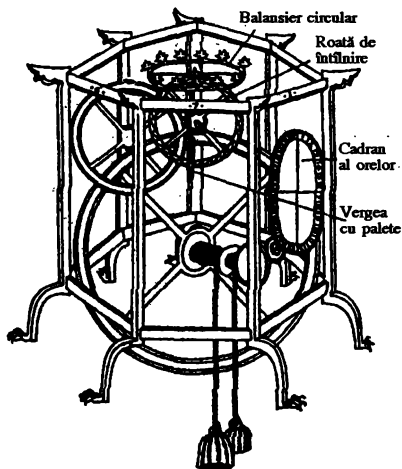

41. OROLOGIUL  
LUI DONDI  
(După  
l'Histoire générale  
des techniques.)

Soluția este deci concepută prin frînarea fiecărei piese a mecanismului un timp oarecare, apoi prin a o lăsa „să scape“. „Acele“ traduc la sfîrșit acest ritm în termeni de spațiu circular. Invenția genială care a permis dezvoltarea ceasornicăriei mecanice a fost aceea a eliberării pentru roțița de întîlnire. Aceasta se poate data în prima jumătate a secolului al XIV-lea și este atestată prin documente din 1335. Ceasul astronomic realizat la Padova în 1364 de Giovanni de Dondi și care marca orele și mișcarea planetelor, precum și celebrul ceas de la Douvres din 1384 posedau – în stare rudimentară – noul organism. Aceste două ceasuri, ca și cele din Rouen, Salisbury, Wells și de la Palatul de Justiție din Paris – toate de la sfîrșitul secolului al XIV-lea – , utilizau ca motor un sistem de lanțuri și corzi înfășurate în jurul roților motrice, care se derulau puțin câte puțin fiindcă erau antrenate de greutate. Dar sistemul acesta era greoi și stînjenitor. Invenția „resortului motor“ – 1459 (?) – a fost propriu-zis revoluționară, căci a permis construirea de orologii portative și curînd a ceasurilor, dînd astfel posibilitatea oricui, ceea ce omul nu avusese niciodată înainte, să aibă asupra sa totdeauna măsura timpului. Resortul, lamă subțire dispusă în spirală, nu a întîrziat să fie instalat în interiorul unui „butoiaș“ protector care, pe deasupra, îi regulariza des-

tinderea. În Franța, primele orologii susceptibile de a fi așezate pe o masă datează de la domnia lui Ludovic al XI-lea, iar primele ceasuri și-au făcut apariția în Europa la sfârșitul extrem al secolului al XV-lea. Ludovic Maurul, duce de Milano, poruncea să i se confecționeze trei ceasuri dintre care două sunau. Către 1500, ceasornicarul german Peter Henlein construia ceasuri de buzunar de formă rotunjită, multă vreme cunoscute sub numele de „ouă de Nüremberg“. În aceeași epocă, la Blois, ceasornicari artiști fabricau ceasuri care erau adevărate bijuterii. În schimb, abia în 1574, un artizan venit din Auyun a introdus fabricarea de ceasuri la Geneva. Aceste prime ceasuri mergeau extrem de neregulat, resortul motor avînd prea multă forță la începutul dezarmajului și nu destulă la sfârșitul destinderii. De aceea, între 1500 și 1550, s-a imaginat egalizarea forței din resort prin legarea butoiașului la un fus tronconic printr-o coardă (mai tîrziu printr-un lanț). În destindere, resortul pierde treptat din forță, însă coarda, acționînd pe zonele din ce în ce mai mari ale fusului, opune o rezistență din ce în ce mai slabă. Este de la sine înțeles că orologiile și ceasurile din secolul al XVI-lea rămîneau imperfecte. Ele puteau varia de la o jumătate de oră la o oră pe zi, în vreme ce un ceas reprezenta aproape o lună de muncă. Dar o cale rodnică era deschisă de-acum. Prin construirea de orologii cu pendulă și prin imaginarea „spiralului reglant“, Huygens urma să lase în seama veacului următor trecerea ceasornicării „din planul empiric în planul științific“.



Progresele din ceasornicarie urmau pe cele ale unei civilizații care făcea o exploatare în creștere a metalului – aur și argint, dar și fier, cupru etc. De fapt, munca în mine a cunoscut în epoca Renașterii transformări mai importante decît industria textilă. Exploatarea zăcămintelor de argint din Europa s-a aflat încetinită la începutul secolului al XIV-lea din pricina inundării frecvente a galeriilor. Or, cu cît se înfundau puțurile de mină, cu atît se complica mai mult problema secării apei. Penuria de metale prețioase a condus la punerea la punct, cu deosebire în Germania și în ținutul Liège,



de remedii indispensabile care au permis redemarajul de la mijlocul veacului al XV-lea. Împingerea apei pînă la conductele de evacuare a fost facilitată de aici înainte printr-un întreg dispozitiv descris de Agricola: mașini cu manej sau hidraulice, de ale căror frînghii erau atîmate butoaie, lanțuri cu cupe, țevi prin interiorul cărora trecea un lanț cu greutate, pompe aspirante și respingătoare acționate printr-un sistem bielă-manivelă. Agricola a descris în tratatul său o mașină de apă gigantică reversibilă de 10,70 m în diametru, formată din două roți hidraulice legate ale căror scînduri erau înclinate în sens invers. Două conducte cu vane manevrabile aduceau apă, una sau cealaltă și i se dădea voie troliului să se învîrtă la comandă în cele două sensuri opuse. Troliile și manejele mai serveau și pentru a urca la suprafață huila sau minereul. Pentru a aduce încărcăturile la puțuri erau folosite roabe, și chiar cărucioare cu deplasare pe șine de lemn și care au apărut pentru prima dată într-un manuscris din secolul al XV-lea, conservat la Școala de Arte Frumoase din Paris. Aerisirea minelor se făcea prin șeminee foraibăr, cu foale de mîna, de picior sau hidraulice și cu mori de vînt. Pulberea pentru abatajul de bancuri metalifere ar fi fost utilizată pentru întîia dată de Chemnitz, în 1527.

În epoca studiului de față, lemnul rămînea combustibilul cel mai întrebunțat, fie direct, fie sub formă de cărbune de lemn. Totuși, cărbunele de pămînt a fost folosit din ce în ce mai mult, mai ales în Marea Britanie, deja despădurită. J. U. Nef a calculat că între 1564 și 1634, încărcăturile de huilă cu plecare din Tyne au crescut de patrusprezece ori, atingînd la sfîrșitul acestei perioade 45 000 tone pe an. Exporturile de cărbune prin Firth of Forth au crescut aproape la fel de iute.

Progrese au fost înregistrate și în metalurgia argintului. Înainte de jumătatea secolului al XV-lea, antreprenorii din mine erau extrem de stîngheriți cînd nu aveau de-a face cu filoane de argint nativ, căci le era greu să separe metalul prețios de plumb sau de cupru din minereul în care se găsea în mod obișnuit. Foalele hidraulice au ușurat folosirea acestei noi metode de tratament care ar fi fost introdusă către 1451 de un oarecare Johannsen Funcken. Căldura puternică obținută permitea să se exploateze diferența care există între ar-

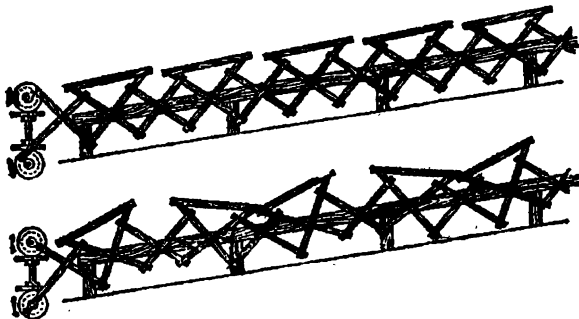

42. SPIRALA LUI ARHIMEDE PENTRU A URCA APA,  
LA AUGSBURG (ÎNAINTE DE 1550)

(După A. Wolf, A History of Science, Technology and  
Philosophy in the XVIth and XVIIth Centuries.)

gint și plumb privind punctele de oxidare și de topire, plumbul oxidându-se și topindu-se mai întâi. Procedeele aztecilor și incașilor erau aplicarea acestui principiu. În plus, în cazul minereului de cupru argintifer, se putea, prin rafinarea cu plumb, să se separe argintul din mine-

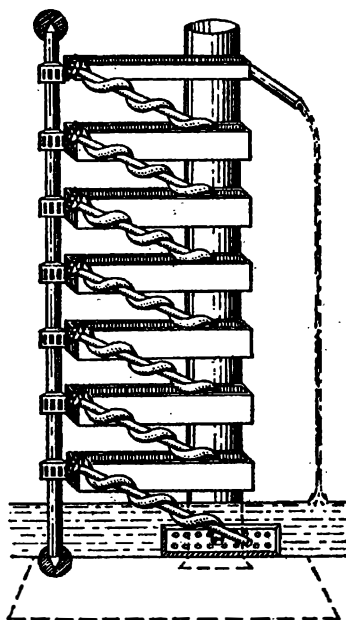

43. MAȘINA DE APĂ  
A LUI JUANELO  
(CĂTRE 1573)

(După A. Wolf, ibid.)

Această mașină, concepută pentru a aduce apa la Alcazar din Toledo, era formată dintr-un cadru de lemn și din tuburi de cupru de aproape un metru și jumătate lungime, terminate prin cupe larg deschise. Mecanismul le înclină când la dreapta, când la stînga, în așa fel încît să împingă apa și să îi permită să urce în pantă. Acest sistem era mai mult ingenios decît practic.

reu. Această descoperire nu numai că a crescut producția de argint, dar a mai și redus cu mult prețul cuprului de care artileria de bază de bronz avea din ce în ce mai multă nevoie. Ca urmare, s-au creat noi uzine, relativ importante, *Saigerhuetten*, care au folosit forța hidrolică pentru foalele de cuptoare și pentru ciocane.

Un progres încă mai hotărîtor în tratamentul argintului a fost descoperirea, în prima jumătate a secolului al XVI-lea, a procedurii amalgamului care ar fi fost pus în practică mai întâi în Boemia și în Ungaria. Minereul de argint era zdrobit cu ciocane uriașe, amestecat cu sare, cu vitriol și cu mercur. Apoi era distilat și filtrat printr-o sită din pînză de cînepă. Procedura amalgamului a fost introdusă de către tehnicienii germani în Spania, țară în care Fugger-ii exploatau importante mine de mercur de la Almaden. De aici a trecut în America și a fost aplicat în Mexic, la Zacatecas, începînd din 1557. S-a spus timp îndelungat că era imposibilă prelucrarea minereului din Potosi prin această metodă, așa că mercurul peruvian din Huancavelica era dirijat înspre Mexic și Guatemala. Totuși, cu începerea din 1572, autoritățile spaniole au reușit să învingă spiritul de rutină al concesionarilor: ca urmare, s-a înregistrat un *boom* al producției de argint din Peru.

În Renaștere, metalurgia se referea la metale precum argintul și cuprul. Totuși, metalurgia fierului a cunoscut o nouă dezvoltare și evoluția tehnicilor siderurgice a fost unul dintre evenimentele epocii. În timpul Evului Mediu clasic, fierul era produs prin procedeul numit „catalan”. Minereul era adunat în straturi alternate cu cărbune de lemn într-o adîncitură tronconică de circa un metru căptușită cu cărămidă arsă. Fierul și cenușile coborau în josul acestui furnal și ieșeau prin conducte numite „cozi de vîlpe”. Se obțineau în acest fel, după fiecare operațiune, 4 pînă la 5 kilograme de fier și scorii, atît de bogate în metal încît în secolul al XIX-lea, au putut fi retratate. Cu secolul al XIV-lea începînd, dimensiunile cuptoarelor au crescut în mod progresiv: furnalul Osmund în Scandinavia și unele forje din Pirinei au fost capabile să dea 50 pînă la 60 kg de fier la fiecare operație, adică aproximativ 15 tone pe an. Astfel, de aici s-a ajuns la a se construi furnale de cîte 5 sau 6 m și care, dispunînd de suflerii hidra-

ulice, au putut de aici înainte să topească minereul de fier cum se topea bronzul: inovație decisivă! Fonta a înlocuit treptat fierul sub formă de bară ca produs inițial. Furnalele puteau furniza 50 de tone de metal pe an. Fonta, avînd imensul avantaj de a putea fi turnată, a avut folosiri multiple: s-a folosit la fabricarea conductelor, plăcilor de mormînt și de șeminee, a tunurilor, ghiulelelor, ancorelor etc. Dacă se urmărea obținerea de fier, trebuia să se recurgă la o a doua operațiune și la arderea carbonului în exces din fontă. Lingourile erau duse într-o forjă vecină cu furnalul, retopite și tratate cu ajutorul ciocanelor hidraulice. Produsul astfel obținut la un preț avantajos, a sfîrșit prin a înlocui vechiul fier forjat extras direct din minereu fără topire.

Neîndoios, furnalul și-a făcut apariția în a doua jumătate a veacului al XIV-lea, fie în regiunea orașului Liège, fie pe malurile Rinului. Migrațiile de muncitori au răspîndit încet-încet noua tehnică. Lorraine, Champagne, Nivernais și Normandia par a-l fi cunoscut încă de la sfîrșitul veacului al XV-lea; Alsacia, Franche-Comté și Bretagna l-au obținut, fără tăgadă, la mijlocul celui de-al XVI-lea. Cu toate acestea, furnalele cu forje auxiliare au rămas rare în Europa pînă către 1540. După această dată s-au înmulțit. Către 1560, ar fi existat treizeci și cinci în regiunea Namur. Cei din Liège au adus procedeul în Suedia la mijlocul veacului al XVI-lea și, grație muncitorilor francezi, acesta a atins Anglia. La șocul provocat în siderurgie de apariția furnalului s-a adăugat lentă punere la punct a unui întreg mașinism hidraulic. Laminoarele care au rămas puțin numeroase pînă în secolul al XVIII-lea, apar totuși în carnetele lui Leonardo și fuseseră utilizate pe la 1550 în regiunea Liège, unde par a fi fost inventate. Mașinile de tăiat, compuse din cilindri îmbucați în formă de foarfece, par a fi fost răspîndite mai mult decît laminoarele. Este probabil că Germania a inventat trefilarea hidraulică la sfîrșitul secolului al XV-lea și începutul celui următor. O imagine din Biringuccio, din 1540, oferă o primă reprezentare a acesteia. Se poate vedea o roată pusă în mișcare de apă, care asigură bobinajul fierului după trecerea prin filieră. În fine, fabricarea tablei cositorite pare a fi fost pusă la punct în Nüremberg, la mijlocul veacului al XV-lea.

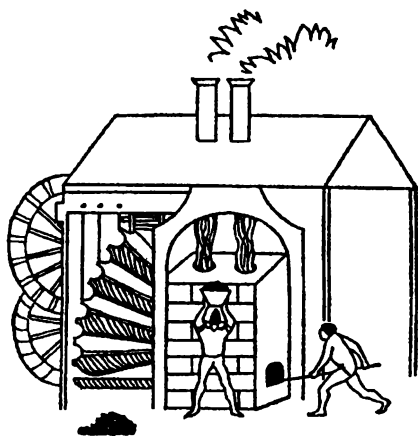

44. FURNAL  
DIN VEACUL  
AL XVI-LEA

(După  
l'Histoire  
générale des  
techniques.)

J. Le Goff, în lucrarea consacrată veacului precedent, a subliniat pe drept raritatea fierului în epoca medievală, care avea ca materiale de bază piatra și lemnul. Sfântul Benedict a consacrat un articol în a sa *Regulă* griji pe care trebuie să o manifeste călugării față de obiectele din fier. Viața cotidiană a Europei a fost afectată de o profundă mutație în această privință cu începere din secolul al XV-lea. Încă din anul 1640, Suedia și Anglia produceau deja împreună cam 75 000 tone de fier și fontă pe an. Se cuvine deci să se amintească, după J. U. Nef, că atunci a avut loc „o creștere remarcabilă a cererii interne de metale, spre a se echipa noile întreprinderi industriale, a se fabrica noile mijloace de transport și a se furniza articole de tot felul“. Istoricul american nu a ezitat să califice această mutație drept „prima revoluție industrială“, prelucrarea metalelor încetînd atunci să mai fie doar lucrare de artă. „Rafinarea zahărului, scrie el, industria berei, a săpunului, vopsitul și dărăcitul lînii și postavurilor, toate industriile care se dezvoltau cu rapiditate, solicitau elemente metalice precum suluri, cazane, tigăi și scule“. Utilajele, mișcate de cai sau prin forța hidraulică, erau în parte metalice. Sute de cazane de sare care au fost instalate la gurile lui Tyne și Wear și de-a lungul coastelor lui Firth of Forth“ erau făcute din plăci de fier de șaiszeci de centimetri pînă la un metru înălțime, nituite între ele împrejurul unei platforme metalice care avea cîteodată între șapte și opt metri în

diametru... Un cazan mare avea nevoie probabil de tot atîta metal cît un tun...

„Se produsese schimbări în obiceiurile domestice... Majoritatea femeilor și bărbaților aveau acum nevoie de bolduri și de cuie, iar mulți bărbați de brice din oțel. Foarfecele începea să se folosească din ce în ce mai frecvent. La fel cuțitul, cu deosebire cuțitul de masă. Furculițele se iveau pe mesele lumii bune și numărul persoanelor rafinate creștea ca niciodată înainte... O dată cu îmbogățirea claselor mijlocii, porțile de fier, zăvoarele, broaștele și cheile erau cerute în mai mare cantitate spre a se putea feri de hoți... Dezvoltarea rapidă a voiajelor în vehicule crescuse cererea de cai și în consecință de săbii și zăbale, ca și de cuie și de alte piese metalice trebuincioase caleștilor.“



Fără îndoială că nevoile noi în materie de armament au exercitat o puternică presiune asupra industriei metalurgice și, chiar în cazul tunurilor din bronz, asupra siderurgiei; căci, la mijlocul secolului al XVI-lea, un afet de tun cu tot cu roți conținea mai bine de o sută de piese din fier. Dar înainte de a trata despre noile mașinării ale morții, trebuie să se remarce că însuși armamentul tradițional, a solicitat cantități crescînde de metal. Dorim să ne referim la armuri a căror fabricație – mai ales cea de la Milano și cea de la Augsburg – releva atît artă cît și artizanat. Armurile erau confecționate după măsură și fabricantul trebuia să cunoască, aidoma unui sculptor, detaliile de anatomie, mișcarea mușchilor și funcționarea articulațiilor. Aceste „statui cioplite“ în oțel cu un frumos profil, erau adesea acoperite cu desene în relief, gravate, șlefuite, încrustate cu aur. Donatello, Da Vinci, Dürer, Michelangelo, Cellini au desenat armuri și uneori au participat ca gravori la fabricarea acestora. Din cauza perfecționării armelor de foc, armura a încetat, de prin 1525, să mai asigure o protecție eficientă, dar nu s-a purtat mai puțin la război – și în turniruri – de către prinți și nobili și de către toți oamenii de arme care nu suportau ostenețelile obișnuite ale soldaților. Așa încît armurile s-au fabricat mai mult în veacul al XVI-lea decît oricînd

înainte. Nu e mai puțin adevărat că „arta războiului“ se adreșă acum cu alte cereri industriei metalurgice.

Prima apariție a tunurilor pe câmpurile de luptă a avut loc în bătălia de la Crécy din 1376. Era vorba de instrumente încă foarte primitive și care au rămas așa timp de aproape un veac; erau la fel de periculoase pentru cei care le manipulau, ca și pentru adversari. Primele tunuri erau cel mai adesea alcătuite din bare de fier forjate asamblate și menținute printr-o serie de inele de fier alipite. La sfârșitul secolului al XV-lea, se fabricau tot asemenea tunuri. Bombarda din Gand, care datează din această perioadă, cântărea 14 600 kg și putea să lanseze ghiulele de piatră de 340 kg; era prevăzută cu o chiu-loasă înșurubată în partea din spate a tubului. În ciuda punerii la punct a furnalului, la început se șovăia cu fabricarea pieselor de artilerie din fontă de fier, întrucât acestea explodau ușor. În schimb, din prima jumătate a secolului al XV-lea, s-au turnat tunuri de cupru. Arsenalul din Basel păstrează unul din acestea, care datează din 1444. S-a folosit mai ales bronzul. Artileria din bronz s-a manifestat de o manieră spectaculoasă la asediul Constantinopolului, din 1453, în chiar anul în care Donatello își isprăvea *Gattamelata*, prima mare statuie ecvestră realizată de la Antichitate și pînă atunci. Mehmet al II-lea utiliza serviciile unui inginer ungar care așezase pe forme verticale piese de circa 15 tone, în stare să lanseze ghiulele de 75 cm diametru cântărind 578 kg. Fabricarea lor necesita trei luni. Fiecare tun trăgea șapte lovituri pe timp de zi și una pe timpul nopții. Artileria turcilor s-a dovedit a fi decisivă în atacarea zidurilor care pînă atunci rezistaseră berbecilor și catapultelor. Totuși, aceste piese grele erau lipsite de pivoți și de afete și trebuiau să fie transportate de la Adrianopol, fiecare dispozitiv urmînd a fi tractat de 30 de perechi de boi și însoțit de 450 de oameni care pregăteau și consolidau drumul. Odată adus, tunul era instalat pe sol și calat cu pietre. După fiecare foc, linia de ochire trebuia să fie rectificată.

Timp de o sută de ani care au urmat luării Constantinopolului, artileria s-a perfecționat în profunzime și a devenit mai redutabilă cu fiecare zi. Tunurile lui Carol Temerarul capturate de elvețieni la Morat și păstrate în arsenalul din La Neuveville erau tot din fier forjat dar

erau deja montate pe afeturi prevăzute cu roți și spițe. Tunurile ușoare folosiseră la început pentru a ținti cremaliere. Inventarea pivotilor mobili, după 1460, a permis să nu se mai țintească prin ridicarea afetului, ci acționînd, datorită icurilor, apoi a șuruburilor, sub chiu-lasa tunului. Artileria a devenit astfel mai distrugătoare cînd s-a aflat, începînd cu anul 1480, cum să se amelioreze pulberea prin „granulare“. Anterior, se folosea o pulbere neuniformă în care se găseau amestecate praf și bucăți necalibrate, de unde și explozii de o violență imprevizibilă. Prin adoptarea unei pulberi granulate, s-au obținut apoi efecte uniforme. Primele arme de foc lansaseră proiectile din piatră, utilizate încă în a doua jumătate a secolului al XV-lea. Totuși, aceste ghiulele erau de mărime neegală și lăsau spații între ele și pereții țevii. Pe deasupra, explodau adesea fără să provoace stricăciunea scontată. Frații Bureanu, care au perfecționat artileria lui Carol al VII-lea, au împămîntenit în armata franceză folosirea ghiulelelor de metal (fier sau fontă de fier). Apoi, foarte repede, a venit ideea de a se face ghiulele goale care să fie umplute cu pulbere. Bomba care pare a se fi născut în Italia este descrisă întîi în tratatul lui Valturio, care a apărut în 1472. Ghiulelele de metal, ale căror dimensiuni concordau cu cele ale tunului, au făcut să apară noțiunea de calibru – Carol Quintul și Francisc I au limitat și unul și celălalt la șase calibrele pieselor lor de artilerie – și au dus la fabricarea munițiilor de rezervă. Definirea calibrelor și necesitatea de a da miezului de tun dimensiuni riguroase au avut drept consecință o îmbunătățire a tehnicii industriale de alezaj.

Către mijlocul secolului al XVI-lea, se aflase compoziția ideală a bronzului de artilerie (91% cupru și 9%

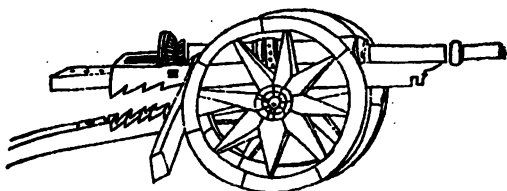

45. NERONI: TUN CU CREMALIERĂ (SECOLUL XV)  
(după B. Gille, op. cit.).



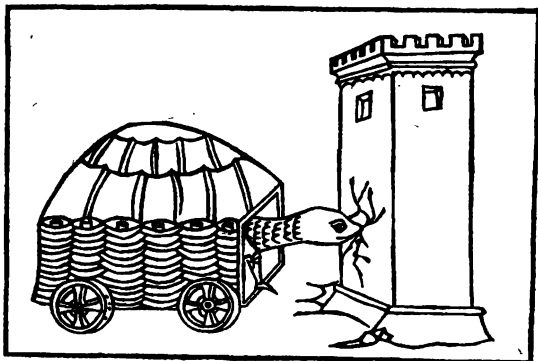

46. VALTURIO:

MAȘINĂ DE RĂZBOI ÎN FORMĂ DE BROASCĂ ȚESTOASĂ

cositor). Calitatea bronzului franțuzesc înclinase balanța în favoarea armatelor lui Carol al VIII-lea, Ludovic al XII-lea și Francisc I, căci tunurile italienești explodau în dese rînduri. După 1540, s-a găsit mijlocul de a fabrica tunuri din fontă de fier capabile de un tir prelungit. Perfecționarea s-a produs probabil în Anglia; în orice caz, tunurile de fontă pe care le-a exportat această țară pe continent cu prilejul Războiului de Treizeci de ani au asigurat o superioritate hotărîtoare pentru inamicii habsburgilor, în particular olandezilor. Prin folosirea tunului de fontă, încărcarea pe la gura tunului a înlocuit-o pe cea prin chiulasă, ceea ce a permis reducerea calibrului și a greutății pieselor.

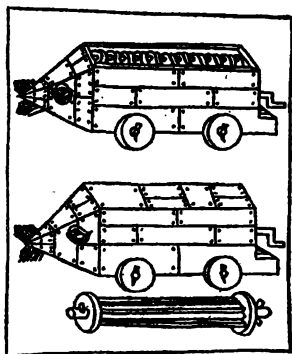

47. VALTURIO:

MAȘINĂ DE RĂZBOI ÎN FORMĂ DE IEPURE

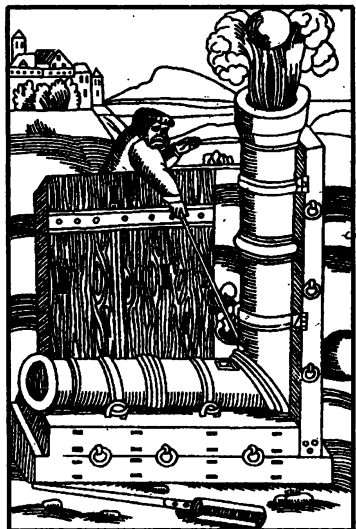

48. VALTURIO:  
 APRINDEREA-CU  
 EFECT DUBLU A  
 UNEI PIESE DE  
 ARTILERIE

Războiul pe mare a fost înrîurit de artilerie, ca și confruntările de pe uscat. S-au utilizat tunuri de pe vase – în 1338 la Arnemuiden și 1340 la L'Écluse – chiar înainte de a-și fi manifestat prezența pe cîmpul de bătaie de la Crécy. S-au folosit la început tunuri din fier forjat de calibru mic cu furci la pivot, care se plasau în partea de sus a navelor. Tunurile nu atacau coxa navei, ci pe inamicii de pe punte și suprastructurile navale adverse. După aceea, au fost înlocuite în mod progresiv prin tunuri de bronz mai grele care atacau coxa navelor. Problema era atunci să nu se supraîncarce pe înălțime corabia ca să nu-și piardă echilibrul. Un cetățean din Brest, Descharges, va fi găsit ieșirea din această dificultate, prin 1500. El s-a gândit să așeze tunurile, acum cu afete și cu pivoți, pe o punte inferioară, și să găurească babordurile pentru artilerie, nava echilibrîndu-se cu lestul. Folosirea crescîndă a tunurilor a asigurat victoria corăbiilor cu pînză asupra galerelor. Aceasta din urmă avea, fără discuție, avantaje: independentă de vînt datorită propulsiei proprii, putea să își urmeze calea după dorință, putea manevra în timpul luptei, putea să-și maseze apărătorii pe platforme, să atace cu pintenul bastimentul inamic. Timp îndelungat, navele cu pînze au fost lipsite de apărare în fața unui atac al

corăbiilor cu rame. Situația s-a modificat prin folosirea artileriei. Galera nu a fost abandonată decît în secolul al XVIII-lea, după ce fusese perfecționată. În veacul al XVI-lea, fusese prevăzută cu două și trei catarge care îi oferea o bună velatură; numărul vîslașilor a crescut – pe o galeră din epoca Lepanto erau două sute cincizeci, iar pe o „galeră mare“ venețiană erau patru sute cincizeci; a fost dotată cu tunuri. Bătălia de la Lepanto (1571) a reprezentat ultima apariție victorioasă a galerelor. Inconvenientele lor deveneau din ce în ce mai evidente. Alungite și îngreuiate, își pierduseră ușurința de manevră. Flancurile ocupate de vîsle și vîslași nu puteau purta decît piese ușoare. Spatele fiind rezervat instalațiilor de stat major, numai fața era susceptibilă de a primi tunuri. O galeră de la mijlocul secolului al XVI-lea avea cinci tunuri, cîta vreme o navă cu pînze era echipată cu douăzeci și șapte. În fine, galera, creată pentru Mediterana, era prea scundă pe apă. În epoca în care soarta Europei se decidea mai ales în oceane, galera avea să lase locul navelor cu bord înalt.



Armele portative nu au fost mai puțin revoluționate de folosirea pulberii decît artileria. Primele „bastoane de foc“ sau „tunuri de mîna“ ar fi fost folosite la Perugia în 1364 și la Augsburg în 1381. Sînt reprezentate, oricum, în *Bellifortis* de Kyeser, redactat între 1390 și 1405. Folosirea lor era delicată iar manevrarea lor puțin comodă. Erau făcute dintr-un tub de fier fără pat, nici suport, ținut cu amîndouă mîinile de trăgător, în vreme ce un ajutor tuma pulberea într-o luminiță situată la fața superioară a tubului și îi dădea foc. Caracterul primitiv al acestor arme este redat de persistența săgeții, proiectilul cel mai comun pe vremea Războiului de o Sută de Ani. La Azincourt, în 1415, arcașii englezi au frînt șarja cavalerilor francezi mulțumită unei săgeți noi al cărei vîrf pătrundea prin locurile de îmbinare ale zalelor cu fierul din armurile aflate în uz pe atunci. Secolul al XV-lea a văzut apariția arbaletei cu cric, care mărea iuțea și puterea acestui tip de armă clasică. Îmbunătățirile diverse din secolul al XV-lea explică generalizarea armurilor complete din

fier, armuri pe care evoluția armelor de foc le vor face peste puțină vreme inutile.

Perfecționările „tunului de mână“ au urmărit să îl facă mai manevrabil. Tubul de fier a fost fixat pe un pat așezat întâi pe umăr, apoi sub braț. Mîna stîngă a trăgătorului rămînea liberă pentru încărcare și arma – care se va numi archebuză – putea fi întrebuițată de o singură persoană. Era încă grea și incomodă, cu o greutate atingînd pe puțin 25 de kilograme. De aici necesitatea unui punct de sprijin. Dat fiind că atunci cînd nu se trăgea, era rezemată de un zid sau de un parapete, archebuza a fost prevăzută cu o furculiță de suport. Această perfecționare care datează de prin 1520 se va fi datorat armurierului Mochetta di Velletri, așa că, începînd cu a doua jumătate a veacului al XVI-lea, se va vorbi mai ales de muschete. Încărcarea a fost și aceasta îmbunătățită datorită folosirii unui fitil strîns într-un port-fitil sau serpentin, care era aplecat peste bazinetul cu pulbere. Ploaia însă putea să împiedice fitilul să ia foc. Iar cînd era aprins, trebuia să se ia seama ca să nu se stingă, să se sufle pe deasupra în timpul tirului pentru a ațîța flacăra, să fie menținută mereu mărimea acesteia pentru ca extremitatea din serpentin să cadă întocmai în bazinet. Invenția făcută de germani, pe la 1517, a plăcuței cu roțiță, a încercat să atenueze aceste neajunsuri. O roată dințată învîrtindu-se cu rapiditate sub acțiunea unui resort se freca de o bucată de pirită sau de silex ținută între dinții cocoșului. Scînteia produsă aprindea pulberea din bazinet. Îmbunătățirea, adoptată de cavalerie, nu a fost utilizată în secolul al XVI-lea de către infanterie care, în vremea Războiului de Treizeci de Ani, mai întrebuița muscheta cu serpentin, de dimensiuni reduse și cu țeava scurtată.

La începutul secolului al XVII-lea, cavaleria a abandonat lancea tradițională în favoarea archebuzei sau a pistolului, armă originară din Germania, care a ieșit prima dată la iveală pe cîmpul de bătălie în 1544. Arma a cunoscut un succes rapid și a fost în a doua jumătate a veacului al XVI-lea agentul exclusiv al asasinatelor politice. Pistolul din Renaștere avea țeava scurtă, mînerul oval și era prevăzut cu disc. Încărcarea sa rămînea lentă și s-au făcut pistolete cu două focuri, adică pistolete cu două țevi suprapuse și cu două discuri. Cu

toată precauția aceasta, cînd, în timpul luptei, un prim șir de cavaleri își descărca armele asupra inamicului, dispărea în grabă spre a și le reîncărca în spate, și lăsa locul șirului următor. Același lucru li se întîmpla și infanteriștilor care, după folosirea încărcăturii din mușchete, erau dezarmați pe timpul cît și le reîncărcău. Din această pricină a fost nevoie să se mențină multă vreme companiile de sulitași, căci, la începutul secolului al XVII-lea, un mușchetar avea nevoie de minimum zece minute pentru a încărca și a trage.

Niște relative scăderi ale armelor de foc nu pot face uitată răsturnarea profundă pe care au produs-o în cursul istoriei. Spaniolii, în ciuda numărului lor nesemnificativ, au făcut cea mai puternică impresie asupra aztecilor și incașilor doar din cauza unor archebuze și a cîtorva tunuri pe care le căraseră cu ei. Superioritatea artileriei ușoare franceze a contribuit în mare măsură la victoriile lui Ludovic al XII-lea și ale lui Francisc I în Italia. Apoi archebuzele cu fitil ale spaniolilor au decis, în 1525, victoria trupelor lui Carol Quintul la Pavia, cînd au secerat necugetatele șarje executate de cavaleria regelui Franței, în pofida faptului că acesta hotărîse cu doi ani înainte să înlocuiască arbaletetele din armata sa cu arme de foc, iar din 1516, la Saint-Étienne, a funcționat o manufactură de archebuze.

Oamenii Renașterii nu au avut deloc la inimă utilizarea acestor mijloace de distrugere și se gîndeau că folosirea acestora aducea cu sine un risc al unui păcat cu mult mai greu decît acela pricinuit de arcuri, lănci, săbii, considerate arme mai puțin ucigașe precum și mai loiale. Pe vremea lui Bayard s-au găsit căpitani, păstrători ai vechiului sens al onoarei, care tăiau mîinile tunarilor și archebuzierilor luați prizonieri. Literatura umanistă nu a găsit cuvinte suficient de dure în contra tunului „această mașinărie mai mult infernală decît omenească” – expresia este a lui Guicciardini. Polidoro Vergilio scria în 1499 în a sa *De inventoribus rerum*: „Dintre toate născocirile imaginate întru surparea omului, tunurile sunt cea mai drăcească.” Ariosto, căruia i-a plăcut să evoce pentru cartea din Ferrara isprăvile unor cavaleri curajoși și invincibili, a devenit apărătorul vechiului cod militar. Vorbind cu tunul, el îi declara cu amărăciune:

*Dar cum ai să-ți găsești tu, invenție scelerată și  
înfrorătoare,*

*Un loc în inima omenească?*

*Gloria militară este distrusă de tine.*

*Prin tine, fapta de arme cinstea și-a pierdut-o.*

*Prin tine s-au dus și valoare și curaj...*

Shakespeare și-a exprimat și el oroarea în fața armelor de foc (*Henric al IV-lea*, I, III):

*Într-adevăr, e un păcat extrem de greu,*

*Să scoți acest infam salpetru.*

*Din coasta blîndului nostru pămînt,*

*Ca să răpui atîția oameni falnici cu-atîta mișelie.*

Dar lamentațiile lui Shakespeare deja erau la fel de demodate ca și pățaniile lui Don Quijote. Lucrurile se găseau în fața unei evoluții ireversibile, fiindcă tehnicile de luptă au fost, pe timpul Renașterii, printre cele care se transformau cel mai repede. Încă în 1559, cardinalul Granvelle, ministru al lui Filip al II-lea, răspunsese unui reprezentant al reginei Angliei: „Oamenii voștri sunt cutezători și îndrăzneți, dar ce antrenament au mai făcut de atîția ani? Arta războiului de acum este așa încît trebuie învățată de la capăt din doi în doi ani.“



Folosirea noilor dispozitive de război a condus la modificarea profundă a sistemelor de fortificație. A apărut nevoia nu numai de apărare în contra armelor portative acționînd de la mare distanță și a tunurilor dotate cu o forță de proiectare mai mare decît a catapultelor de odinioară, dar a trebuit să i se confere și artileriei din apărare rolul de căpetenie. Această ultimă necesitate a fost dintre toate cea mai stringentă și tocmai aceasta i-a îndemnat pe inginerii militari să elaboreze tipul de fortificație modernă. Însă evoluția a fost destul de încetă. La început – în a doua jumătate a veacului al XV-lea, și la începutul celui următor, în Franța bunăoară –, fortărețele existente au fost transformate pentru a li se putea include baterii și muniții ori au fost construite altele mai bine adaptate noilor exigențe ale războiului, dar mărginindu-se la modificarea noilor formule.

Castelele din Nantes, Saint-Malo, donjonul din Ham, bastioanele din Langres și din Toulon, castelul spaniol din Salses en Rosillon, ridicate între 1465 și 1525 sînt o mărturie a amintitei tranziții. Planul – patrulater flancat de tunuri rotunde sau bastioane circulare – rămîne medieval. Dar și turnurile și zidurile se micșorează, căci vîrfurile lor conțin acum artilerie și trebuia dat tirului tunurilor o maximă eficacitate. Meterezele devin inutile și în curînd dispar. Zidurile se îngroașă, mai cu seamă la bază, ca să reziste mai bine ghiulelelor vrăjmașe. Sînt amenajate cazemate boltite cu ambrazuri, pentru a primi baterii al căror tir razant va dubla tirul perpendicular al artileriei plasate pe platformele superioare. Acestea nu pot fi înzestrate de altminteri decît cu tunuri destul de ușoare; s-a renunțat la amplasarea pieselor grele, al căror număr a crescut, în vîrfurile și în spatele zidurilor. Salses, a cărei construcție în 1497, a fost prima fortificație mare mult îngropată cu scopul de a se salva de la tirul direct al tunurilor adverse, laturile de est și de sud posedînd semilune. Mai rămînea să se dea fortărețelor îngropate traseul poligonal, care dă posibilitatea de a combate tirul adversarului din toate părțile. Pare-se că meritul acestei inovații revine arhitecților italieni. Bastionul nu a fost mai întîi decît niște pămînt bătut de formă circulară, situat dinaintea castelelor și zidurilor orașenești cu artileria de mare calibru care nu-și aflase loc în incinta zidăriei. În epoca tunurilor, organizarea aceasta se va dovedi în scurt timp principalul element al defensivei, în vreme ce rolul meterezelor tradiționale devenea secundar. Atît că se cerea a fi apărat în contra tragerilor infanteriei și artileriei adverse. De aceea i s-a și dat forma de pinten (ori de as de pică), apoi, în final, de pentagon, ca să i să poată răspunde din toate părțile inamicului care se apropia de ziduri. Din același motiv s-au creat și laturi cu bastion, completate cu semilune, permițînd întreținerea eficace a tirurilor asupra adversarilor. În fine, de aceea s-au amenajat caponiere de urechi ale căror proiectile loveau rădăcina zidurilor, pe asediatorii care încercau să se tupileze în unghiurile moarte, la baza zidurilor de apărare. Distanța dintre două ieșinduri ale profilului bastionat a fost, se înțelege, în legătură cu distanța la care băteau archebuzele

care, în secolul al XVI-lea, era de vreo trei sute de metri. Urma că un bastion putea să-și apere vecinii.

Traseul acoperit de cortine apărea deja în scrisorile lui Francesco di Giorgio. Primele bastioane în as de pică au fost construite de frații Giuliano și Antonio da San Gallo la Civitacastellana (1494–1497) și primul traseu poligonal a fost realizat de Antonio II da San Gallo la Civitavecchia, în 1515. Cele mai frumoase construcții militare din Renaștere se găsesc la Verona și sînt opera marelui arhitect Sanmicheli pe care Francisc I și Carol Quintul au încercat zadarnic să îl ademenească. El a lucrat mai ales pentru Veneția, a fortificat Murano, Lido, și locurile mai amenințate de către turci: Corfu, Cipru, Candia. La Verona, orașul său natal care făcea parte din Pămîntul Ferm venețian, a refăcut zidurile Evului Mediu, a mărit incinta urbană și mai ales a sprijinit apărarea pe bastioanele poligonale ale căror unghiuri proeminente și cazemate cu tunuri permiteau o întreținere eficientă a focurilor și tirurilor din flanc. Palmanova, oraș creat complet de Scamozzi, aproape de Udine, în a doua jumătate a secolului al XVI-lea, reprezintă un oraș-fortăreață conceput în întregime după noile principii. Poligonul defensiv cu nouă părți de jur împrejurul orașului era îngropat și se sprijinea pe nouă bastioane în forma vârfului de lance. Începînd cu 1525, tehnicienii italieni au realizat în Franța – la Troyes, la Saint-Paul-de-Vence etc. – lucruri de apărare analoge celor din Italia, iar Dürer, în 1527, preconiza, de asemenea, pentru fortificațiile din Nüremberg, bastioane aduse la nivelul solului, șanțuri largi, baterii joase în cazemate sporind forța tunurilor descoperite. Fortărețelor le-au fost aduse noi perfecționări, la sfîrșitul secolului al XVI-lea și începutul celui de-al XVII-lea, de către savantul flamand Simon Stevin (1548–1620) care, în slujba lui Maurice de Nassau, a apărat în mod eficient orașele Provinciilor Unite contra spaniolilor. În efortul de a distruge tranșeele și alte activități pregătitoare ale asediatorilor prin tiruri concentrate, el a plasat în flancul fortificațiilor sale patru etaje de foc; întăririle de artilerie erau aduse aici pe rampe în spirală accesibile căruțelor. Vauban i-a urmat pe Sanmicheli și Stevin.



Tehnica asediului a fost constrânsă să evolueze evident în funcție de noile dispozitive defensive. Săparea, care putea antrena surparea zidurilor înalte de altădată, era acum insuficientă în fața zidărilor scurte și întărite. De aceea, a fost folosită în combinația cu efectele pulberii, înlesnind astăzi inventarea minei, deja cunoscută, se pare, către 1440 și care a fost în tot cazul folosită în 1495 contra Castelului Nuovo din Neapole. Francezii și spaniolii aveau la dispoziție, la începutul secolului al XVI-lea, încărcături explozive care nu au fost deloc modificate înainte de secolul al XIX-lea.

În tot cazul, încă din epoca lui Stevin, arta războiului era cumva stabilizată pentru două sute de ani, urmarea a progreselor realizate în vremea Renașterii.



Profundele transformări ale artei militare, în secolele XV și XVI, nu trebuie să falsifice perspectivele istorice și să admită credința că războiul a fost, în epocă, prin-

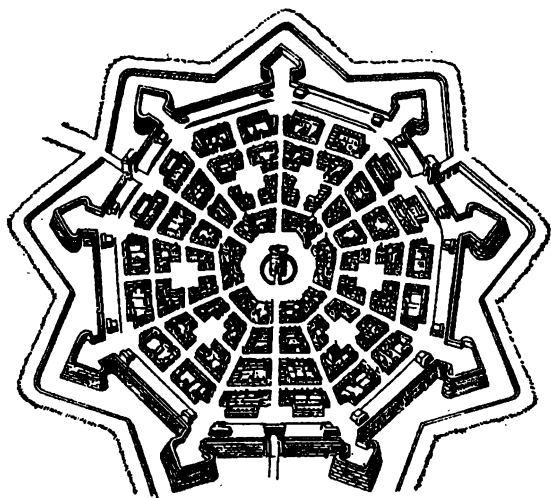

49. PALMANOVA, ORAȘ-FORTĂREAȚĂ VENETIAN  
DE LA SFÎRȘITUL SECOLULUI XVI  
(După G. Braun, Civitates orbis terrarum.)

cipalul responsabil de progresul uman. J. U. Nef a reacționat aici întemeiat contră tezei lui Sombard, multă vreme acreditată. Nici marile descoperiri geografice, nici avântul metalurgiei, nici, cu atât mai mult, cel al ceasornicăriei și al ramurii de textile nu au fost provocate de imperative militare. Din contră, mult mai repede ameliorarea procedeelor din metalurgie a condiționat bulversarea tehnicilor de război. Și apoi cum să se uite că una din invențiile majore ale Renașterii, tiparul\*, s-a făcut în beneficiul vieții intelectuale și a rezultat cu evidență din necesitățile crescînde ale culturii occidentale?

Încă din veacul al XIII-lea, numărul studenților și necesitatea de a le pune la îndemîină textele pe care le aveau de învățat și de comentat au determinat apariția, pe lângă universități, a unor ateliere de copiiști profesioniști, unde lucrul era deja raționalizat. Ca să se evite răspîndirea greșelilor, copiile nu se executau unele după celelalte, ci după un manuscris tip, cu un caracter al scrisului îndeajuns de vizibil. Acest manuscris era împărțit în mai multe caiete automate (sistemul *pecia*). În consecință, puteau lucra simultan mai mulți copiiști. Bibliotecile noastre conservă vreo două mii de exemplare cu lucrări de Aristotel copiate de această manieră în secolele XIII și XIV, evident o cifră inferioară celei din realitate, ținînd cont de pierderi. La începutul secolului al XV-lea, un manual utilizat în facultățile de artă putea fi comandat în 400 de exemplare de către un librar unuia sau mai multor ateliere specializate. Această producție, în serie, era costisitoare și nu acoperea cerințele. De unde, căutarea unui procedeu care să permită difuzarea mai consistentă a scrisului: tiparul.

Apariția și dezvoltarea sa nu ar fi fost cu puțință în Europa fără introducerea suportului constituit de hîrtie, căci pergamentul nu ar fi fost convenabil pentru tipar. Pe de altă parte, velinul sau pielea de vițel nenăscut ar fi fost destul de fină și de simplă pentru a fi trecută prin prese, dar era foarte scumpă. Încă înaintea erei noastre, chinezii fabricau pastă de hîrtie cu deșeuri de mătase și scoarță de dud, iar începînd cu secolul al II-lea după Christos au folosit frînghii vechi de cînepă și plasc de pește uzate care, după înmuiere îndelungată, dădeau o pastă fibroasă. Secretul de fabricație a hîrtiei, cunoscut în Orientul Apropiat către secolul al VIII-lea,

a fost importat în Occident în secolul al XII-lea de neguțătorii genovezi și venețieni. Începînd cu secolul al XIV-lea; progresele în cultura inului și a cînepii și generalizarea pînzei pentru lenjeria de corp au furnizat cîrpe în cantitate suficientă, care au constituit multă vreme materia primă pentru hîrtie. Fabricile au fost amplasate în preajma cursurilor de apă, fiindcă apa oferea forța motrice pentru punerea în mișcare a morilor unde erau macerate cîrpele; în plus, apa intră și în componența pastei propriu-zise și trebuia să fie lipsită de săruri minerale. Industria hîrtiei s-a răspîndit în Europa avînd ca punct de pornire orașul italian Fabriano (între Roma și Ancona). Curînd au intrat în funcțiune mori de hîrtie din ce în ce mai multe în afara Italiei. În Germania, prima fabrică de hîrtie a fost construită la Nüremberg, în 1391. La începutul veacului al XV-lea, hîrtia produsă în Europa, marcată de fabricanți în fili-gran – un obicei cu obîrșia la Troyes –, atinsese o calitate satisfăcătoare și costa de patru pînă la cinci ori mai ieftin decît pergamentul.

Chinezii, care cunoșteau hîrtia și cerneala – obținută din materii vegetale și din negru de fum fiert cu clei – practicau din veacul al VII-lea imprimarea cu planșe gravate sub forma „litografiei“. Text și imagini erau gravate pe pietre în adîncituri și în sens direct. Peste acestea se aplica o foaie de hîrtie. Tamponarea cu cerneală făcea vizibile elementele grafice. Imitînd Orientul, Occidentul medieval a cunoscut de asemenea procedee de reproducere a figurilor. În veacul al XII-lea, artizanii italieni știau să imprime mărci de desene pe țesături. Primele impresiuni xilografice realizate în Europa – la sfîrșitul secolului al XIV-lea, în Renania și în ținuturile burgunde – au fost, se pare, tirajele pe hîrtie de lemn gravat pentru țesături. Grație acestui procedeu s-au multiplicat imediat imagini religioase, calendare, afișe satirice sau figurile care însoțeau texte din ce în ce mai întinse. Și-au făcut apariția livretele xilografice. S-au utilizat de asemenea tablete de lemn gravat pentru fabricarea cărților de joc, a căror vogă a fost considerabilă începînd cu secolul al XV-lea.

Cu toate acestea, tipografia nu a provenit din xilografie, ci prin inițiative ale unor tehnici din sfera metalului. Totuși, un olandez din Haarlem, Laurens

Janszoon, reluând un procedeu folosit de chinezi, ar fi avut ideea, între 1423 și 1427, să folosească literele de lemn izolate pe care le asambla pentru a alcătui și imprima texte. Dar lemnul nu era aici materialul adecvat. Este aproape imposibilă decuparea micilor paralelipipede din lemn într-un mod îndeajuns de riguros, încât să poată fi reasamblate după aceea de mai multe ori în ordini diferite. Păstrarea lor este o altă chestiune dificilă; se sparg, se deteriorează și sînt sensibile la variațiile higrometrice. Cum ideea de „compunere” plutea în aer, aceasta a fost reluată de orfevri și de turnători, dintre care cel mai cunoscut este Gutenberg\*, care a lucrat la Strasburg și apoi la Maiența. El avea asociați, dar pare a fi fost directorul tehnic al asociației. Un alt orfevru, născut la Praga, Procope Walfoghel, instalat la Avignon, căuta, între 1444 și 1447, în aceeași direcție cu Gutenberg și se străduia să pună la punct o „scritură artificială” după un procedeu „adevărat, ușor și folositor”. În orice caz, la Maiența a fost alcătuit în 1455 celebra *Biblie în 42 de rînduri*, considerată îndeobște prima carte tipărită. Problema caracterelor mobile era de aici înaintea rezolvată. Grație unui poanson de metal dur care punea caracterul în relief, era lovită o matrită și se imprima în cavitate. Apoi, cu ajutorul acesteia se topeau caractere constituite dintr-un aliaj de plumb, cositor și antimoniu. După tatonări, s-au adoptat oțelul pentru poansoane și cuprul pentru matrite. Gutenberg și asociații săi nu au inventat numai tipografia, dar și presa pentru imprimat. Un specialist, M. Audin, socotește că, oricît de rudimentară i-a fost fără îndoială prezentarea, nu era totuși un simplu teasc de lemn provenit din teascurile pentru ulei, vin sau hîrtie, ci că aceasta conținea deja un car mobil permițînd extragerea formei, a compoziției adică, pentru a se putea tampona cu cerneală și întinde pe deasupra o foaie de hîrtie, foaie reținută și aceasta de un șasiu. A trebuit să se obțină o cerneală diferită de aceea brună și fluidă care se folosea pentru manuscrise, dar care, sub acțiunea presei, se scurgea pe metal; s-a căutat așadar să se alcătuiască o cerneală grasă și omogenă, formată dintr-un amestec de negru de fum, terebentină și ulei de nucă redus prin fierbere la consistența unui vernis.

Tiparul – cu repercusiunea unui considerabil salt în industria hîrtiei – a fost considerat pe vremea inventării sale, o „artă divină“ și simbolul unei noi „vîrste de aur“. Și aceasta fiindcă răspundea unui apel insistent al conștiinței care venea din străfundurile civilizației occidentale. „Cărții-bijuterie“ de odinioară, bogat ornamentate dar rezervate unei elite restrînse, i-a urmat „cartea-utilitate“; mai puțin aleasă ca material primar și ca prezentare, dar infinit mai ieftină și care a devenit un puternic instrument, cu adevărat revoluționar, de difuzare a culturii. L. Febvre și H. J. Martin au estimat că, de la sfîrșitul secolului al XV-lea, au ieșit de sub teascurile europene, pe puțin 35 000 de ediții, adică între 15 și 20 de milioane de exemplare. Pentru ansamblul secolului al XVI-lea, s-au atins mai mult de 150 000 de ediții diferite, poate 200 000. Între 150 și 200 de milioane ar fi fost aruncate astfel pe piață în decursul acestor sute de ani, fără a se mai pune la socoteală afișe, pachete și foi volante.



Epoca Renașterii nu s-a mărginit să distribuie occidentalilor milioane de cărți tipărite ci, de asemenea, a difuzat din belșug reproduceri după opere de artă, care, prin însuși acest fapt, au provocat o veritabilă mutație estetică în Europa și o adîncă transformare a raporturilor dintre artist și publicul său. Imagiștii secolului al XIV-lea utilizau gravura „en taille d'épargne“. Lemnul era tăiat (cîteodată metalul) pentru a îndepărta părțile destinate să dea alburile și nu erau lăsate pe suprafața planșei decît acelea care urmau să fie tamponate cu cerneală și să servească imprimării. Dar această tehnică prezenta multe inconveniente. Lemnul, sensibil la umiditate și temperatură, „se voala“ și nu îngăduia trageri numeroase. Pe de altă parte, gravura „en taille d'épargne“ pe lemn rămînea schematică și era incapabilă să traducă nuanțele unei opere de artă. În cazul în care se folosea o placă de metal, scobirea în adîncime a acestui material rezistent devenea o problemă. În fine, fie că se întrebuinta metalul, fie lemnul, pe hîrtie nu se impregna decît o peliculă uniformă de cerneală. Or, către finele veacului al XV-lea, o nouă metodă de

gravură descoperită poate în Italia a înlocuit-o pe cea „en taille d'épargne“ căreia i-a fost un fel de negativ. Este vorba despre gravura scobită în metal, numită și „taille-douce“. Tehnica pare să derive din cea a încrustării în email, cu care se grava prin scobire, pe o placă de argint, după care se turna în adâncituri un email negru. Noul procedeu a constat în a grava, cu acul desenul în adâncime pe o placă de cupru, care era după aceea unsă cu cerneală și ștearsă. Foaia care se aplica deasupra se îmbiba cu cerneală în porțiunile corespunzând cavitațiilor. Avantajele variantei „taille-douce“ erau considerabile. Prin zgîrierea metalului, acul putea să execute trăsături fine și complicate, mai eficace decât printr-o scobire profundă. Crestăturile mai mult sau mai puțin adânci se umpleau cu diferite densități de cerneală. Din acest moment, reproducerea reliefurilor și subtilitatea operelor pictate deveneau cu puțință. Dacă se urmărea doar atingerea în treacăt a metalului și gravarea prin trăsături ușoare, gravorul recurgea la „pointe sèche“, un fel de creion de oțel.

Un nou progres a fost înregistrat prin gravura în *aqua forte* pe care Dürer a fost primul în a o folosi. În această tehnică, acidul nitric înlocuia acțiunea acului. Placa de cupru fiind în prealabil muiată într-un verni rezistent la acid, artistul desena conturul cu ajutorul unor instrumente de oțel. Apoi ataca părțile metalice care fuseseră astfel degajate cu acid. Când corodarea chimică se socotea a fi suficientă, placa era spălată. Din acel moment, gravura a cunoscut un succes nemaipomenit și a devenit unul din principalii agenți ai difuzării de cultură. Prin gravură, au fost făcute cunoscute operele antice, înfățișarea orașelor îndepărtate, tablourile maeștrilor din Renaștere. Mai mult, după ce Botticelli a ilustrat *Divina comedie*, aceasta s-a relevat ca un nou mijloc de expresie estetică. Iar Rembrandt, în secolul al XVII-lea, a venit să îi ofere titlul de noblețe.



În epoca Renașterii, viața spirituală a profitat așadar într-o manieră spectaculoasă de progresele tehnice. Acestea au elevat civilizația Occidentului, i-au oferit

de asemenea un plus de confort material, mijloacele unei deschideri de orizonturi, în fine, mai multă bucurie de a trăi. În acest chip, activitatea artistică și condițiile existenței cotidiene au profitat de inovațiile introduse în prelucrarea sticlei. Vitraliul din veacurile al XII-lea și al XIII-lea era un mozaic de sticle translucide, fiecare tentă fiind reprezentată din câte un fragment de sticlă colorată. Cu toate acestea, din veacul al XIII-lea se foloseau acele „grisailles“, lacuri sîdefate obținute dintr-un amestec constituit din pilitura de cupru, așchii de fier, sticla pisată și rășina care se aplica pe sticla arsă cu o pensulă mare. Procedeu acesta era întrebuițat pentru a închipui cărnația personajelor și pliurile veșmintelor, grație nuanțelor pe care le făcea cu puțință. Dar o descoperire mai hotărîtoare a intervenit în veacul al XIV-lea: galbenul de argint. Acesta se obține aplicînd cu pensula un strat de clorură de argint și de ocru pe spatele vitraliului, după care are loc recoacerea. Clorura de argint care a penetrat în sticlă a colorat-o în galben. Noua tehnică apărută la Rouen și la Chartres, între 1310 și 1330, a culminat cu catedrala din Évreux, în preajma lui 1400. Galbenurile moarte și căldura veșmintelor erau admirabil redate. La sfîrșitul secolului al XV-lea, s-a știut să se redea de asemenea tonul „pielii“, printr-un procedeu analog, aplicîndu-se sanguina amestecată cu un fondant. În acest fel, în vreme ce Evul Mediu clasic îndrăgise culorile exprimate și contrastante, perioada următoare s-a orientat, dimpotrivă, către nuanțe și lumină. De aici și dezvoltarea tehnicii „dublajului“, cunoscute și înainte, dar care, perfecționată în veacul al XV-lea, a îngăduit creșterea varietății și luminozității tonurilor. Se sufla sticla colorată; pe urmă se muia masa de sticlă într-un creuzet de sticlă necolorată continuînd să se sufle. Astfel, se producea lipirea unei lamele colorate pe sticla incoloră. De atunci încolo, roșul a fost mai mereu dublat, căci celelalte culori apăreau cu mai puțină frecvență. Erau obținute jocuri de lumini prin atacarea cu mijloace mecanice (moleta, freza, emeri) fie a sticlei incoloră, fie a lamelei colorate. Aceste perfecționări diverse au reînnoit arta vitraliului. Sticlei mozaic i-a urmat un tablou care a integrat arhitecturi, peisaje și perspective. *Bunavestire*

de la Bourges (1450), portretul lui Philibert cel Frumos la Brou, *Arborele lui Iosua* din Beauvais (începutul veacului al XVI-lea), imensele sticlării de la Gouda – cele mai mari din Europa (a doua jumătate a veacului al XVI-lea) – dovedesc că progresele tehnicii maiștrilor sticlari și spiritul Renașterii au știut să-și dea mîna în bună înțelegere. Este adevărat că în secolul al XVII-lea a survenit, brutală și rapidă, decadența. Numai că arta barocă, cea care a cucerit Europa, venea dintr-o țară, Italia, unde, mai puțin decît aiurea, în timpul Evului Mediu, existase interes pentru vitralii. Și fiindcă, de asemenea, fuseseră dorite biserici mai luminoase în care credincioșii să poată urmări slujbele și să citească din cărțile de rugăciuni. În sfîrșit, și poate mai ales, fiindcă europenii încercau într-o măsură tot mai mare nevoia de transparență. În veacul al XIV-lea, locuințele prinților și negustorilor bogați începuseră să fie împodobite cu vitralii. Veacul al XVI-lea a văzut dezvoltîndu-se mai cu seamă după 1550 folosirea geamurilor care, progresiv, au înlocuit în case vitralii greoaie și costisitoare, pînzele și hîrtiile translucide aplicate în ferestre. Se va fi insistat suficient, din punct de vedere al psihologiei colective, cu privire la triumful luminii în civilizația occidentală?

Geamurile au rămas multă vreme, nu încapă în-doială, de o calitate încă mediocră și de o transparență inegală. Dar după 1463 – invenția a avut loc la Murano – se știa, cel puțin pentru trebuințele unei producții artistice, să se producă „sticla albă“, pe care contemporanii au botezat-o impropriu „cristal“ cu scopul de a putea deosebi de sticla involuntar verzuie ori de sticla colorată cu voie, singurele sortimente fabricate pînă atunci. În realitate, englezii sînt cei care, numai de la sfîrșitul secolului al XVII-lea, au reușit să realizeze *flint-glass-ul*, adică adevăratul cristal, dens, clar, sonor, puternic refringent. Cu toate acestea, sticla silico-alkalină de Veneția (silicat de potasiu și de var), mai albă și mai transparentă decît cele obișnuite, a reprezentat un progres indiscutabil și a contribuit la îmbogățirea atelierelor din Murano, prospere începînd cu veacul al XIII-lea, dar cu apogeul în veacul al XVI-lea. O dată cu această descoperire, arta sticlei a



făcut obiectul unei supravegheri stricte, însă destul de ineficace din partea consiliului celor Zece.

La Murano nu se făceau vitralii. În schimb, de foarte devreme s-au făcut eforturi de a imita sticlele emailate bizantine și arabe într-o asemenea măsură încât, în veacul al XV-lea, un mare vizir a comandat la Veneția patru sute de lămpi pentru moschei. În prima parte a Renașterii, artiștii lagunei au excelat în producția de hanape mari și de admirabile cupe de sticlă colorată. Decorul era, de cele mai multe ori, format din suprapuneri de aur, desenate prin trăsături negre și punctate cu email alb în relief. Însă, după 1530, Murano a abandonat acest gen artistic pentru a se consacra prelucrării „cristalului” ale cărui cote erau în urcare. Atelierele din insulă au dobândit atunci o extraordinară măiestrie în fabricarea sticlelor filigranate al căror cristal se orna cu rețele de sticlă albă opacă (*latticinio*) sau cu sticlă de culori diverse. Unanima admirație stîrnită de aceste opere explică de ce statele străine au umblat și au reușit să ademenească artiștii venețieni. Cum de pe la începutul secolului al XVII-lea, Veneția a început să țină seama de atelierele unor maiștri sticlari instalați la Praga și la Nüremberg.

În secolul al XVI-lea, Murano mai fabrica mătânii de sticlă, perle obișnuite trimise în țările exotice, perle de preț care primeau în interior o „rază” specială cu ajutorul unui strat de mercur, și, în sfîrșit, oglinzi. Căci, în această insulă a lagunei a fost pus la punct, pe la 1503, procedeul care consta în aplicarea pe sticlă a unei cositoriri cu plumb. Extrem de repede, oglinzile venețiene au devenit foarte căutate, iar numărul negustorilor de oglinzi a devenit atît de considerabil la Veneția, încît, în 1564, și-a făcut apariția aici o breaslă a oglindarilor.

Progresele din tehnica sticlei au antrenat înmulțirea ochelarilor. Aceștia fuseseră inventați – sau introduși – în Europa la sfîrșitul veacului al XIII-lea. La moartea lui Roger Bacon (1294), ochelarii intraseră deja în folosință în Italia. La început, erau tăiați din-euarț. În plus, erau biconvecși, destinați adică numai prezbîților. Utilizarea crescîndă a „sticlei albe” și perfecționarea aparatelor susceptibile de a poliza suprafața oglinzilor au permis realizarea, începînd cu secolul al XVI-lea, a

ochelarilor concavi pentru miopi. Pe de altă parte, *pince-nez* -ul vizibil în mâinile canonicului Van der Paele de Jan Van Eyck și care aduna razele de lumină nu în centrul ci către periferia retinei, a cedat locul ochelarilor montați modern, purtați, la începutul secolului al XVII-lea, în tabloul lui El Greco, de cardinalul Guevara. Încă de la sfârșitul secolului al XVI-lea, fabricarea și vânzarea ochelarilor intraseră în practica curentă, cu deosebire în Italia și în Flandra. Bătrânețile intelectualilor, artiștilor și meșterilor au trebuit să se transforme, grație acestui instrument devenit iute indispensabil. În fine, prelucrarea lentilelor de „sticlă albă“ a dus la realizarea primelor lunete care urmau să schimbe „maniera de a vedea“ lumea. Scriindu-i cumnatului său, în 1609, Galilei îi dădea de știre că își confecționase la Veneția un instrument care reprezenta „un obiect îndepărtat la 50 de mile ca și cum ar fi la 5 mile“. De pe cele mai înalte clopotnițe din oraș erau descoperite „pe mare pînze și vase atît de îndepărtate, încît chiar dacă ar înainta cu toată viteza, le-ar trebui mai bine de două ceasuri înainte de a putea fi zărite de n-ar fi luneta mea“. Omului îi era acum deschis domeniul infinitului mare.



O carte întregă ar fi necesară pentru a studia raporturile dintre arta și tehnica din epoca Renașterii, suportul mutual pe care l-au constituit – să ne gîndim la pictura în ulei – și transformările pe care acțiunea lor conjugată le-a introdus în viața cotidiană. Secolele al XV-lea și al XVI-lea au fost vîrsta de aur a ceramicii de Faenza (faianta) în culori deschise și vesele, pentru care se utiliza un email stanifer. Decorul era dispus pe emailul crud și uscat și numai după aplicarea culorilor, piesa era pusă la foc. Introdusă în Franța de pe vremea domniei lui Francisc I, faianta a cunoscut aici un succes apreciabil, în special la Nevers, unde capătă perfecționările lui Bernard Palissy\* care se folosea mai puțin de sărurile de cositor, cît de un email plumbifer, dînd după coacere un alb gălbui. Piese sale cu ornamentații animaliere, plante în relief, de „oale țărănești“

sînt aproape opere de sculptură; cu toate că nu era sculptor, își mûla decorurile cît mai după natură.

Faianța artistică presupune mobilier unde să fie expusă. Marea epocă a mobilierului european începe în veacul al XIV-lea. Căci, cu începere de atunci, mobilele nu mai sînt niște strane de biserică ori șipete îndesate și aburcate pe spinarea catîrului ori a calului de povară. Se înțelege că mobilierul laic va rămîne mult timp „volant“, urmînd, aidoma tapiseriilor, deplasările curților princiare. Însă dimensiunile din ce în ce mai impozante ale mobilelor obligă în secolul al XV-lea, și mai mult, în cel de-al XVI-lea, la a fi ținute pe loc. Atunci apar polițele pentru etalarea pieselor de orfevrerie, „servantele“ legate de ceremonialul zăbavei, mesele care iau locul scîndurilor puse pe capre, iar în secolul al XVI-lea se adoptă copertinele după moda italiană, „catedrele“ ori jilțurile de gală cărora li se atașează rezemători și brațe „fotoliile“ derivate din pli-antul antic, umplute cu perne. Cufărul își păstrează pe mai departe creditul, căci epoca Renașterii continuă să îl agreeze dar, la rîndul său, evoluează, se îmbogățește cu unul sau mai multe sertare. Două corpuri suprapuse se transformă de acum într-o mobilă unică, dulapul, care atinge deja în epoca lui Henric al II-lea, un volum și o înălțime impozante. Patul, protejat de curenții de aer mai întîi cu perdea, se vede, la sfîrșitul secolului al XVI-lea, grătificat cu un baldachin pe patru coloane sau, mai mult, cu un căpătîi înălțat și ornamentat. Trecerea de la decorația flamboyantă, marcată de profunzimea arcaturilor, piramidelor, rozelor, draperiilor verticale drapate „en serviette“, la aceea inspirată de Antichitate, cu pilaștri, frontoane tăiate, cariatide, panglici, coroane, *putti* și medalioane nu reușește să ascundă linia generală din evoluția mobilierului înspre mai multă diversitate, mai mult sedentarism, mai mult confort, mai multă virtuozitate tehnică. Se știe acum să se asambleze montanți și panouri în ongleu sau în clește; s-a perfecționat coada de rîndunică pînă a se face mai puțin vizibilă. Lemnul de stejar, atît de apreciat în Franța Evului Mediu, este de multe ori înlocuit cu cel de nuc, din care se obțin modele mai delicate și cu o frumoasă patină. Pentru mobilierul rar se folosește deja abanosul, potențat cu marmuri colorate.

Cercetările geometrice și moda italiană a în crustațiilor (*intarsia*) răspîndesc în Occident, în secolul al XVI-lea, gustul pentru marchetărie și pentru combinații decorative care fac mai seducătoare mobilierul, pardoselile, plafoanele.

Acest decor mai rafinat se află în serviciul unei societăți mai cultivate care acorda muzicii un interes în creștere. Îngerii cîntăreți ai fraților Van Eyck, ai lui Melozzo da Forli, Memling, coruri de copii din *Cantoria* de la Santa Maria del Fiore, interpreții la bombe, harpiștii, violoniștii din *Triumful lui Maximilian*, doamnele din tapiseriile franțuzești așezate la orgă exact în mijlocul unei grădini minunate: sînt numeroase mărturiile artistice despre locul crescînd al muzicii în viața societății și despre diversitatea instrumentelor folosite. Și în acest domeniu, estetica și tehnica sînt solidare, fie că este vorba despre artă sacră, fie despre artă profană. Împrimarea tipografică muzicală în una sau două culori, realizată încă de la sfîrșitul veacului al XV-lea, face mai larg publicul muzicienilor și difuzează mult mai pe larg decît înainte, producțiile compozitorilor. Instrumentele se transformă. Orga mare apăruse în Occident în 1325. De la sfîrșitul secolului al XIV-lea, a avut în componență două claviaturi și o pedală. La început nu a servit decît spre acompaniament credincioșilor, dar puțin cîte puțin i s-a desemnat o partitură de solistă. În secolul al XVI-lea, Germania și Italia au avut școli înfloritoare de organiști pe vremea cînd Gabrieli, perfecționînd *ricercari*, sau preludiile, elabora deja arhitectura fugii. Alături de orgă, lăuta cu corzi pișcate a fost instrumentul muzical cel mai răspîndit în vremea Renașterii. Dar deja din debutul secolului al XVI-lea își făcea apariția vioara, ivită din violă și din liră și care urma să se impună în veacul următor ca regină a instrumentelor, cînd artizanii virtuozii din Verona s-au priceput să o facă în stare de a exprima nuanțele cele mai fine și accentele cele mai mișcătoare.

Epoca noastră este înclinată să opună artă și tehnică, dar nu a fost totdeauna așa. Poate că niciodată dialogul lor nu a fost mai fructuos ca în vremea Renașterii.

# TEHNICA AFACERILOR

Progresul tehnic a fost foarte important în epoca renașcentistă. Totuși, acesta nu poate fi comparat cu cel pe care l-a cunoscut civilizația noastră după „revoluția industrială“, căci prea multe forțe de conservare și de stagnare erau încă în funcțiune. Una dintre ele și nu dintre cele mai mici a fost constituită de corporații, născute în timpul Evului Mediu pentru a reglementa orarele de muncă, a defini calitatea produselor, a reprimă fraudele, a elimina concurența în interiorul orașelor și a menține monopolul unei minorități de meșteri pe piața urbană. Apărute în mod spontan pe măsură ce se măreau orașele, breslele au ajuns să constituie în secolul al XIV-lea o forță politică, în vreme ce, sub presiune populară, acestea se deschideau pentru straturi din ce în ce mai modeste ale populației urbanizate. Avînd în vedere conflictele armate, nevoia acută de bani a suveranilor, și într-un context de criză economică, neguțătorii și meșteșugarii au apărut, în epoca Războiului de o Sută de Ani, a fi pe punctul de a-și impune tutela asupra prinților.

Muncitorii de la orașe par atunci să fi alcătuit un mediu revoluționar. În fapt, se asistă la o dublă mișcare. Burghezia bogată din orașele cele mai prospere, Parisul de pildă, pe vremea lui Étienne Marcel, încearcă, sprijinindu-se momentan pe populația de jos, să intre în consiliile de conducere. Pe de altă parte, muncitorii textiliști din Franța, Italia și micii meșteșugari – *popolo minuto* – se străduiesc să înlăture tirania economică a celor bogați, nobili sau burghezi

– *popolo grasso* – și ajung aici și colo să preia puterea pentru scurt răstimp. Lumea muncii manifestă deci, în momentul în care societatea feudală se află în dezagregare, un dinamism febril. În 1302, țesătorii din Gand se răscoală împotriva consilierilor municipali; revolta se întinde curînd în Brabant și în partea Liège-ului. În iulie, la Courtrai, muncitorii din Bruges repurtează o victorie răsunătoare asupra armatei regelui Franței grăbită să îi pună la pînc, La Paris, în 1358, trei mii de meseriași conduși de Étienne Marcel, starostele neguțătorilor, forțează palatul regal și camera moștenitorului, asasinează doi mareșali și îl obligă pe viitorul Carol al V-lea să-și pună pe cap scufa în culorile orașului insurgent. Douăzeci de ani mai tîrziu, la Florența, *ciompi*, adică cei care nu țineau de nici o breaslă, se ridică la chemarea unui dărăcitor, Michele di Lando, și, pe moment, obțin victoria. Michele di Lando devine gonfalonier de justiție. Unor șapte corporații „majore” și șapte „minore” li se adăugă alte trei: două pentru micii meșteșugari cu prăvălie și una pentru muncitori. Dar guvernul democratic nu se menține la Florența mai mult de 1382, an care este martorul înfrîngerii la Roosebeke, a țesătorilor gandezi. Aceștia, sub conducerea celui de-al doilea Artevelde, Philippe, după mai mulți ani, deja se află în fruntea unui veritabil război social în contra tuturor „oamenilor de bună credință care trebuie să piardă”. Nu numai la Ypres și la Bruges, dar și la Rouen și la Paris, lumea strigă „Trăiască Gandul!” Fiindcă și în Franța, muncitorii din orașe se agită din nou. Moartea lui Carol al V-lea, în 1380, și exigențele fiscale ale plăpîndului său succesori provoacă insurecția „ciocănarilor”, meșteșugarii și muncitorii din Paris care forțează arsenalul primăriei de unde iau arme și ciocane. Înăbușirea răzvrătirii se situează de această dată încă în 1382. Treizeci de ani mai tîrziu, în momentul conflictului dintre Ioan fără Frică și ducele de Orléans, micii meseriași din Paris, îndrumați de breasla măcelarilor cu șeful lor Simon Cuțitarul, zis Scăfîrlie, impun ducelui de Burgundia o lungă ordonanță reformatoare care extinde sistemul electiv la toate oficiile administrative. Însă excesele scăfîrliștilor aduc un revirement în opinia pariziană.

În perioadă următoare se regăsește ecoul acestor mișcări urbane. În 1529, ca urmare a foametei ce bîntuia în estul Franței și simultan cu difuzarea ideilor protestante, a izbucnit revolta sau „marea Zaveră“ din Lyon, care a fost pe punctul să cîrmuiască orașul celor care se intitulau „cea mai săracă obște din acest oraș al Lyonului“. În 1539, orașul Gand s-a răsculat față, în contra lui Carol Quintul, iar breslele au instituit un guvern democratic. Împăratul a trebuit să vină în persoană cu o forță armată pentru a readuce la ascultare orașul (1540). La sfîrșitul secolului al XVI-lea, tulburările din timpul Ligii și asediul Parisului au părut că dau o șansă politicii micii pături meșteșugărești. Unul din oratorii din *Satira Menippeii*, reînnoind amintirile din 1412–1413, declară: „Ce rost au atîtea scăfirlii cîte se află pe care Dumnezeu le-a scos la Paris, Rouen, Orléans, Troyes, Toulouse, Amiens, unde puteți vedea măcelari, croitori, paparude, scamatori, cuțitari și alte scursuri care își înalță glasul pe la consiliu și prin adunările Statului și care fac legi celor care înainte aveau stirpe, erau îndestulați și cu toate meritele?“

Eșecul acestor mișcări nu surprinde. Lipsa de coordonare între orașe unde, trecător, elementul popular prelua puterea, inevitabilele răsturnări ale marilor burghezi care se vedeau, la Paris ori la Gand, dați la o parte de oamenii de rînd, neînțelegerea tenace a revoluțiilor din orașe față de cei de la țară, care de multe ori, în secolul al XIV-lea, s-au ridicat în același timp cu cei dintîi, și mai ales insuficiența numerică a păturii meșteșugărești în raport cu masa populației explica ușor de ce atîta zarvă a sfîrșit iute și fără urmări. Atîta că prinții și patriciatul orașelor au înțeles că trebuiau să fie ținute în frîu breslele. Deși nu le-au suprimat – erau indispensabile – le-au controlat din ce în ce mai aproape. Îndepărtîndu-le de la viața politică, depozitîndu-le de orice cădere militară, în compensație, li s-a acordat autoritate sporită în materie de economie.

Dar și această autoritate nu le-a fost concedată decît sub rezerva unei supravegheri cu fiecare zi mai stricte și care urma să atingă în secolul al XVII-lea reglementarea amănunțită a lui Colbert. Nu trebuia, urmînd termenii unui edict al lui Ioan al V-lea al Breitaniei, să se vestejească „răutatea și avariția“ breslelor și tendința

lor de „a acapara“? Ludovic al XII-lea, Francisc I, Carol al IX-lea\*, Henric al III-lea nu au conținut să îi acuze pe meseriașii declarați de „abuzuri, comploturi și acapărări“. În toată Europa, prinții, încă din secolul al XIV-lea, și încă după aceea au început să legislaze în materie de corporații și să promulge, ca în Lorena, statute fără consultarea celor interesați. În acest fel, i-au supus pe meșteșugari funcționarilor comitatelor în Provența, judecătorilor în domeniul regal capetian, autorităților municipale la Bourges, Clermond și Lyon pe vremea lui Carol al VII-lea și a lui Ludovic al XI-lea, vînzînd fără, conținere brevete de meseriaș din ce în ce mai numeroase, pînă acolo încît în 1600 Franța era ticsită de brevete nevîndute. În 1582, Henric al III-lea\* numește un controlor general pentru postavuri, care rămînea să îi urmărească pe toți fabricanții de postav din regat. Suveranii doresc cu adevărat să uniformizeze viața corporativă în interiorul granițelor statului lor. Așa fac încă din veacul al XV-lea Ioan al V-lea în Bretagna și regii Aragonului, care impun diferitelor orașe din Rousillon reglementări meșteșugărești identice într-un oraș și într-altul. În veacul următor, această evoluție se accentuează. Regii Spaniei introduc în Castilia sistemul corporativ catalan. În Anglia, Elisabeta definește în 1563 celebrul *Statute of Artificers* care reglementează condițiile de muncă în toată țara. În Franța, Francisc I, prin edictul de la Villers-Cotterêts, publică o dispoziție valabilă pentru ansamblul regatului cu privire la accesarea la măiestrie. Cu deosebire, Henric al III-lea, în 1581, și Henric al IV-lea, în 1597, întreprind prin acte solemne reorganizarea și unificarea întregii vieți meșteșugărești franceze. Prin chiar acest mijloc ei fac eforturi să cuprindă țara într-o plasă omogenă de corporații și poruncesc tuturor meseriașilor să purceadă peste tot la alegerea juraților. Astfel, absolutismul care se consolidează în Renaștere scontează pe ordinea corporativă impusă acum de sus. Ca rezultat, se înmulțesc breslele pretutindeni în Europa secolelor XV și XVI. Sub regimul său, Ludovic al XI-lea a promulgat mai mult de 60 de ordonanțe, confirmînd ori stabilind comunități meșteșugărești. La Roma, în secolul al XVI-lea, numărul breslelor a trecut de la 32 la 55. La Como, 6 *arti* noi s-au născut între



1335 și 1570. Fragmentarea, sursă de venituri pentru stat, înmulțea posibilitățile de fricțiune între meseriile vecine, diminuând forța reală a lumii meșteșugărești.

Cu toate acestea, influența sistemului cooperatist asupra producției și comerțului nu a fost totală nicio dată. Când interesul personal le era în joc, suveranii erau primii care îngrădeau privilegiile breslelor. Încă de la 1465 „muncitorii de pe lângă curtea“ regelui Franței primiseră un statut special. Mai târziu, meseriașii de artă ai găseriilor Luvrului au lăsat de izbeliște, datorită sprijinului de la cîrmuire, reglementările vechilor jurande pariziene. Pe de altă parte, prinții Europei cu toții, Sixt Quintul ca și Elisabeta acordau, peste capul corporațiilor, brevete și monopoluri unor „inventatori“ care propuneau inovații tehnice, valabile sau nu. Mai erau cei care lucrau acasă și a căror luare în obiectiv se încerca zadarnic. Era artizanatul rural specializat în pînzărit, care, în secolele al XIV-lea și al XV-lea, se dezvoltase la țară tocmai spre a scăpa de controlul meseriilor orășenești. Erau minele și întreprinderile metalurgice, împrăștiate prin munți și prin păduri, prin urmare departe de orice supraveghere. Erau băncile și marele comerț, cu ritmul lor propriu și modalitățile lor neîngrădite, care nu puteau propăși decît în libertate. Tocmai în acest sector necontrolat sau în cel al industriilor noi, care nu posedau încă reglementări – tipar, fabricarea de arme de foc, mai apoi filatura și țeserea bumbacului etc. –, s-a strecurat progresul tehnic și tocmai în această lume a marilor comercianți au apărut concomitent, cu mult înainte de veacul al XVI-lea, mentalitatea capitalistă, instrumentele bancare și contabile ce au permis exprimarea mentalității respective.



Dezvoltarea tehnicii afacerilor a fost comandată de avîntul luat, după cruciade, de marele comerț pe mare. Economia Occidentului, orientată de aici înainte către „aventura mării“ și-a lărgit orizonturile și și-a transformat metodele. Ea moștenise de la Antichitatea greco-romană *nauticum foenus*, sau „împrumutul la risc“, în care cel care împrumută acceptă să nu i se restituie împrumutul dacă mărfurile transportate de către debitor

nu ajung cu bine. În cazul contrar, primește ceea ce a împrumutat plus un beneficiu consistent. Acest gen de tranzacție era curent în Franța de pildă, în secolele al XVII-lea și al XVIII-lea, dar nu era vorba de o veritabilă asigurare maritimă, cât de o avansare de fonduri unui căpitan dornic să cumpere mărfuri cu care să-și umple corabia înainte de a pleca. În plus, Biserica, ostilă din principiu împrumutului cu dobândă\*, era prin forța lucrurilor defavorabilă împrumutului la risc. În secolul al XIII-lea, s-a imaginat o formulă de asigurare denumită *cambium trajectitium* ori „schimb maritim“, teologii admitând ca o dobândă să fie cuprinsă în contractul de schimb. Cel care împrumuta promitea atunci să înapoieze, de exemplu la Barcelona, o sumă primită la Genova la schimb, cu condiția ca nava și încărcătura să nu pățească nimic. Mărfurile serveau asiguratorului de gaj și acestea călătoreau cu *signum*-ul său. Prima de asigurare era asimilată în beneficiul schimbului. O atare formulă, încă utilizată la Genova în prima jumătate a secolului al XV-lea, prezenta serioase inconveniente. Trebuia ca cel care împrumuta să fie consumator de schimb pentru locul în care se găsea corabia. Pe de altă parte, ca și în împrumutul la risc, el nu se alegea cu profit de pe urma avansului decât în cazul unei călătorii fericite. Drept pentru care schimbul maritim a început să dea înapoi din secolul al XV-lea, în fața contractului de asigurare. Volumul crescând al mărfurilor transportate pe mare și cererea crescută de capitaluri de asigurare au stat la originea acestei transformări.

S-a produs astfel îndrumarea către un sistem care dădea o primă asiguratorului și care prin consecință diminuea riscurile la care se expunea. Dar, cel puțin la început, a fost nevoie să se mascheze prima interzisă de biserică. În cele 213 contracte de asigurare\* maritimă încheiate la Genova între 1400 și 1440, studiate de D-na Doehaerd, nu figurează prima: este de presupus că era plătită în mână dinainte. Contractul – un contract de vânzare-cumpărare – se prezenta cam în felul următor: asiguratorul, sau mai curînd asiguranții, declară cumpărarea de la asigurat a unui lot de mărfuri pe care se angajează să i-l plătească într-un interval determinat; dar plata nu va avea loc dacă marfa cumpărată și care se găsește încărcată pe o corabie oarecare ajunge

„teafără și nevătămată“ la locul de destinație. În ciuda sinuozităților și complicațiilor pe care trebuia să le conțină, noua formulă de asigurare reprezenta un pas decisiv. Asigurații nu mai aveau de vărsat dinainte o sumă mare rambursabilă de către asigurat. Ei scoteau bani din buzunar numai în caz de calamitate. Pe deasupra, încasau automat și în toate cazurile o primă a cărei dobândă putea fi de aici înainte coborâtă la un nivel rezonabil. Presiunea exercitată astfel de necesitățile economiei a fost generatoare de mlădieri. Riscul era trecut de la o marfă la alta, în cazul unui prim transport încununat de succes, ori asupra corăbiei transportoare. Din ce în ce mai des s-a trecut la asigurarea navei și încărcăturii. Reasigurarea există dinainte de începutul secolului al XVI-lea. Au luat ființă societăți de asigurări ale căror capitaluri erau simultan investite într-un mare număr de operațiuni. În mod teoretic, municipalitatea din Genova interzicea genovezilor să-și asigure încărcături transportate pe nave străine și a fortiori mărfuri străine. În fapt, la sfârșitul lui *Quattrocento*, la Genova se asigurau încărcături și bastimente biscayene, catalane și flamande, produse străine de pe vapoare genoveze, navluri circulând de la L'Écluse, la Londra, la Rochelle sau la Valencia.

Specialiștii în drept canonic au fost nevoiți să recunoască, cel puțin într-o anumită măsură, ca riscul merită răsplată. Ori un asigurat este pândit de riscul plății unei sume importante în caz de naufragiu al navei asigurate: de aici, legitimitatea primei. Aceasta era deja explicitată în registrul marelui negustor toscan Francesco Datini. Sub data de 3 august 1384, se poate citi: „Asigurăm pe Baldo Ridolfi et Comp. 100 de florini de aur pentru lîna încărcată pe vasul lui Bartolomeo Vitale în drumul de la Peniscola la Porto Pisano. Din cei 100 de florini pe care îi asigurăm în contra oricăror riscuri, primim patru florini de aur numărați, drept dovadă un act de mîină al lui Gherardo D'Ormauno pe care l-am contrasemnat“. Mai jos se spune: „Vasul de mai sus a ajuns cu bine la Porto Pisano, iar noi sîntem descărcați de zisele riscuri“. Practica primei s-a generalizat. Aceasta devenise curentă încă din a doua parte a veacului al XV-lea. În conturile supuse pe la mijlocul secolului al XVI-lea Camerei apostolice de către negustorii care

aduceau grâu din Sicilia pentru aprovizionarea Romei era indicată formal dobînda primelor de asigurare: 8% din Sicilia la Civitavecchia. Dobînda era destul de ridicată fiindcă, în vremea lui 1437-1439, pe timp de pace în Mediterana orientală, niște mărfuri care circulau de la Constantinopol la Veneția nu plăteau decît 4% și 5% asigurare. Ponderea primei ținea mai puțin de lungimea călătoriei sau de anotimpul cînd aceasta avea loc, cît de situația politică și militară și de prezența – sau de absența – corsarilor. În cursul secolului al XVI-lea, mai cu seamă înainte de Lepanto, turcii și barbareștii din Mediterana au constituit o permanentă amenințare pentru negoțul popoarelor creștine, ceea ce explică dobînda ridicată a primelor de asigurare. În 1565, la plecarea din Rouen, în mod obișnuit, se plătea 6% pentru Lisabona, 7% pentru Cadiz și pentru Sevilla, 7% pentru Canare și Maderas, 18% pentru Brazilia (dus și întors) și 17% pentru Livorno și Civitavecchia.



Alături de prima de asigurare, contabilitatea\* în dublă partidă a fost o altă inovație capitală în tehnica afacerilor din Renaștere. Într-o perioadă în care creditul era puțin dezvoltat, cîtă vreme cerul corespondenților săi era limitat, un om de afaceri se putea mulțumi cu o contabilitate simplă. El își înregistra rețetele și cheltuielile pe un cont de casă și mai putea avea în plus un soi de carnet unde își nota creanțele și datoriile – acestea erau puțin numeroase. Dar înmulțirea tranzacțiilor și dezvoltarea creditului au provocat inflație de scripte și necesitatea de a specializa personal în domeniul contabilității. Aceasta permitea responsabilului unei companii comerciale să cunoască după dorință starea creditorilor și a debitorilor săi – încă din veacul al XIV-lea puteau depăși o sută. S-a trecut așadar la ținerea de conturi „pentru persoane“ cărora li se înregistra pasivul și activul pentru fiecare în parte. De acum înainte, fiecare operațiune necesita două înscrisuri egale și semne contrare care nu au întîrziat a se trece în două catastife diferite, una în contul terților și alta în contul de casă. Dar lucrurile nu s-au mărginit la a ține conturi de persoane. În curînd, au ajuns titluri de conturi în genul:

comerț cu produsul cutare sau cutare, asigurări, schimburi etc. În final, un cont suplimentar, cel de „profituri și pierderi” – a permis apoi să se măsoare variabile dintr-un patrimoniu în funcție de operațiunile trecute în alte evidențe. Astfel, după registrul pe care îl consulta, omul de afaceri din Renaștere putea de-acum cunoaște nemijlocit în orice moment starea registrului de casă, punctul în care au ajuns tranzacțiile cu partenerul cutare sau cutare, sau în privința cutărui produs, precum și greutatea beneficiilor sau pierderilor considerate în ansamblul lor. Contabilitatea în dublă partidă a fost cunoscută sub numele de „evidența venețiană”. În drept, registrele Massari din Genova, date din 1340, constituie primul exemplu cunoscut al noii tehnici. Aceasta nu și-a cucerit de la bun început dreptul de existență. Cei din familia Medici – la sfârșitul secolului al XV-lea – nu ajunseseră încă la o asimilare în totalitate. Dar descoperirea tiparului i-a grăbit răspîndirea, cel puțin la etajul superior al activității economice, mai ales atunci cînd Luca Pacioli își publica la Veneția, în 1494, *Summa de arithmetica, geometria, proportioni și proportionalitae*, în care era explicat mecanismul. Ceea ce fusese pînă atunci un secret italian s-a întins și la negustorii străini. Cîm mai multă sau cîm puțină claritate maeștrii în calcul din Țările de Jos, Spania, Germania și din alte părți au început să învețe „evidența venețiană” pe tinerii care se dedicau afacerilor.

Tot pe cît înflorirea artistică, dezvoltarea tehnicilor bancare trebuie considerată deci ca una din caracteristicile Renașterii. Or, și în acest domeniu, Italia a jucat rolul principal. În fapt, cuvîntul *banco* este italianesc. La origine, a desemnat banca acelor care schimbau, instalați într-un loc public, *in mercato*, care practica schimbul manual. Pe masa lor – li se mai spunea și *tavolieri*, iar băncii\* i s-a spus uneori *taula* – țineau un registru ca să-și transcrie operațiunile, iar la îndemîna o pungă. Încă din veacul al XIII-lea, acestor *banchi* grupate la Veneția în piața San Giacomo a Rialto li se spunea, fără alegere, *taule de cambi* sau *banchi de scripta*. Vocabularul aduce aici o indicație importantă, revelatoare asupra unei evoluții care s-a produs la Florența și la Bruges, ca și la Veneția. Cei care cîntăreau și schimbau monedele au căpătat obiceiul de a

primi depunerile clienților lor spre a le fructifica; ei acordau de asemenea împrumuturi. De aici înainte, viramentul dintr-un cont într-altul (*giro di partita*) printr-o mișcare contabilă a devenit practică obișnuită. Era suficient ordinul unui client și acordul partenerului său pentru că amândoi să figureze în contul aceleiași bănci. Într-o epocă în care moneda metalică era încă rară, și în orice caz insuficientă în raport cu trebuințele crescînde, viramentul s-a bucurat de o rapidă trecere și a înprospătat activitatea economică. Un om de afaceri italian de la mijlocul veacului al XV-lea a realizat în patru ani tranzacții financiare de 160 000 de livre geneveze, dar nu a manipulat în numerar decît 11 700 lire. La început, ordinul de virament dat de client era exclusiv oral, bancherul trebuînd să îl considere de îndată în scripte. Dar arhivele toscane dovedesc existența cecului în Italia încă de la sfîrșitul veacului al XIV-lea.

Monedă de hîrtie, de asemenea monedă de bancă. S-a spus că secolul al XIV-lea și prima jumătate a celui următor au marcat în Europa o scădere apreciabilă a producției de metale prețioase. În acele vremuri grele, argintul și aurul au suportat fluctuații puternice unul în raport cu celălalt. Pe de altă parte, multe plăți de pe plan local trebuiau să fie efectuate fie în monedă măruntă de calitate îndoielnică, fie în piese străine cu valoare variabilă și nesigură. Spre a camufla aceste inconveniente, bancherii s-au gîndit să înregistreze în registrele lor pasivul și activul fiecărui client în moneda de cont (*moneta di banco*) legată grosso modo de valoarea monedelor adevărate de aur și de argint. Era deja formula pe care urma să o utilizeze în secolul al XVII-lea Banca din Amsterdam.

Dat fiind că nu se mărgineau numai să transfere sume dintr-un cont într-altul, și foloseau în comerț și banii care le erau încredințați, bancherii erau pîndiți de riscuri și adesea dădeu faliment. De aici și proiectul prezentat în senatul din Veneția în 1356, dar devenit realitate numai la sfîrșitul secolului al XVI-lea, de a se institui o bancă publică ce să exercite schimbul manual, să cumpere metale prețioase în contul statului, să primească depunerile și să opereze viramente dintr-un cont într-altul, dar să se abțină de la operațiuni comerciale. Băncile publice s-au înmulțit, o vom spune mai

departe, la sfârșitul secolului al XVI-lea și începutul celui următor. Însă, ființau și dinainte dacă nu la Veneția, cel puțin în Spania (*taulas* din Barcelona și din Valencia) și la Genova. Celebra *Banco di San Giorgio*, constituită definitiv la Genova în 1408, i-a grupat pe toți creditorii statului și țelul ei principal a fost să asigure serviciul datoriei publice. Dar, cum părțile acestei datorii erau transmisibile, ele au dat loc unei intense mișcări de virament dintr-un cont într-altul. La Barcelona, unde bancherii, în decursul veacului al XIV-lea, îi împrumutaseră – prea deajuns – pe regii Aragonului, dificultățile financiare ale suveranilor au antrenat, cu începere de la 1380, falimentele a numeroase bănci. Municipalitatea Barcelonei a creat deci, în 1401, *Taula de canvi* – prima bancă publică din lume al cărui fond de rulment a fost la început constituit prin depunerea de bani obligatorie a minorilor sub tutelă, a testamentelor litigioase a sechestrelor judiciare. Banca supraveghea moneda și avea funcție de trezorerie municipală; ea accepta depunerile particularilor și opera viramentele de la un cont la altul. Potrivit unei statistici din 1433, *Taula* din Barcelona dispunea de 358 000 livre în depuneri obligatorii și voluntare, din partea particularilor. La data respectivă, 1 494 de persoane aveau cont deschis la *Taula*. Populația orașului era atunci de circa 30 000 de locuitori și era de presupus că 20% din capii de familie utilizau serviciile băncii publice; fără doar și poate cvasitotalitatea celor care dețineau ceva avere.



Refuzându-și să fie un organism comercial, *Taula* din Barcelona nu emitea și nu accepta nici o scrisoare de schimb\*. Dar aceasta devenise deja, la începutul veacului al XV-lea un instrument indispensabil în comerțul mare. Fără îndoială că formularea ei a fost, în domeniul afacerilor, principala inovație tehnică a epocii pe care o studiem. Schimbul a fost practicat devreme în Evul Mediu, de îndată ce viața economică internațională s-a animat. În veacul al XII-lea, a apărut contractul de schimb (*instrumentum ex causa cambii*) încheiat în fața notarului. Ponderea târgurilor din Champagne a făcut să izbândească acest gen de acte. Să

No obiecto pagato pe las otras pagaras. V. e. ms. por ella quanta de cambio con  
 proxima feria de reims el año de 1206. o si si me nos mill y quinientos e ochenta e ochos  
 y quize suctos de mas que son por la sala. Aqui tres mill e de Simon Ruiz  
 e ponga los por mi cuenta e Xpi contos - *Simón Ruiz*

*Simón Ruiz*  
*1206*

*Beignon*

### 50. SCRISOARE DE SCHIMB.

Această scrisoare de schimb a fost emisă în 1558 la Medina del Campo în favoarea lui Andres Ruiz, care locuia la Besançon: "Neexistând alte plăți, se va plăti pentru această scrisoare de schimb la următorul târg din Rois lui Andres Ruiz sau dumneavoastră 1280 de scuzi și 15 soli de aur care corespund valorii pe care a primit-o aici Simon Ruiz, și îi garantez eu, și fie Christos cu toată lumea." -

luăm un exemplu. Pe 28 aprilie 1206, un neguțator din Reims, în trecere prin Genova, recunoaște a fi luat cu împrumut, dar cu titlu de schimb (*nomine cambii*), o cantitate oarecare de bani genevezi de la doi frați care locuiesc în oraș. El promite să le înapoieze această sumă în livre de Provins la viitorul târg din Provins, fie creditorilor în persoană, fie unuia dintre dînșii, fie unui reprezentant legitim al unuia ori al altuia. Într-o operație de acest tip, R. de Roover constată „această fuziune a schimbului și a creditului care este întocmai una dintre principalele caracteristici ale contractului de schimb“. În cazul studiat aici, în care neguțatorii erau încă ambulanti, cel din Reims, venit, neîndoios, cu afaceri la Genova, dorea să treacă la întoarcere pe la târgul din Champagne. Înainte să plece din Genova, s-a împrumutat, ca să cumpere mărfuri pe care sconta cu certitudine să le vîndă în Provins. El putea atunci să ramburseze suma împrumutată - dobînda aflîndu-se disimulat îndărătul operațiunii de schimb. Căci Biserica nu admitea legitimitatea unui beneficiu de schimb în caz de vînzare-cumpărare de monede, indiferent de locul de avansare a fondurilor și de rambursare, ca și de risc pentru creditor.



Actele notariale genoveze, sienneze și marsilieze atestă că la târgurile din Champagne exista o piață monetară organizată. Cursul de schimb era stabilit în funcție de cerere și ofertă. Dar târgurile au început să decadă către finele veacului al XIII-lea, în același timp cu traficul caravanelor concurat din ce în ce mai mult de legăturile maritime care aveau să unească Mediterana cu Marea Nordului. Șefii caselor de comerț italiene – din Sienna, Lucca, din Florența –, devenind sedentari, și-au stabilit sucursale în orașele cele mai active de peste munți; la Barcelona, Paris, Bruges, Lyon etc. „Această transformare de metode comerciale s-a repercutat asupra contractului de schimb, și curînd o simplă scrisoare de afaceri – scrisoarea de schimb – a înlocuit actele notariale“ (R. de Roover). Într-adevăr, o promisiune de plată, fie și sub formă de act notarial, nu putea să angajeze un negustor locuind la sute de kilometri și care nu participase la redactarea contractului. Pentru a accepta să plătească unui oarecare la un ordin dat de un negustor dintr-un alt oraș, era necesar să fie într-un fel sau altul debitor al aceluia negustor.

Preschimbarea lui *instrumentum ex causa cambii* în scrisoare de schimb se explică și prin acțiunea altor cauze. Dezvoltarea instrucției a permis mai multor negustori să se lipească de notari. În plus, oamenii de afaceri din toate timpurile au fost mereu grăbiți. Or, actul notarial este o pierdere de timp. Un simplu înscris ori poliță – de la cuvîntul italian *polizza* – constituie un mijloc mult mai expeditiv. Scrisoarea de schimb a putut fi întrebuintată de florentini și de siennezi înainte de sfîrșitul veacului al XIII-lea. Aceasta a cunoscut un succes în creștere. Cu toate acestea, Genova și Veneția au rămas credincioase încă mult timp vechii metode.

Scrisoarea de schimb, care evită manipulările monetare și riscurile de transport, căpătase, după secolul al XV-lea, fizionomia sa clasică, punînd în joc cel mai adesea patru personaje: un „dătător“ de bani, de exemplu la Veneția; care dorește să se efectueze un vărsămînt unui corespondent din Bruges și care aduce de aici contravaloarea în monedă venețiană, un „primitor“ sau „emitent“ – să presupunem că ar fi filiala Medici din Veneția –, un „emis“ care ar putea să fie filiala Medici din Bruges, în fine un „beneficiar“, co-

respondentul la Bruges al celui care dă banii. Cu toate acestea, tranzacția nu poate interesa decît trei persoane. Acesta ar fi cazul în care donatorul efectuează deplasarea la Bruges și prezintă el însuși scrisoarea emisului, sau încă dacă beneficiarul donatorului se întîmplă să fie filiala Medici din Bruges. Scrisoarea de schimb a vremii face îndeobște mențiune de „termen“, adică de data scadenței. În secolul al XV-lea, răgazul era de 30 de zile între Bruges și Barcelona, de două luni între Bruges și Italia, de trei luni între Londra și Italia. Epoca Renașterii nu a cunoscut scontul scrisorilor de schimb. Iar andosamentul pare a urca cel puțin pînă la mijlocul secolului al XV-lea, dar nu s-a generalizat decît după secolul al XVI-lea.

R. de Roover a demonstrat într-o manieră definitivă că în tranzacțiile timpului, schimb și credit erau strîns legate. Legătura apare întărită într-un caz limită, cel al lui *asientos* încheiate de monarhia spaniolă din secolele XVI și XVII, calificate multă vreme drept împrumuturi. În epocă, din punct de vedere juridic, se considera împrumut dacă fondurile cerute erau rambursate în aceeași țară și cu aceeași monedă. Operațiunile financiare ale monarhiei franceze din secolul al XVI-lea ca și *grand party*-ul din Lyon, erau împrumuturi în sens strict. Dimpotrivă, *asientos* erau contracte între miniștrii Regelui Catolic și consorții ale bancherilor, prin care aceștia se angajau să plătească în monede naționale – în Germania, în Franța, în Italia și mai ales în Țările de Jos, unde Spania a trebuit să subvenționeze, începînd din 1568, în susținerea unui război epuizant – cu sume a căror contrapartidă era redactată în monedă spaniolă, care trebuiau să fie rambursate în Spania. *Asientos* echivalau așadar, pe planul financiar, cu o operațiune de schimb, și comportau credit și trecere de la o monedă la alta. Și ceea ce este esențial, interesul resimțit de bancheri provenea mai cu seamă dintr-un beneficiu pe schimburi. Contractele fixau atunci în favoarea creditorilor coroanei o rată de schimb mult mai ridicată decît cea a pieței. Astfel, în 1577, pentru un scud plătit în Franța de către *asientistas*, aceștia percepeau în Spania 470 maravedi, cîtă vreme rata de schimb era de 440.

Această scurtă analiză duce spre o lărgire a anchetei asupra speculațiilor care se adăpostesc în spatele schimbului. Cu siguranță că ar fi greșit să se despartă radical schimbul de comerț. Intensificarea relațiilor comerciale între secolul al XIV-lea și al XVII-lea a avut ca necesară consecință un recurs crescut la scrisoarea de schimb ca mijloc de plată. Dar având în vedere ostilitatea specialiștilor în drept canonic față de împrumutul cu dobândă, operațiunile de credit din ce în ce mai numeroase s-au disimulat pur și simplu în spatele tranzacțiilor de schimb. Să împrumutăm din J. Heers următorul exemplu: pe data de 14 mai la Palermo, Galeazzo Doria (donator) încredințează o sumă de 60 de florini de Palermo lui Tommasino Spinola (primitor sau emitent). Acesta dă în contra-partidă o scrisoare de schimb plătibilă la Genova lui Demetrio di Nigrono (beneficiar) prin Bartolomeo di Framura (trimis). Cursul este de 37 de monede de Genova pentru un florin de Palermo. Demetrio urma să încaseze deci 2 200 monede (111 lire de Genova). Însă la Genova, în clipa scadenței, pe 11 iulie 1457, Bartolomeo di Framura refuză să plătească scrisoarea de schimb care este atunci protestată în fața notarului. Prin urmare, el adresează o a doua scrisoare, la Palermo, lui Tommasino Spinola, ordonând să i se ramburseze lui Galeazzo Doria. Dar cursul în sensul Genova-Palermo este de 35 de monede genoveze pentru un florin de Palermo. Odată plătite taxele, Doria încasează aproximativ 63 de florini. Tranzacția între dus și întors a durat patru luni în cursul cărora banii lui Doria au produs 3 florini dobândă ceea ce însemna 15% într-un an. Schimbul și „reschimbul au camuflat în acest fel un împrumut. Spinola avea nevoie de 60 de florini care i-au fost avansați de Doria. Pentru a eluda interdicțiile Bisericii, cei doi parteneri au recurs la subterfugiul celor două scrisori în sens invers. Era stabilit dinainte cu certitudine că Bartolomeo nu îi plătea lui Demetrio și acesta era un presupus. În acest fel „deseri polițele erau emise fără să existe provizie în mâinile trimisului care regla tratativa vânzând o cambie plătibilă emitentului inițial. Așa proceda Andreea Barbarigo – un neguțător venețian din secolul al XV-lea – care a

reușit să-și mărească fondurile de rulment prin intermediul tratelor și retratelor, făcând naveta între Veneția și Londra“ (R. de Roover).

Un reschimb nu era obligatoriu un „schimb sec“, adică ilicit din punct de vedere canonic. Debitorul – emitentul în cazul tranzacției citate mai sus – ar fi putut efectiv să-și fi epuizat creditul la Bartolomeo di Framura din Genova, de unde și refuzul de plată pentru protestare și reschimb. Dar nu acesta era, pare-se, cazul cel mai frecvent, deoarece destul de des se convenea între parteneri să nu se recurgă la protestare. În scrisorile de schimb din secolele al XV-lea și al XVI-lea apărea adesea: „Plățiți-vă dumneavoastră“, adresată trimisului. Aici se impune încă o nuanță: donatorul și emitentul puteau să aibă același corespondent, iar acesta făcea atunci și figură de trimis, și de beneficiar. Însă, obișnuit, expresia „Plățiți-vă dumneavoastră“ ascundea o operațiune de împrumut disimulată în spatele unui schimb. Nu exista silița de a solicita un beneficiar de paie, și se opera reschimbul cu sau fără protestare, dar în orice caz prin adăugarea cheltuielilor de comision care se încorporau în suma inițială. Era fericit debitorul în stare să plătească în momentul returnării. Dacă nu o făcea, se continua cu schimbul și cu reschimbul dintr-un loc într-altul sau de la un târg la altul, iar datoria creștea pe măsura ducerilor și întoarcerilor. Un autor francez contemporan al lui Henric al II-lea stigmatiza astfel obiceiul bancherilor: „[Ei n. a.] pun să alerge sumele zise și să cutreiere îndărăt dintr-o țară în alta către ei înșiși și tot încarcă sumele zise cu dobândă și cu capitalul pînă ce primitorul se satură și plătește cu totul și capitalul și dobînzile rînduite.“ În acest mod se proceda la „asudarea banilor“, după un procedeu descris de Balzac în secolul al XIX-lea în *Iluzii pierdute*.

Cu toate acestea, reschimbul și toate retururile de bani la punctul de plecare comportau un risc în dosul căruia bancherii se fereau de ochiul teologilor. Cursul monedelor, la întoarcere, putea să le fie defavorabil, ca urmare a bruştelor fluctuații monetare sau a modificării balanței de conturi între două locuri, ori a speculației, ori a ingerințelor intempestive ale puterilor publice. În fapt, conturile de profituri și pierderi în privința schim-

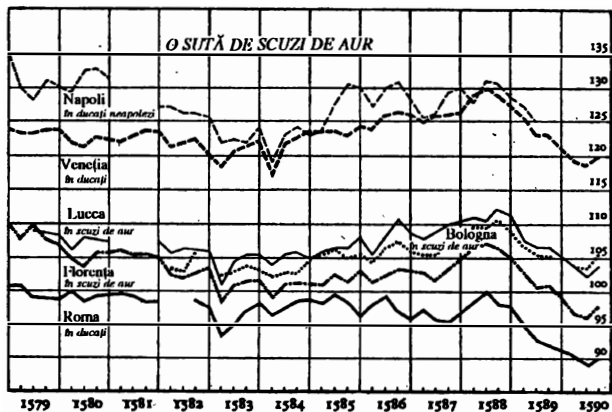

### 51. CURSURILE DE SCHIMB LA LYON LA SFÎRȘITUL SECOLULUI XVI

(După H. Lapeyre, Une famille de marchands: les Ruiz.)  
*Piață stabilă și argint abundent pînă în 1589.  
 Decăderea Lyonului începe la această dată.*

burilor se soldau îndeobște cu plus-valoare. Beneficiul acesta se explica prin organizarea pieței de schimb în epoca Renașterii. Echilibrul pieței pretindea un curs mult mai ridicat al locurilor cotînd „lucrul cert“ decît acelea cotînd „nesigurul“. În secolul al XV-lea, între Bruges și Barcelona, scudul de Flandra era cotate mereu în cele două locuri la un variabil de franci și dinari catalani. Bruges oferea așadar siguranță, iar Barcelona, nesiguranță. Piețele italiene dădeau drept sigur Bruges-ul. În veacul al XVI-lea, Lyonul oferea siguranță pentru toate locurile afară de tîrgurile rivale zise „de la Besançon“. Un „arbitraj“ asupra schimburilor răspundea de regulă schemei următoare: un cambist schimba la Veneția o scrisoare de schimb plățibilă la Bruges, cu termen, să zicem, după două luni, la cursul de 52 de groși de Flandra pe un ducat; apoi își repatria creanța cu o dobîndă bunăoară de 49 de groși pe ducat, cît era atunci cel de Bruges, ceea ce făcea puțin peste 104 ducati. În patru luni, realizase deci un beneficiu de circa 4%, reprezentînd diferența de 2 groși la cursul ducatu-lui între Veneția și Bruges. Se vede cum „o operațiune

de schimb nu era completă decît atunci cînd fondurile angajate se întorceau în punctul lor de plecare (R. de Roover).

Pentru a nu fi surprinse deloc de mutațiile monetare bruște, marile firme bancare se străduiau să plaseze în consiliile suveranilor reprezentanți care le informau despre intențiile autorităților. Astfel, Tommaso Portinari, director al filialei Medici din Bruges, a fost un consilier consultat de Carol Temerarul. În cazul unui eveniment neașteptat susceptibil de răsunet pe piața schimburilor, nu uitau să-și avertizeze corespondenții prin curieri speciali. În tot cazul, dat fiind că în mai multe locuri din Europa existau încă din secolul al XV-lea piețe de schimburi organizate în mod regulat, negustorii-bancheri căpătaseră obiceiul să indice în subsolul scrisorilor pe care le adresau corespondenților lor cursurile de schimb. În acest mod, necesitățile băncii și ale comerțului nu au contribuit mai puțin decît exigențele politicii la crearea, în zorii vremurilor moderne, de servicii poștale regulate.

Pentru a cumpăra, un particular nu era obligat să treacă printr-o dublă tranzacție de schimb și reschimb. El putea să se folosească de formula rentelor private, care avea în viziunea dreptului canonic aparențele unei operațiuni de vânzare-cumpărare, formula curentă, se înțelege, și care necesita un act notarial. Îi era mai simplu să recurgă la „depunere“, termen care nu desemnează aici banii pe care un particular îi încredința unei bănci spre fructificare. Această ultimă practică exista încă din veacul al XIV-lea și stătea în registrele firmei Medici dedesubtul termenului de *discrezione*. În secolul al XVI-lea, depunerea a desemnat avansuri acordate particularilor ori suveranilor de la un târg la altul, deci într-un ritm trimestrial, cu dobînzii variind în funcție de piață. Această nouă formulă de împrumut cu dobîndă a devenit curentă la Anvers, Lyon, la târgurile din Castilia și la târgurile „genoveze“. Absolut evident, aceasta venea în totală contradicție cu doctrina Bisericii privitoare la camătă. Simptomatic este că Ludovico Guicciardini – nepot al istoricului –, stabilit la Anvers, om de afaceri iar nu teolog, a găsit de cuviință să denunțe, în 1567, practica depunerii. Textul său, de altminteri ambiguu, pare a se aplica chiar asupra a două forme de

depunere. Negustorii, scrie el, „numesc în prezent, ca să acopere mișelia, cu o vorbă amăgitoare, depunere, o sumă de bani dată cuiva pentru un timp cu plata potrivită și cu dobânda limitată și determinată, adică (urmînd porunca împăratului Carol al V-lea și confirmată de fiul său, regele Filip) o socoteală de doisprezece la sută pe an“. Această judecată lasă a se ghici că pecetea doctrinei scolastice ce se resimțea în continuare cu putere asupra negustorilor care se trudeau sincer să-și ușureze conștiința, folosindu-se de stratageme care ne par fățarnice. Dar o apreciere de ordin moral ne împinge fără îndoială să greșim în privința mentalității negustorilor din veacul al XVI-lea. Ludovico Guicciardini scria, chiar după conciliul de la Trento, care a fost urmat de o înăsprire doctrinară în Biserica romană. Mai mult decît oricînd, teologii și duhovnicii s-au aplecat asupra tranzacțiilor bancare și au văzut în depunere un delict flagrant de cămătărie. Așa că bancherii au recurs la o acoperire care le reușise pînă atunci, aceea a schimbului. Ei au denominat depunerea un „schimb din tîrg în tîrg“. Numai că această interpretare nu era de acceptat decît dacă *distantia loci* era îndeplinită. Întîmplător, în Spania, aceasta era îndeplinită, cel mai adesea, fiindcă tîrgurile din Castilia se țineau din trei în trei luni pe rînd la Villalon, Medina del Campo, Medina de Rioseco și iarăși la Medina del Campo. Dar nu se întîmpla la fel la Anvers ori la Lyon. O bulă draconică a lui Pius al V-lea\*, în 1571, a condamnat așadar depunerea și, în linii mari, toate „schimburile seci“.

Prohibiția pontificală nu și-a atins pe deplin scopul. La Lyon s-a continuat ridicarea cursului peste cotele de schimb imprimate și, în ultima clipă, cifrele erau adăugate cu pana. Totuși, practica primise o lovitură grea, iar bancherii au depus eforturi să afle o soluție înlocuitoare, puțin folosită înainte, care a fost constituită de *ricorsa* sau „schimb cu recurs“. Era vorba de un joc de schimburi și reschimburi între un oraș și tîrgurile dintr-un loc precum Plaisance – căci tîrgurile din acest oraș erau dominate la sfîrșitul secolului al XVI-lea și începutul celui de-al XVII-lea de finanțele genoveze. Formele exterioare ale unei tranzacții de schimb și reschimb erau, în mare, respectate – emisii și transmisii de scrisori etc. –, dar era un decor menit să aducă

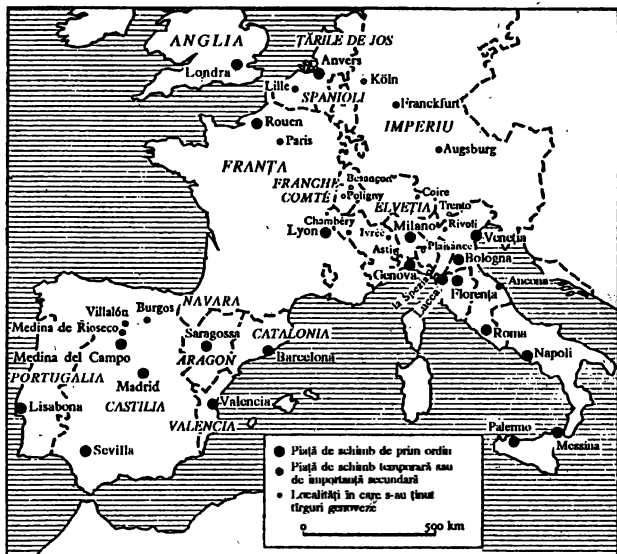

## 52. PIETELE BANCARE ALE EUROPEI

(După H. Lapeyre, ibid.)

pacea conștiințelor și care să îi înșele pe teologi. X primea de la Y o sumă în monede la Veneția, trăgea o trată asupra unei terțe persoane Z, la Plaisance, aleasă de cei doi parteneri, ordonându-i să crediteze la târgul următor contul lui Y în scud de cont – moneda de târg – cu o sumă echivalentă celei împrumutate la Veneția. Dar debitorul știa bine că nu era în măsură să ramburseze la primul târg de la Plaisance; contul său de la Z era gol. Se stabilea deci de la bun început că nu exista termen, dar că Z ar accepta cambia, ar simula o plată către el însuși și, îndată după aceea, ar trage o nouă cambie asupra lui X la Veneția, comandându-i să ramburseze lui Y. Beneficiul împrumutătorului, ca și în cazul schimbului și reschimbului evocate mai sus, provenea cu deosebire din diferența cursurilor dintre plecare și revenire. Comisionul bancherilor, care, la fiecare târg, fixa cursul oficial al schimburilor prin raportare la moneda târgului, stabilea în mod normal acest curs, așa încât prețul de revenire către diferitele piețe să fie superior celui de la plecare. De aici, și be-



neficiul creditorului. Un acord de *ricorsa* dura cel puțin un an, dar putea să fie mai lung. G. Mandich a descris în amănunt un schimb cu recurs între Veneția și Plaisance început în noiembrie 1605 și terminat cu ultima revenire a tîrgului în august 1611. Cei 544 de ducați împrumutați deveniseră, la sfîrșitul afacerii, 951 de ducați și 8 soli: vasăzică un cîștig anual mai mare de 20% pentru creditor. Se înțelege că înaltele magistraturi din Genova și Veneția, care țineau sub ochi mediile bancare, au avut de apărut *ricorsa* în contra neliniștitoarei vigilențe a autorităților ecleziastice și că și-au dat silința să o justifice.

În acest fel, ni s-a impus extraordinara importanță a scrisorii de schimb, „Proteu cu o sută de fețe“, din vremea Renașterii. Domeniul de circulație a acesteia s-a lărgit cu fiecare veac; și totuși, a rămas destul de limitat. În veacurile al XIV-lea și al XV-lea, principalele pieți bancare din Italia erau Bologna, Genova, Milano, Neapole, Palermo, Pisa, Veneția și curtea Romei. Nici o țară nu avea atîta pondere. Dincolo de Alpi se afla Avignon, Montpellier și Paris în Franța; Barcelona și Valencia în Spania; Bruges în Țările de Jos și Londra în Anglia. Războiul de o Sută de Ani nu micșorase locul Parisului. Locul său fusese preluat de tîrgurile din Genova, înlocuit din 1465 cu cele din Lyon. Pînă în 1453, Constantinopolul a jucat rolul de piață bancară pentru genovezi și venețieni. După ce a fost dat la o parte, „nu mai exista nici o piață (de bani *n. a.*) organizată în afara Europei occidentale, afară poate de Lübeck, primul între orașele hanseatice, și pe toate piețele – exceptînd Lübeckul – companiile bancare italiene monopolizau operațiunile de schimb“ (R. de Roover). În secolul al XVI-lea, se vedea cum înalta finanță procedează la noi cuceriri și își lărgeste cîmpul de operațiuni. „Aceasta își consolidează pozițiile în Anglia, scrie tot R. de Roover, pune piciorul în Portugalia, în Castilia, în Andaluzia (în vreme ce Valencia și Barcelona se află în declin) și în Germania, țara care pînă atunci scăpase de atracția sa. Se mai simte oare nevoia de a reaminti, la acest punct, rolul pe care l-au jucat tîrgurile din Castilia și din Frankfurt pe Main în traficul internațional al băncilor? O altă dezvoltare spectaculoasă este avîntul miraculos al Anversului care,

sub regimul lui Carol Quintul, a devenit într-un fel principala piață bancară a Europei occidentale. Scri-soarea de schimb a secolului al XVI-lea nu mai avea circulație dincolo de fruntariile creștinătății latine, căci la Moscova nu erau piețe de cambii, în țările Islamului sau în teritoriile nou cucerite de peste mări“.

### UN PRIM CAPITALISM

Circulația din ce în ce mai intensă a scrisorilor de schimb presupunea o rețea din ce în ce mai strânsă de companii de afaceri. Să ne aplecăm acum asupra lor, spre a constata diversitatea structurilor juridice, dimensiunile și activitățile lor.

Încă o dată, Italia a furnizat modelele: *commenda* și *compagnia*, prima născută neîndoios în orașele maritime, Veneția și Genova, a doua desfășurată mai degrabă în orașele interioare unde se afirma activitatea industrială și bancară. *Commenda* denumită și *colleganza* la Veneția, și apărută din veacul al XII-lea, a constituit un prim pas către societățile moderne în comandită; *compagnia*, o eboșă de societate în nume colectiv. În contractul de *commenda* cel mai simplu, un comanditar sau împrumutător avansa unui negustor itinerant, în general pentru un voiaj maritim, capitalul necesar acestei călătorii de afaceri. Dacă se înregistra o pagubă, aceasta era în întregime a împrumutătorului; dacă se înregistra un câștig, comanditarul reîntra în posesia capitalului, plus o parte din beneficii, deseori trei sferturi. Dar repartiția capitalului și beneficiarilor putea să fie diferită. În multe dintre *colleganze*-le venețiene, capitalistul care nu călătorea avansa două treimi din capital, împrumutatul contribuind cu osteneala și pe deasupra cu o treime din capital. Dacă se înregistra o pagubă, aceasta se împărțea proporțional cu sumele investite, iar beneficiile erau împărțite pe din două. Instituția *commenda* a traversat toată viața economică a Renașterii, fertilizând-o. Chiar dacă asociațiile multiple

de *commenda* au pus deseori sume destul de modeste în joc, „difuzarea acestor contracte în multe din mediile sociale a exercitat în interiorul economiei marilor orașe maritime aceeași funcțiune cu acele numeroase participări ale micilor acționari din societățile noastre anonime, în sînul economiei industriale“ (A. Sapori). Un tip de *commenda* care s-a răspîndit mult în secolul al XV-lea a fost *commenda in nave implicata*. Unui patron de corabie, care adeseori în epocă era și pilotul, îi lipseau fonduri pentru navlosirea navei – caz aproape general. El făcea deci apel la împrumutători care îl ajutau să suporte greutatea din ce în ce mai apreciabilă a armării vasului și în cumpărarea încărcăturii. Capitalul atunci necesar era împărțit într-un număr oarecare de *loca* sau *carati*, părți egale al căror număr rareori depășea 24. Comanditarii își împărțeau aceste *carati* în funcție de sumele pe care le investeau. Patronul corăbiei, în calitatea sa, nu percepea decît salariul, dar putea și el să dețină un număr oarecare de părți în societate. O astfel de formulă asociativă era curentă încă în secolele al XVII-lea și al XVIII-lea la Nantes și la Saint-Malo, cînd se punea problema echipării unei nave comerciale ori a unui vas corsar în limita numărului total al părților care era în general de 32. *Commenda in nave implicata* nu era, asemenea celorlalte *commende*, decît o societate de scurtă durată limitată la exploatarea unui vas precizat, în cursul unei singure călătorii. După întoarcerea navei, încheierea conturilor, societatea se dizolva, se forma o nouă societate pentru o nouă întreprindere, cel mai adesea cu participanți noi sau cel puțin parțial reînnoiți. *Commenda* nu avea așadar caracterul de relativă continuitate a companiilor financiare și bancare ce presupuneau o veritabilă organizație, planuri și angajamente cu bătaie mai lungă.



În *compagnia*, contractanții nu erau legați între ei pe durata unei călătorii sau a unei afaceri, ci pentru o durată anumită, deseori de trei ani; dar reînnoirea contractelor, stabilitatea aceluiași personaje – care erau și principalii comanditari – în fruntea întreprinderii și importanta rețea de corespondenți și factori pe care o

societate le lăsa moștenire, la finele contractului, celei cu același nume care o succeda, ajungea să creeze organisme stabile care făcea să fie ignorat caracterul lor efemer pe plan juridic. Bardi a durat șaptezeci de ani, banca Medici, optzeci și șapte de ani. Primele *compagnie* s-au născut în Toscana, la Lucca, la Sienna, la Florența. Sienna era dominată încă din veacul al XIII-lea de mari case comerciale, Tolomei, Bonsignori, care au jucat un mare rol în târgurile din Champagne. Cu toate acestea, acele *compagnie* au căpătat o nouă dimensiune în epoca papilor de la Avignon (1305–1377), când guvernul pontifical, în conflict cu puterea imperială, și-a sporit exigențele fiscale într-un moment de penurie monetară. Templierii și puternica lor rețea financiară fiind suprimați, papalitatea a avut nevoie mai mult decât oricând de bancherii italieni. Aceștia au colectat banii datoraji Sfântului Scaun cu titlu de rezerve, expectative, impozite specifice, capturi, dîjme, subsidii pentru cruciade, venituri de la Sfântul Petru, drepturi de cancelarie și venituri domeniiale, dar au și centralizat fondurile, le-au administrat, au plătit datoriile papilor, au virat bonuri de venit în contul Camerei Apostolice și au avansat bani către Curie. Prin urmare, este foarte adevărat că „marile operațiuni ale papalității au favorizat, în ciuda doctrinelor canonice, comerțul cu bani“ (G. Le Bras) și că Biserica „a pus umărul la nașterea capitalismului modern“. Spre a servi Sfântul Scaun, „casele de comerț gentilice“ au devenit „bănci internaționale“.

Florența a dominat viața economică a Occidentului în secolele al XIV-lea și al XV-lea, cu cele trei generații ale sale de mari companii comerciale, mărturii reînnoite ale prosperității orașului. La început, pînă la falimentele din 1302–1326, Spini, Cerchi, Frescobaldi, Scali, ale căror operațiuni în afara Italiei se derulau mai cu seamă la târgurile din Champagne, în Flandra și în Anglia. Apoi, mult mai puternice prin capitalul lor și prin întinderea rețelelor, Peruzzi\*, Bardi, Acciaiuoli, bancheri ai papilor și creditori ai regilor Angliei, ale căror tranzacții comerciale se extindeau pînă în Orient. Apogeul acestor mari case toscane se situează înspre 1330. După răsunătoarele falimente din 1343–1346 și o perioadă de incertitudine și de tulburări (marea ciumă,

dezordini la Florența), finanța florentină ia un nou start. *Quattrocento* este epoca familiilor Guardi, Strozzi și mai ales Medici. Până în secolul al XVI-lea, în ciuda episodului fără viitor al lui Jacques Coeur\*, marele comerț internațional și banca s-au aflat în mîna celor din Toscana. Dar, după 1500, noi veniți eclipsează oarecum oamenii de afaceri din Florența și preiau un loc avantajos în cadrul pieței: germani din Sud (Fugger, Welser, Höchli), spanioli (Malvenda, Ruiz), genovezi (Pallavicini, Spinolo, Sauli) care sînt, de la 1570 la 1630, principalii creditori ai lui Philippe al II-lea și arbitrii schimburilor în Europa.

Două mari tipuri de organizare au prevalat în *compagnie* din Renaștere: structura centralizată cu sucursale și structura descentralizată cu filiale. Prima a fost aceea a familiilor Bardi și Peruzzi în secolul al XIV-lea, a doua, a familiei Medici în secolul următor. Cele mai importante companii florentine din veacul al XIV-lea grupau pînă la douăzeci și cinci de asocieri, avînd egalitate în drepturi și îndatoriri și angajîndu-se a nu face parte din nici o altă societate. Majoritatea asociaților își consacrau întreaga activitate în serviciul companiei, fie la Florența, pe lîngă directorul general, fie în afară, ca directori de sucursală. Directorul general, de fapt principalul comanditar, nu era înlocuit decît după moarte. Bardi și Peruzzi au folosit pînă la o sută douăzeci de funcționari. Prin funcționari se înțelegeau agenți retribuți cu regularitate, de la comisul prăvăliei pînă la casierul principal al firmei. Un director de sucursală – funcționar retribuit – putea sau nu să fie asociat. Dacă aparținea grupului de asociați, încasa salariul de asociați plus cota-parte din beneficiile generale. Funcționarii de la Bardi sau Peruzzi se bucurau desigur de o anumită libertate pe plan local. Putea să fie altcumva într-o epocă de comunicații încete și anevoioase? Dar asupra lor se exercita cel mai strict control posibil și erau mutați în destul de dese rînduri. „Mulți funcționari treceau din sucursală în sucursală, în fiecare dintre acestea nerămînînd decît circa patru sau cinci ani. În aceste mișcări de personal se poate vedea un mijloc de precauție la care recurgeau companiile împotriva stabilirii de legături mai strînse între reprezentanții și clienții lor locali, legături care ar fi adus

riscul unei întorsături în detrimentul lor.“ (Y. Renouard). În anii 1310–1340, Bardi au avut reprezentanți cu magazine și birouri mai întâi în Italia: la Ancona, Aquila, Bari, Barletta, Genova, Neapole, Orvieto, Palermo, Pisa și Veneția; dar și în afara peninsulei: la Sevilla, Mallorca, Barcelona, Marsilia, Nisa, Avignon, Paris, Londra, Bruges, Rodos, Cipru, Constantinopol și Ierusalim.



Spre deosebire de Peruzzi și Bardi, firma Medici\* din secolul al XV-lea nu forma pe plan juridic o companie, ci un ansamblu de companii teoretic independente, posedând fiecare o *ragione* proprie – temeiul ei social –, registre deosebite și capitalul său autonom. Diferitele ramuri se tratau ca și cum ar fi făcut-o cu case străine, iar șefii diferitelor filiale, în loc să fie funcționari salariați și revocabili, se numărau cel mai adesea printre acționarii nemajoritari (*minori*). Nu aveau salariu fix, dar primeau din beneficii o parte superioară procentajului din aportul lor de capital. Ei nu puteau fi înlăturați decât întrerupând înainte de termen asocierea lor financiară la filială. Într-adevăr, casa Medici își rezervase această posibilitate, judecând după actele în legătură cu societățile din Bruges (1455) și din Londra (1466). Șefii de filială se intitulau „gubernator“, iar membrii familiei Medici „asociați majori“ (*maggiori*). Aceste două vocabule indicau îndeajuns și independența de care se bucurau șefii de filială și controlul pe care familia diriguitoare dorea să și-l păstreze în acest timp în privința celor mai importante decizii. Era vorba așadar de un adevărat *holding* pe care R. de Roover cu dreptate îl compară cu *Standard Oil*. Un proces care s-a desfășurat la Bruges în 1455 este revelator în această privință. Un milanez, Ruffini, domiciliat în acest oraș din Flandra, a depus o plîngere contra filialei Medici din Bruges pentru livrarea în stare necorespunzătoare a nouă baloți de lînă cumpărați de reclamant de la filiala Medici din Londra. Tommaso Portinari, vorbind în numele ramurii din Bruges, a adus la cunoștința tribunalului că baloții de lînă nu aparținuseră vreodată filialei din Bruges și că Ruffini trebuia să reclame ramu-

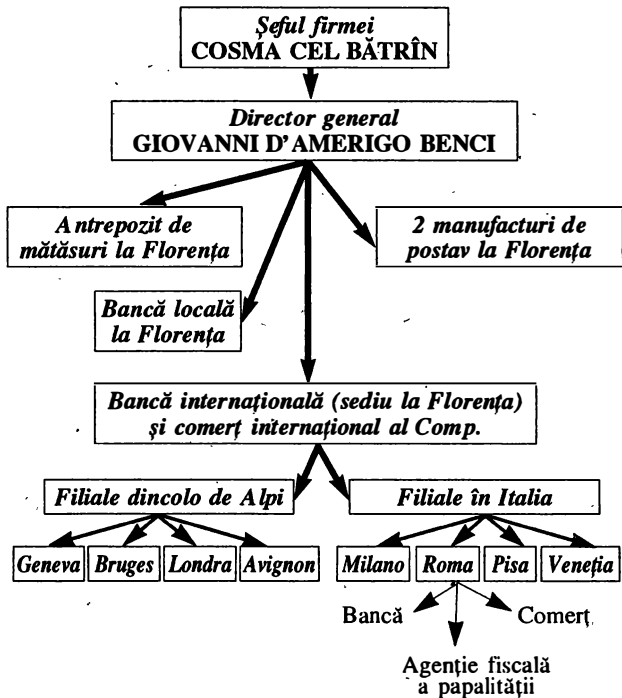

### 53. ORGANIZAREA COMPANIEI MEDICI CĂTRE 1455

(După R. de Roover, *The Rise and Decline of the Medici Bank.*)

ra din Londra. Milanezul a replicat că „ramura din Bruges și cu cea din Londra erau o singură companie și aveau același proprietar.” Dar Portinari a afirmat sub prestare de jurământ ca acestea formau două societăți separate. Tribunalul i-a dat dreptate și l-a invitat pe reclamant să se reorienteze către filiala din Londra.” Sentința ar fi fost aceeași, notează R. de Roover, dacă un american intenta un proces lui *Standard Oil of New Jersey* pentru primire de marfă defectuoasă vândută prin *Standard Oil of New York*, sub pretext că familia Rockefeller controlează cele două societăți. Dar, aidoma lui Rockefeller, poseda efectiv mai mult de 50% de părți în fiecare dintre întreprinderile firmei, acestea neînglobând în mod necesar numele de Medici în relația lor socială.



După un document din 1458, epoca de apogeu a băncii sub conducerea lui Cosimo cel Bătrîn – care urma să dispară în 1464 –, Medici erau acționari în unsprezece societăți diferite: *Tavola* din Florența (banca locală), o manufactură de mătase și două manufacturi tot de postav, tot la Florența, filiala din Veneția, cea din Bruges, cea din Londra, cea din Genova sub titulatura *Amerigo Benci et Fco Scassetti*, cea din Avignon, sub numele *Fco Sassetti et Giov. Zampini*, cea din Milano, în sfârșit o asociație pe cale de dispariție, probabil la Pisa. Pe această listă ar trebui adăugată și ramura din Roma, chiar dacă Medici nu au contribuit la constituirea acesteia. Dar dețineau bani aici sub formă de depunere. Urmînd moda vremii, aceste diverse societăți nu se înfiripaseră decît pentru răstimpul cîtorva ani și periodic se proceda la reînnoirea contractelor care le defineau.

Pentru că structura de *holding* a lui Medici era extrem de suplă, șeful familiei și principalul său „ministru” – directorul de la *Tavola* din Florența – trebuiau să țină din scurt pe guvernatorii de filială. Contractele stipulau deci într-o manieră precisă îndatoririle acestora, inclusiv interdicția de a nu întreține amante și de a accepta cadouri. În fiecare an, aveau obligația să înainteze asociațiilor majori din Florența o copie după bilanțul filialei lor la data de 24 martie – ultima zi a anului pe stilul întrupării. Ei erau opriți să numească funcționari sau comiși, fără acordul direcției centrale. Mai erau invitați apoi la Florența, la doi sau la trei ani, pentru a-i pune la curent în mersul afacerilor pe *maggiori* și a li se repartiza sarcini precise.

După moartea lui Cosimo cel Bătrîn și a lui Piero cel Gutos (1469), firma Medici a fost condusă de o mîină mult mai puțin fermă. Lorenzo Magnificul\* se interesa mai mult de politică și de litere decît de bancă. Principalul său sfătuitor în chestiuni bancare, Francesco Sassetti, director la *Tavola* din Florența, a urmat exemplul stăpînului său. El superviza de la depărtare, frecvența mai mult pe umaniști și prea puțin biroul. El nu a băgat de seamă că filiala din Lyon făcea afaceri proaste și se fălea cu profituri umflăte artificial; i-a lăsat prea multă libertate ambițiosului Tommaso Portinari, devenit guvernator al filialei din Bruges. În tot

cazul, declinul companiei Medici a fost rapid. În 1469 se lichida ramura din Veneția; în 1479 a fost rîndul fili-alelor din Londra în timp ce ramura din Milano nu mai exista în 1494 cînd Medici au fost izgoșiți din Florența la descinderea în Italia a lui Carol al VIII-lea. Această dată marchează sfîrșitul unei întreprinderi văzute de Commynes, care își depusese banii la filiala din Lyon ca fiind „cea mai mare casă de comerț care cred că a ființat vreodată în lume.“ Afirmație excesivă de altminteri, căci Medici, spre deosebire de Bardi, nu se instalaseră nici în Orient, nici în Spania, și posedau mai puțin personal decît aceia.

Bardi și Peruzzi au falimentat fiindcă îi împrumutaseră lui Eduard al III-lea al Angliei sume enorme pe care nu au putut să le recupereze, înfrîngerile suferite de rege în cursul Războiului de O Sută de Ani punîndu-i în imposibilitate de a mai plăti pe careva. Medici au mai avut nefericita inspirație să îl împrumute pe insolubilul și strîmtoratul Eduard al IV-lea și pe Carol Temerarul, care a dispărut prematur în 1477. Alți factori, nu toți clarificați, se potriviseră în contra familiei Medici, mai cu seamă prăbușirea constantă a aurului între 1470 și 1490, nefavorabilă marilor neguțători care își țineau conturile în florini și deficitul crescînd al Nordului în raport cu partea meridional europeană în schimburile dintre Țările de Jos și Italia. Dar conspirația lui Pazzi (1478), în conivență cu Sixtus al IV-lea, a antrenat un conflict armat între papă și Lorenzo Magnificul, care pentru a finanța acest război a fost nevoit să-și mobilizeze toți creditorii. În plus, după cîțiva ani, Medici investiseră sume mari – mai bine de 100 000 de florini către 1470 – în comerțul alaunului de Tolfa, pentru care dețineau privilegiul de a-l distribui în tot Occidentul. Rupînd cu Lorenzo, Sixtus al IV-lea i-a retras monopolul alaunului roman și i-a sechestrat depozitele de minereu din Civitavecchia, tot atîtea lovituri pentru firma Medici, care a vegetat mai apoi pînă la lichidarea finală. În fine, compania Medici, ca de altfel toate întreprinderile comerciale și financiare ale Renașterii, erau „coloși cu picioare de lut“ (A. Saponi), datorită structurii lor financiare. Capitalul lor social era mult inferior sumelor de care dispuneau în realitate. Filiala Medici din Bruges nu avea drept capital social

în 1471 decît 3 000 de livre cu totul, dar era în stare în același an să împrumute 6 000 de livre ducelui de Burgundia. În afara capitalului social, banii proveneau din trei surse: 1. beneficii realizate de fiecare filială și care erau frecvent acumulate; 2. sume investite – în special de către asociați – „în câștig și în pierdere *fuori del corpo della compagnia*“, adică peste și în afara capitalului social și care dădeau drept de repartiție a profiturilor, dar cu o dobîndă inferioară celei pe care o aduceau părțile capitalului social; 3. în sfîrșit, sume plasate ca depunere – a discrezione – și contra unui vărsămînt cu o dobîndă anuală fixă de către cei care subscriau pe lîngă fiecare dintre filiale. Depunerile acestea atingeau fără discuție sume considerabile. După un cronicar din secolul al XVI-lea, Höchstetter ar fi primit ca depunere un milion de florini – cifra, ce e drept de neverificat – provenind de la țărani și servitorime dar, la fel de bine, de la nobili și burghezi. Băncile împrumutau după aceea acești bani cu o dobîndă mai ridicată, în special suveranilor. Depunerile însă erau rambursabile la vedere și la cea mai neînsemnată alertă. Cîte bănci nu s-au năruit din pricina retragerii precipitate a depunerilor private!



Secolul al XVI-lea a constatat și prosperitatea companiilor cu sucursale alături de companiile cu filiale. Affaitadi optaseră pentru structura suplă pe care P. Jeannin a descris-o astfel: în 1568, casa mamă Giovanni Battista Affaitadi et Co, la Anvers, are un capital de 130 000 de ducați împărțiți în 130 de părți dintre care 30 aparțin filialei din Lisabona. Aceasta are un capital de 97 000 ducați (97 de părți); 12 din aceste părți aparțin *Moștenitorilor lui Giovanni Carlo Affaitadi* care, cu 71 de părți, dețin, la Anvers, majoritatea. Alte filiale se găsesc la Sevilla, Valladolid, Medina del Campo, Roma și Londra. În compoziția fiecăruia se relevă aceeași întreșere de participări. „Companiile italiene și spaniole din veacul al XVI-lea, după exemplul Affaitadi, au preferat în general organizarea descentralizată care le permitea să ofere unei filiale detașate de societatea mamă o largă autonomie. Germanii,

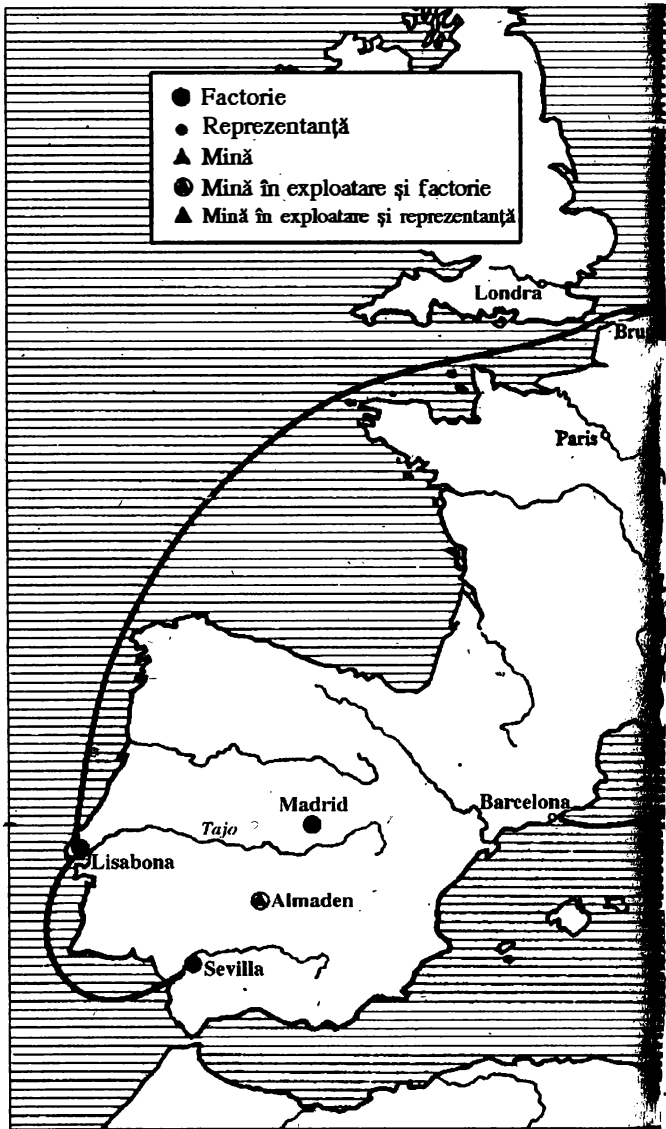

54. ORGANIZAREA FIRMEI FUGGER CĂTRE 1525

(După L. Schick, Jakob Fugger.)



dimpotrivă, cu excepția lui Welser\*, și-au păstrat predilecția pentru structura mai rigidă a întreprinderilor cu sucursale. Jakob Fugger, zis „cel bogat“, voia să-și

țină din scurt factoriile și se străduia pe cât putea să reducă inițiativa directorilor, rezervându-și hotărârile de oarecare importanță. Directorii factoriilor din Tirol (Innsbruck, Hal, Schwaz și Bolzano), de unde un emisar putea ajunge destul de repede la Augsburg, trebuiau să se conformeze întrutotul ordinelor sale. Altor factorii mai îndepărtate, el le interzicea categoric afaceri de genul vânzătorilor pe credit. Directorii revocabili în orice moment primeau în compensație un salariu ridicat – de ordinul a 400 de florini renani pe an pe la 1520 (de două ori și jumătate salariul lui Macchiavelli, secretar al cancelariei din Florența) – și erau autorizați să depună bani în antrepriză pentru care primeau dobânzi anuale de 8, 10, 12%. Organizarea descentralizată risca să lase prea multă inițiativă unui șef de filială; ceea ce s-a întâmplat, în cazul Medici, cu Tommaso Portinari. Dar structurarea companiilor cu sucursale nu excludea acest risc. Sub Anton Fugger, care a introdus marea întreprindere germană de la 1526 la 1560, greutatea sucursalei din Anvers devenea enormă. Veit Hörl și Mathäus Certel, funcționari succesivi, au jucat un rol personal și au antrenat firma în împrumuturi exorbitante către regele Angliei și către Filip al II-lea. Așa că formula *holding* nu triumfase complet în secolul al XVI-lea. În fapt, existau pasaje de la un sistem la altul. Familia Bonvisi din Lucca – una dintre marile familii de negustori din secolul al XVI-lea –, marcînd o certă preferință pentru centralizare, a deschis și filiale autonome, bunăoară la Paris. „Cu statute diferite, și filialele și sucursalele făceau în definitiv exact aceeași muncă“ (H. Lapeyre).

Negustorii-bancheri din Renaștere practica în general concomitent operațiunile bancare și comerțul – un comerț care nu se specializase. Erau cîteodată și mari industriași. Jucau așadar pe mai multe planuri. Medici vindeau stofe, în particular, mătăsuri și postavuri pe care și le făceau la Florența, mirodenii, migdale, cai, alaun – căruia îi controlau producția; cumpărau tapiseriile din Flandra pentru clientela italiană. Făcînd un trafic pe o gamă largă de produse, se diminuau din riscurile comerțului într-o epocă în care, în afara tapi-seriilor și a altor opere de artă, marfa era dirijată fără a fi fost comandată. Jacques Coeur, fiu al unui comer-

ciant de blănuri, și-a început cariera ca perceptor al „regelui din Bourges“. „Intendent“ și creditor al lui Carol al VII-lea, a vândut arme și Necredincioșilor, a făcut comerț cu sclavi, a fost manufacturier la Montpellier, proprietar de mine de cupru și plumb argintifer în Lyonnais, negustor de sare, de postav și mirodenii, proprietar de imobile în mai multe orașe, proprietar funciar peste tot în Franța (cel puțin douăzeci și cinci de domenii). Jakob Fugger, provenit din burghezia mijlocie din Augsburg, nu a disprețuit negoțul de stofe și bijuterii; a speculat cu piperul. A fost mai ales un producător și un negustor de cupru și de argint datorită minelor controlate în Tirol și în Ungaria. A arendat de asemenea în Spania minele de la Almaden și cele de argint de la Guadalcanal. În același timp, colecta indulgențe, deținea clădirea atelierelor monetare din Roma, devenea principalul creditor al lui Maximilian și al lui Carol Quintul. Welser-ii (au fost două ramuri începând din 1507, una la Augsburg și alta la Nüremberg) au avut și ei activități multiple, prin cumpărarea de șofran în Italia, prin participarea din 1505 la marile expediții portugheze din Indiile Orientale, asigurându-și prin aceasta un loc de prim ordin în comerțul cu piper, prin încercarea de a coloniza Venezuela și deținerea de interese în minele de cositor și de argint din Boemia, prin împrumuturi și de ei acordate suveranilor.

Oamenii de afaceri ai Renașterii se ocupau adesea și de negoț și de întreprinderi industriale, și de operațiuni financiare. Cu toate acestea, o evoluție constrângătoare a lucrurilor i-a împins aproape irezistibil și către acest ultim sector, acela al comerțului cu bani. Bardi și Peruzzi, mai târziu și Medici, s-au transformat în bancheri ai prinților. Succesorii lor din secolul al XVI-lea ori cel puțin cei mai notabili dintre ei au devenit creditorii lui Carol Quintul, Filip al II-lea, Francisc I și Henric al II-lea. S-a produs astfel o specializare. Oameni care, în limbajul vremii, continuau să se cheme „neguțători“, au lăsat deoparte comerțul și nu se mai ocupau decât cu speculații ale schimbului și cu împrumuturi acordate suveranilor. Cazul Fugger-ilor este revelatoriu în această privință. Până la alegerea imperială din 1519, ei nu împrumutaseră niciodată Habsburgilor fără garanție. Drept gajuri serveau promisiunea

unor livrări de metale prețioase și de cupru. Însă, în momentul morții lui Maximilian, executarea pietelor sale, – bogate în promisiuni de câștiguri – târăgăna. Pentru a o zori, Jakob Fugger s-a hotărât să joace temeinic pe cartea Habsburgilor. Or, alegerea lui Carol Quintul a costat 851 918 florini (mai bine de 1 200 de kg. aur fin, dintre care 543 585 au fost avansați de către Fugger, 143 000 de către Welser din Augsburg, 165 000 de către diverși bancheri genezezi și florentini. Jakob a consimțit la acest împrumut considerabil fără să primească garanții serioase. În anii următori, se înțelege, a reușit să obțină unele alocări din veniturile Tirolului și, în Spania, din întreprinderea *maestragos* – venituri ale celor trei mari ordine militare –, ca și din cea a minelor de la Almaden. Rezultă că „împrumutul acesta fără garanție a schimbat caracterul casei Fugger: siguranței în afaceri cu metale drept gaj i se substituie riscul inert băncii politice. De la alegere încolo, Jakob Fugger își pierde o libertate pe care și-o păstrase pe vremea lui Maximilian, aceea de a refuza credite de îndată ce interesele sale nu erau puse la adăpost. Începând cu 1519, soarta casei sale s-a trezit strâns legată, la bine și la rău, de cea a debitorului ei, împăratul“ (L. Schick). De fapt, istoricul spaniol Carande a numărat mai mult de o sută de împrumuturi încuviințate suveranilor Spaniei. În 1563, activul băncii Fugger se ridică la 5 661 493 florini. Din această cifră, 4 445 135 florini reprezentau creanțe asupra coroanei spaniole. Se renunțase la a mai trece în rubrica pozitivă a bilanțului pentru 613 000 florini reprezentând creanțe ale Spaniei considerate ca pierdute. Pentru a-l împrumuta pe Carol Quintul, pe Filip al II-lea și autoritățile publice din Țările de Jos, Fugger-ii au trebuit să recurgă la credit pe piața Anvers. Ei au lansat pe piață, începând cu 1540, *Fuggerbriefe*, obligațiuni pe termen scurt; negociabile la bursă. La început, publicul le-a primit cu încântare. Apoi a trebuit să o lase mai moale. Succesivele bancrute ale monarhiei spaniole – parțiale este adevărat – din 1557, 1575, 1596, 1608, 1627, 1647 le-au fost fatale Fugger-ilor, care au dispărut în prima jumătate a secolului al XVII-lea. Căci „veacul Fugger“ a încetat încă de pe la 1560. Începea cel al genezezilor.



Financiarul din Genova începuseră prin a fi creditorii regelui Franței. Din 1527, au trecut de partea Habsburgilor. Prima bancrută spaniolă (1557) le-a permis să profite de slăbirea oamenilor de afaceri germani. În schimb, declinul Anversului și cel al târgurilor de la Medina del Campo de după 1570 au favorizat ascensiunea târgurilor genoveze zise „de Besançon“. Obârșia acestor târguri urcă în 1534. Carol Quintul le crease în capitala de la Franche Comté, pentru a proteja comerțul genovez de târgurile lyoneze. Dar acestea nu au rămas la Besançon și s-au ținut succesiv la Poligny, Chambery și, în fine, la Plaisance, de la 1579 la 1621 păstrându-și mereu apelativul de „târguri de Besançon“. Grație acestor târguri trimestriale controlate de dînșii, „neguțătorii“ genovezi au jucat la sfârșitul secolului al XVI-lea și începutul celui următor rolul de arbitri ai schimburilor din Europa. În 1580, la Plaisance, s-ar fi negociat de mai bine de 37 de milioane de scuzi cîțiva ani mai târziu, 48 de milioane: cifră fantastică pentru epocă și care echivalează cu aproape 1 440 de tone de argint fin, sistemul de compensare al scrisorilor de schimb și artificul unei monede de cont, *scudo de' marchi*, făcînd cu puțință, evident, să nu se manipuleze în mod real asemenea cantitate de monedă. Cifre ca acestea lasă oricum să se presupună că între 1480 și 1620, majoritatea marilor operațiuni internaționale cu caracter financiar și comercial își găseau deznodămîntul în „târgurile Besançon“. Într-adevăr, tocmai de acest „izvor reînnoit de credite (F. Braudel) s-au servit genovezii pentru a împrumuta sume enorme devorantei Spanii. Cînd, în 1575, Filip al II-lea se hotărăște să-și „suspende“ plata datoriilor cu termen scurt, oamenii de afaceri genovezi erau prinși cu 8 800 000 de scuzi, spaniolii cu 3 750 000, Fugger cu 500 000. Însă despărțirea de Spania nu era ușoară. „Regele prudent“ nu consimțea să consolideze creanțele bancherilor săi decît dacă aceștia acceptau să încheie cu el noi *asientos*. Filip al II-lea avea de finanțat o politică militară din ce în ce mai costisitoare: bătălie cu turcii, intervenție în Franța, tentativă de debarcare în Anglia, mai cu seamă războiul interminabil cu Flandra. El nu-și putea permite

să nu mai îndrume cu deosebire către această din urmă țară cantități importante de numerar pentru plata trupelor și furniturilor. Inițial, sacii cu scuți și cu reali plecau, ca și sub Carol Quintul, de la porțile coastei cantabrice cu destinația Anvers. Curînd însă, piraiți englezi și olandezi au curmat această cale maritimă. De aici provine alegerea, începînd cu 1578, a unui itinerar înlocuitor prin Barcelona, Genova, Milano, valea Rinului. Pe acest drum au apucat două milioane de scuți în 1584, 600 000 în 1586, 950 000 în 1588. Dar asemenea trimiteri erau relativ excepționale. În plus, depindeau de sosirile de metale prețioase americane la Cadiz-Sevilla. Or, flotele din America nu se întorceau decît o dată pe an și uneori aveau întîrziere, „baloane de oxigen despărțite de prea lungi răstimpuri“ (H. Lapeyre). Rîșele avea, din contră, de făcut față unor cerințe cotidiene care făceau necesar recursul la *asientos*. Consorțiile bancherilor care le încheiau îi asigurau suveranului vărsăminte regulate, de la un tîrg la altul, și chiar din lună în lună, spre finalul domniei. În schimb, aceștia primeau promisiuni de rambursare pe seama stocului metalic venit din America sau alocări pe seama impozitelor de strîns în Castilia, cu permisiunea de a putea exporta argint în afara Spaniei. Cînd galerele transportau numerar și lingouri americane de la Barcelona la Genova, nu o făceau întotdeauna în contul regelui, ci de multe ori și, poate de mai multe ori, în contul particularilor, sumele astfel recuperate fiind reinvestite frecvent în noi *asientos*. Genova a profitat în tot cazul timp de o jumătate de veac (1580–1630) de situația ei excepțională. La primirea galerele încărcate cu metale prețioase și avînd control asupra tîrgurilor din Plaisance, aceasta s-a găsit plasată la „întîlnirea perfectă dintre banul gheață și credite“ (F. Braudel). Dar cînd arginții din America au prins a se rarefia, în secolul al XVII-lea, finanța genoveză s-a estompat foarte natural.



Monarhia franceză din secolul al XVI-lea a împrumutat și ea pe termen scurt la tîrguri. Atunci a făcut apel la piața din Lyon și la oamenii de afaceri italieni, germani și elvețieni care se instalaseră acolo. Cu titlu pro-

vizoriu, au fost denumite 209 societăți de neguțători-bancheri în Franța veacului al XVI-lea, dintre care 169 la Lyon, și între ele, 143 italiene – toscane mai cu seamă –, iar 15 germane și elvețiene. Ca să se îngrijească de cheltuielile ocazionate de neîncetatele conflicte cu Habsburgii, Francisc I a împrumutat, începînd cu 1536, în manieră aproape regulată, din trimestru în trimestru, 14-16% pe an pe piața din Lyon, pe atunci cu mult mai importantă decît Parisul ca pondere bancară. La moartea sa, în 1547, datoria flotantă se ridica la 6 860 000 de livre, echivalentul, după R. Doucet, rețetelor totale ale trezoreriei pe timp de un an. Henric al II-lea a operat la început rambursări importante. Apoi, a trebuit să împrumute și el, în principal de la doi bancheri din Strasburg, Minkel și Obrecht. În încercarea de a însă-nătoși situația, în 1554, guvernul a pus pe picioare la Lyon *grand party*, un împrumut nou se înțelege, dar care unifica toate vechile creanțe și oferea ca garanție împrumutătorilor rețete generale din Lyon, Toulouse și Montpellier. Nenorocirea a fost că angajamentele au fost depășite și s-a împrumutat mai mult decît se prevăzuse. Datoria liberă a regelui a atins curînd cifra record de 12 200 000 de livre. Ca urmare – faimoasa bancrută din 1558, un an după cea a monarhiei spaniole, faimoasa „gaură“ de la mijlocul secolului. Henri al II-lea și-a redus plățile cu trei sferturi și, în cel mai bun caz, a vărsat creditorilor rentele pe orașul Lyon.

Bancrutele parțiale ale regelui Franței și Spaniei, prea frecventa „strîmtorare“ a pieței banilor într-o civilizație care trăia deasupra mijloacelor și obiceiul de a retrage depunerea la cea mai mică alertă înregistrată într-o bancă explică mulțimea falimentelor în Europa occidentală de la sfîrșitul secolului al XVI-lea și începutul secolului al XVII-lea. Fiindcă băncile erau mai curînd numeroase decîte solide. Aceste falimente au îndemnat autoritățile să creeze bănci publice unde particularii aveau certitudinea că sumele depuse nu vor fi luate de vînt. Pe deasupra, aici depunerile erau neschestrabile. Așa au apărut, în 1587, *Banco di Realto* la Veneția și *Tavola* din Messina, în 1593 *Banco di Sant'Ambrogio* la Milano, în 1605 *Banco di Santo Spirito* la Roma, iar în 1609 Banca din Amsterdam. Aceste bănci ofereau garanții depozanților: la Roma,

veniturile de la Santo Spirito, la Amsterdam, rețetele orașului. Ele interziceau „fructificarea banului prin schimburi, cumpărări en gros și alte operațiuni“. Însă operau viramente dintr-un cont într-altul, încredințau avansuri organismelor oficiale (la Amsterdam Companiei Indiilor Orientale). Cea de la Roma plasa în public titluri de împrumut de stat. La Amsterdam, ca și la Veneția, banca publică avea privilegiul de a plăti singură scrisorile de schimb venite din exterior, ceea ce îi obliga practic pe toți negustorii de oarecare importanță, lucrînd cu unul sau altul din cele două orașe, să-și deschidă cont. În acest fel, Renașterea pe sfîrșite, bogată în experiența bancară a secolelor precedente, puse se la punct o formulă sortită unui mare viitor.

În mod similar, se poate verifica, în domeniul datoriilor publice, procesul de clarificare și de consolidare descris mai sus în domeniul bancar. Încă din Evul Mediu, creditul public a început să se organizeze, în special la Veneția, la Genova și la Florența, însă doar la scară urbană. Este vorba despre sistemul *monti*, prin care se plasa în clientela locală contra cesiunii unui capital, rente viageré sau perpetue. Secolul al XVI-lea a dat acestei formule o nouă față, extinzînd-o la dimensiunile unui ștat. Acestea au fost, din 1522, „rentele primăriei“ din Paris, primul *monte* instituit de papalitate, în 1526, și, în a doua jumătate a secolului al XVI-lea, extraordinara multiplicare de *juros*. Bancrutele spaniole au constat într-adevăr în transformarea unei datorii pe termen scurt cu dobînze mari într-o datorie consolidată a cărei rambursare se făcea în rente (sau *juros*) care, cînd erau perpetue, se raportau în general la 5%. La Roma, către 1600, *luoghi di monti*, sau titluri de rentă, făceau o dobîndă anuală de 6% dacă erau „non vacabile“, adică transmisibile moștenitorilor, și de 10% dacă erau „vacabile“, și deci reveneau statului la moartea deținătorilor. Între 1526 și 1606, papalitatea a împrumutat echivalentul a 382 tone de argint fin prin sistemul *monti*\*, fiecare garantată printr-o fracțiune din veniturile Sfîntului Scaun. Cît privește pe Filip al II-lea, el a fost înclinat, după 1575, să preferă sistemul *juros* în dauna lui *asientos*, datoria consolidată unei datorii flotante. Conform istoricului spaniol A. Castillo, emisiunile de *juros* au reprezentat, de la 1515 la 1565,

12 000 000 de ducăți, de la 1556 la 1575 16 000 000; de la 1575 la 1600, 50.000 000.

Cînd dădeau suveranilor împrumuturi mari pe termen scurt, *asientos*, *grand party* la Lyon etc., bancherii nu scăpau din vedere să intereseze aici și o anumită fracțiune a populației, distribuind în detaliu obligațiunile regale care aveau curs pe piețe. *Grand party* a îmbrăcat așadar un aspect de subscripție publică. Servitorii își aduceau economiile, femeile își vindeau bijuteriile pentru a-l împrumuta pe rege. Și totuși, sistemul rentelor, fie viagere, fie „moștenite“, dat fiind că oferea mai multă stabilitate și prezenta garanții mai solide, fiindcă prevedea, încă de la emisie, punerea în vânzare a unor părți pe care un economisitor putea să le cumpere, a cunoscut o audiență cu mult mai largă. Meșteșugarii din Roma cumpărau *luoghi di monti* iar confreriile de pietate înzestrau adesea fetele tinere sărace.

Faptul că cele mai mari târguri din secolul al XVI-lea – cele de la Lyon, Anvers, Castilla, „Besançon“ – au fost târguri de plată și nu de negoț, că bursa\* din Anvers s-a orientat cu precădere, începînd cu 1540, către operațiuni de finanțe, adică împrumuturi cu dobîndă sub diversele lor forme, sînt probe, alături de înmulțirea titlurilor de rente, de intensitatea crescîndă a jocului de bani în secolul al XVI-lea. Aceasta a constituit una din caracteristicile Renașterii din ultima ei fază. Căci a fost vizibilă dezvoltarea, mai întîi în Italia, dar mai apoi în restul Occidentului, a practicii pariurilor și loteriilor. La Anvers, ca și la Florența și la Roma se paria cu furie, în particular pe nașteri. La Roma se mai paria și pe promovarea cardinalilor și cu atît mai abitir cu ocazia alegerilor pontificale. Sixtus Quintul ar fi vrut să interzică pariurile în Orașul Etern; de fiecare dată a dat înapoi din teama, spun cronicarii „de a nu sărăci piața, căci numerarul se scurgea altundeva“. În 1591 totuși, Grigore al XIV-lea a ordonat prinților catolici, sub pedeapsa excomunicării, să interzică pariurile în statele lor. Ordinul pare că a fost zadarnic, însă bancherii florentini din Roma îi oferiseră înainte papei un târg straniu: în caz că nu se publică bula, ei să dea 50 000 de scuzi pentru zidirea unei biserici într-un cartier rău famat al orașului. Cît despre loteriile venite în Franța din Italia prin Flandră, de care,

la început, Francisc I vrusea să îi țină departe pe supușii săi, „fie ei nobili, burghezi, neguțători sau altceva, înclinați și setoși la jocuri și zbenguielei“, acestea au devenit monedă comună în secolul al XVI-lea. În 1527, un negustor lyonez a organizat o „ruletă“ unde 72 de loturi erau rentele primăriei din Paris.



Jocul banilor care s-a amplificat progresiv în societatea occidentală a secolelor XVI–XVIII nu trebuie să facă uitată legătura dintre scrisoarea de schimb și comerț. „Schimbul, scria Boyron în 1582, în *Tratat despre marfă și despre comerciantul ideal*, este o invenție gentilă, și element ori ingredient pentru orice trafic: fără de care (după cum fabrica omenească nu poate subzista fără elemente) tragicul nu poate exista.“ Or, comerțul a fost, iar nu banca, cel care în epoca Renașterii a suscitât asocierile cele mai moderne – cele care nu mai erau dominate de o singură familie, și care, în consecință, a lăsat deja să se întrevadă societățile anonime. Să se adaste asupra lui *Merchant adventurers*, companie londoneză engleză cu Țările de Jos și cu alte țări riverane Mării Nordului. Această *regulated company* era deja prevăzută cu o personalitate juridică și cu o durată independentă de viața membrilor săi. Totuși, conservă un profil artizanal și caractere de confrerie. Mai modernă apărea *Marea Societate* din Ravensburg, creată la sfârșitul veacului al XVI-lea, care a depășit nivelul artizanal precum și stadiul familial. Încă de la origine, aceasta a grupat trei familii care domiciliau în trei orașe diferite, Ranversburg, Konstanz și Büchom. Desigur că la sfârșitul secolului al XV-lea, din 590 000 de florini, 430 000 aparțineau unor patru asociații principale. Cu toate acestea, între 1380 și 1530 – se va nota pe parcurs longevitatea companiei –, s-a făcut apel la mai mult de 300 de asociați din 120 de familii diferite. Către 1500, poseda sucursale la Berna, Geneva, Lyon, Avignon, Marsilia, Milano, Genova, Barcelona, Valencia, Zaragoza, Anvers, Köln, Nürnberg, Viena, Budapesta etc. Aceasta aducea în Germania bumbacul din Orient, mătăsurile italienești, postavurile englezești și flamande, zahărul din zona Valenciei, șofranul din

Spania și din Franța. Exporta cuprul și argintul din Europa centrală, pînă de cînepă și barcheturi prelucrate în Suabia. De remarcat au mai fost asociațiile genoveze din veacul al XV-lea, care s-au consacrat exploatării unui monopol; transportul de sare de-a curmezișul Apeninilor, alaunul oriental, mărgean din Tunisia, mercur din Castillia, pluta din Portugalia, fructe și zahăr din regatul Granadei. În aceste societăți, în mod obișnuit capitalul era împărțit în 24 de părți, sau „carate“, divizibile și cedabile la infinit în orice clipă fără formalități. Compania de coral a mărilor Bone, fondată la Marsilia în 1553 și care a durat pînă la sfîrșitul veacului, s-a raliat societăților genoveze, participanții deținînd și ei o fracțiune de 25 carate formînd capitalul. Cu toate acestea, asociația a rămas neisprăvită, căci nu poseda capital fix. Pentru fiecare operațiune se adunau fonduri. Regula era aceeași în cazul *Moscovy Company* creată în 1555, și a lui *Levant Company*, născută în ultima zi a anului 1600. În schimb, un progres decisiv a fost obținut cu societatea olandeză *Oost Indische Kompagnie* (1602), în ciuda numeroaselor caractere arhaice pe care le mai păstra. Capitalul acesteia s-a ridicat inițial la considerabila sumă de 6 300 000 de florini (69,3 tone argint fin) și a fost subscris în trei trimestre (1603–1605) în urma afișării. Privilegiile acordate de către cîrmuitorii acestor noi companii erau însoțite de un fel de garanție – dublată, este adevărat, de un control – a acestor mari organisme capitaliste pe cale de a se înfiripa.



Se poate întreba, o dată cu L. Dermigny: în ce măsură, noile companii coloniale erau cu adevărat creatoare de bogății? Ele erau mai degrabă „organe de dublă prelevare“, căci percepeau un fel de taxă asupra producătorilor și consumatorilor din Asia și din Europa. Dacă au permis acumularea capitalului în Europa, aceasta s-a întîmplat printr-un „transfer de bogăție din Asia înspre Europa“. A întreba în legătură cu „modernitatea“ primelor companii coloniale și cu caracterul deseori decisiv al beneficiilor realizate de acestea (în medie, mai mult de 20% dividende vărsate anual acționarilor Com-

paniei olandeze *Oost*, între 1633 și 1712), înseamnă a pune, pe un plan mai general, chestiunea capitalismului veacului al XVII-lea și, cu atât mai mult, a epocii Renașterii. La începutul colonizării portugheze din Oceanul Indian, unele călătorii aduceau profituri superioare lui 100%. Într-una din cele mai strălucite perioade ale istoriei sale, între 1511 și 1527, firma Fuggger a realizat beneficii anuale medii de ordinul a 54%. P. Jeannin remarca în mod just că aceste profituri enorme în care este vizibilă proba celei mai spectaculoase dezvoltări a capitalismului din veacul al XVI-lea, demonstrează, dimpotrivă, „slaba dezvoltare a structurilor capitaliste în viața economică în general“. Diferențele considerabile dintre prețul de vânzare și prețul de revenire nu se explică decât prin „imperfecțiunea comunicațiilor, caracterul discontinuu, neregulat, embrionar al pieței.“ În plus, capitalismul, cel puțin în forma lui industrială a secolelor XIX și XX, s-a sprijinit pe producția de obiecte din ce în ce mai numeroase. Or, marii neguțători-bancheri ai Renașterii au avut tendința să se îndepărteze de industrie pentru a miza din ce în ce mai mult pe afacerile financiare (împrumut cu dobândă, speculație cu scrisorile de schimb etc.). De aici provine o „sterilizare prin finanță a capitalurilor care ar fi putut fi mai active“ (J. Bouvier). Trebuie adăugat că economia Renașterii a rămas esențial rurală și că, în orașe chiar, artizanatul a rămas preponderent. Se poate nega atunci orice prezență a capitalismului în Europa secolelor XIV–XVI? Sau încă, prin Marx și Sombart, a nu-i admite apariția, timidă de altfel, decât în secolul al XVI-lea? Fără îndoială că noțiunea de capitalism etern, regăsită în toate epocile, nu rezistă examenului. Însă, chiar dacă se reține definiția restrânsă a capitalismului formulată de Marx – un sistem fondat pe separarea dintre muncă și proprietatea asupra mijloacelor de producție și în care forța de muncă este o marfă ca oricare alta –, trebuie să se concludă că a existat înainte de secolul al XVI-lea și că s-a dezvoltat în ultima perioadă a Renașterii. Flandra și Toscanța au cunoscut, încă din veacul al XIV-lea, în domeniul textil, o disociere între muncă și capital. Tipul de „neguțător-fabricant“, furnizând meștesugarului bani în avans, și deseori materia primă, dobândind chiar proprietatea asupra războiului



său de țesut, s-a răspândit în secolele al XV-lea și al XVI-lea, în regiunile din Occident unde se fabricau pânzeturî: Suedia, Țările de Jos, vestul Franței.

Construcția de nave, la Veneția în particular, vine cu exemple de comparat; cînd era vorba de vapoare construite pentru particulari, sistemul cel mai curent, între 1425 și 1570, era controlul negustorului dobînditor al navei. El se ocupa de cumpărarea lemnului, furniza materialele meșterilor, închiria șantierul, angaja și supraveghea salahorii, ținea contabilitatea. O întreprindere tipic capitalistă a fost, la sfîrșitul secolului al XV-lea, cea a lui Jakob Fugger, pe vremea cînd firma lui își baza în principal prosperitatea pe producția de cupru și de argint. Controlînd minele din Tirol și din Ungaria, Jakob „cel bogat“ a folosit cele mai moderne metode pentru tratarea minereului și a creat trei uzine de rafinare: Hohenkirchen în Turingia – adică la jumătate de cale între Leipzig, Nüremberg și Frankfurt, importante piețe, importante piețe ale metalelor, la Fuggerau în Carintia, pe axa Ungaria-Veneția; și la Mošovce, pe drumul care se întîlnea cu minele ungurești din Neuhsohl în Cracovia. În 1523, el intra în posesia minelor de mercur din Alamden, în Spania, mercurul fiind necesar în tratarea minereului argintifer în procedeul amalgamului. Sigur că marile întreprinderi industriale au rămas rare în secolul al XVI-lea. Cu toate acestea, numărul normal de muncitori angajați în condiții normale la arsenalul din Veneția către 1560 poate, după E. C. Lane, fi estimat la circa 2 000. Cu ocazia alertelor militare, s-a putut depăși 3 000. Nu se știe prea mult despre fabricile de alaun din Tolfa, în apropierea Romei, decît că aveau, pe la 1550, aproape 800 de muncitori, ocupați cu extragerea minereului și cu producerea uniformă și continuă a calupurilor de alaun. Direcția de afaceri era asigurată de mari companii naționale – la început compania Medici – care semnau cu Camera Apostolică niște contracte pe 12 ani. Și producția agricolă a trebuit să se supună influenței crescînde a capitalului. Negustorii din Toulouse din veacul al XV-lea analizați de P. H. Wolff, acordau țăranilor avansuri rambursabile în frunze de pastel. Mișcarea *enclosures*, la care au participat oamenii de afaceri, provocînd exproprierea claselor rurale engle-

zești, a fost pentru beneficiarii operațiunii zahărului o sursă de „acumulare primitivă“ de capital. Europa de Est, unde servajul s-a agravat și unde producția cerealică a crescut, a văzut dezvoltându-se în epoca Renașterii un capitalism agrar. Cît despre colonizare, ea a dat naștere unui capitalism al zahărului și al sclavagismului. Către 1635, una din cele mai mari exploatari de zahăr din Brazilia, cea de la *Colegio de Santa Antão*, folosea aproximativ 80 de negri, plus vreo cincisprezece inși care formau cadrele.

Se cade oare să păstrăm definiția strîmtă a capitalismului dată de Marx? Să constatăm mai curînd că din secolul al XIII-lea a început să se manifeste, în ciuda neîncrederii teologilor și a suspiciunii populare, un sistem economic nou și complex care nu va atinge deplina dezvoltare decît în secolul al XIX-lea. La această din urmă dată, trăsăturile sale dominante deveniseră: triumf al marilor puteri financiare, mobilitate a bogăției, extensiune a creditului, dimensiuni mondiale ale comerțului, abandonare a regulamentelor și interdicțiilor în materie economică și deci libertate a concurenței, proprietate privată a mijloacelor de producție, avînt al tehnicii și deci al mării industrii, în fine separarea capitalului și a muncii cu predominanța primului asupra celeilalte. De-a lungul perioadei studiului nostru, caracteristicile constitutive ale capitalismului nu erau egal dezvoltate, dar procesul care urma să îl conducă spre triumf intrase deja în acțiune. Astfel încît între era capitalismului comercial și cea a capitalismului industrial nu a existat o întrerupere a continuității; una a pregătit pe alta, iar legătura dintre ele a constituit-o spiritul capitalist – acela chiar care a pus la punct, cu mult înainte de veacul al XVI-lea, instrumentele comerciale, bancare, financiare și contabile de care ne slujim încă și azi.

Mulți istorici, Weber, Troeltsch, Tawney, Robertson, Fanfani etc., au căutat să lumineze rațional conținutul capitalismului, examinîndu-l nu numai din punctul de vedere economic dar și dintr-un punct de vedere sociologic. Ei au descoperit la mării neguțători italieni din *Trecento* și din *Quattrocento* o mentalitate pe care am putea, dacă vorbele au vreun temei, să o considerăm a fi capitalistă. Aceasta, opusă într-un mod radical stării de spirit franciscane consideră cîștigul – un

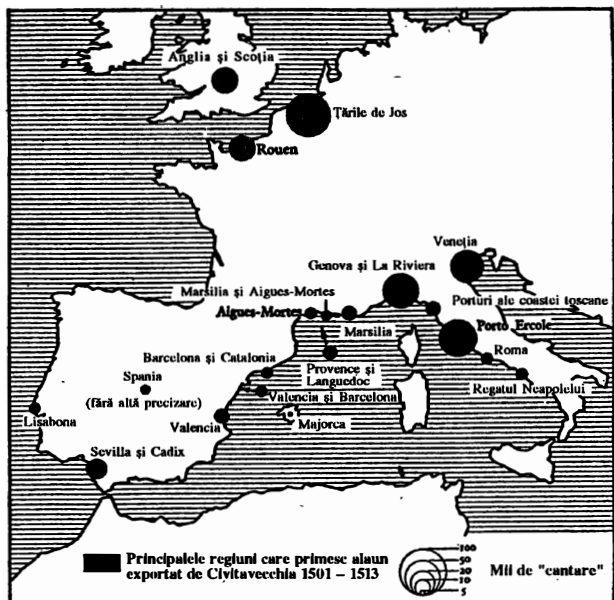

## 55. COMERȚUL CU ALAUN DE TOLFA PE VREMEA LUI AGOSTINO CHIGI

(După J. Delumeau, l'Alun de Rome.)

„Cantarul” măsoară ceva mai puțin de 50 de kilograme. Din antrepozitele de la Porto Ercole, alaunul era apoi reexportat către Europa de nord și Peninsula iberică.

cîștig redactat în termeni bănești – ca pe un scop în sine, acumularea de bogăție ca țel al cursei terestre, iar sărăcia ca pe o țară: „Nu te însoți cu cei săraci”, se citește într-o cărțuie florentină intitulată *Sfaturi despre comerț*, că nu ai ce aștepta de la dînșii”. Tot așa, Dante flagelează încă de la începutul veacului „lumea hrăpăreață, pizmăreață, trufașă”, îndrăgitoare a florinului, „această floare care a rătăcit oile și mieii”. Un pic mai târziu, un negustor florentin povătuiește un tînăr care se apucă de afaceri: „Ajutorul, apărarea, onoarea, profitul tău să-ți fie banul” – un ban care nu trebuie să dormiteze în cufere. Un alt florentin dă sfaturi adevărate: „Dacă aveți bani nu fiți inactivi; nu-l păstrați sterp în buzunar, căci e mai bine să se miște, chiar dacă nu-ți iese profit din asta, mai bine decît să-ți stea pasiv și tot

fără profit“. Nu este acesta deja activismul care se va vădi mai târziu la puritani? „Neguțatorul“ italian, om de inițiativă, dar și cap limpede încă din *Trecento*, crede în experiență, în organizare, în metodă în acel melanj de calcul și judecată implicat în epocă de cuvîntul *ragione*. „Ce greșeală, afirmă autorul în *Sfaturi*, „să faci negoț după ureche; comerțul este treabă cu dichis (*si vuole fare per ragione*)“. Această mentalitate a provocat „revoluția comercială“ care a așezat Europa în fruntea lumii și a dus la imaginarea de tehnici noi în lumea afacerilor.

Spiritul capitalist apare cu o limpezire specială în eboșele de cartel constituite ici și colo în veacul al XV-lea. În 1448, într-un moment cînd prețurile alaunului oriental se scufundau, genovezul Francesco Drape-rio a încheiat o societate care a preluat controlul tuturor fabricilor de alaun din Asia Mică și din Grecia și care a monopolizat exportul către Genova, Bruges și Anglia. Fiindcă se punea problema să se evite scăderea de prețuri prin supraproducție, s-a hotărît că nici unul din membrii societății să nu extragă sau să vîndă alaun în contul său. Cine decidea, era consiliul de administrație al companiei cu sediul la Kios. Sorturile de alaun erau adunate la Kios și de aici îndrumate înspre destinațiile definitive. Locațiile de nave erau încheiate de același consiliu din Kios. La Genova, la Bruges și în Anglia, trei consilii de administrație supuse celui din Kios asigurau recepția și vînzarea încărcăturilor. Punerea pe picioare a acestei organizații a avut ca rezultat o redresare în cursul alaunului, a cărui urcare continua în momentul luării Constantinopolului. Poprirea turcească a făcut apoi ca prețul minereului să urce excesiv, astfel încît a început căutarea alaunului în Occident. Și s-a găsit mai ales în Munții de la Tolfa. Între 1463 și 1476, Medici, iar între 1501 și 1513, Agostino Chigi, au încercat să reînnoade cu alaunul de la Roma operațiunea pe care genovezii o reușiseră pentru moment cu cel din Asia Mică și din Grecia. Bule pontificale porunceau prinților creștini să nu cumpere decît minereul statului ecleziastic. Monopolul acesta a eșuat deoarece alaunul turcesc a continuat să intre prin fraudă și mai ales fiindcă s-au deschis mine de alaun și la Mazaron, aproape de Cartagena. Dar tentativa nu a fost

prin aceasta mai puțin vrednică de interes. Mai mult succes au avut Fugger-ii cu producția de cupru din Tirol, în Carintia și în Ungaria, între 1495 și 1548, producție practic acaparată. La data respectivă, Anton Fugger a cedat lui Mathäus Manlich contractul minereilor ungurești, cei doi parteneri înțelegându-se pentru un partaj al piețelor. Acordul prevedea drepturile pe care fiecare i le recunoaște celuilalt în Franța, în Spania, în Portugalia etc. În legătură cu Țările de Jos se convenise a se menține prețul actual, acela dintre contractanți care l-ar scădea urmînd să îi plătească celuilalt o penalitate.



„Modernitatea“ Renașterii care apare în atitudinea oamenilor de afaceri din Genova, a Medici-ilor și a Fugger-ilor nu a fost străină de o oarecare promovare a cantitativului, asupra căreia este nevoie, după J. U. Nef, să insistăm cu putere. Cantitatea devine atunci – numai că treptat – o dimensiune nouă a civilizației occidentale. Chiar dacă cifrele din secolele XIV, XV și XVI par a fi modeste în fața celor cu care ne-am obișnuit să jonglăm, prin această ele nu au fost noutăți grele de viitor. Să așternem aici, aproape în vrac, unele evaluări asupra discuției. R. Ehrenberg a calculat că Pazzi dispuneau, la începutul secolului al XIV-lea, de un capital echivalat cu 147 Kg aur fin; cel al lui Cosimo cel Bătrîn, la mijlocul secolului al XV-lea, ar fi atins 1 750 kg; capitalul social al Fugger-ilor în 1546, 13 000 kg. Între 1494 și 1526, producția de argint în uzinele Fugger, începînd cu minereul unguresc, a urcat la 316 823 mărci (adică mai mult de 77 tone de argint fin). Producția respectivă de cupru unguresc pe timpul aceleiași perioade s-a ridicat la 818 580 quintale. Pînă la 1540, ei au expediat anual mai bine de 10.000 quintale de cupru de la Dantzig la Anvers. În inventarul din 1546, activul atingea 7 100.000 de florini, totalul stocului de marfă reprezentînd 1 250 000 de florini (1 000 000 pentru cupru, 125 000 pentru barchetare). Peste doi ani, firma Fugger s-a angajat să furnizeze funcționarului regal din Portugalia la Anvers 7 500 quintale brățări de alamă și

peste 4 000 cazane din metalul respectiv, pentru Lisabona și de acolo înspre Africa, pentru „drumul Guineii“. De aici numărul relativ important de muncitori angajați, îndeosebi în Europa centrală, a industriei miniere. După Carol Quintul, s-ar fi găsit, în 1525, sute de mii de persoane care munceau în minele Germaniei, cifră neverificabilă și probabil excesivă, dar care trimite la o realitate deja importantă cantitativ. Căci, în 1536, exploatarea minieră din districtul Schwaz, în Tirol, se prea poate să fi cerut concursul a 20 000 de muncitori și tehnicieni. Exploatatorii alcătuiau cooperative care cumpărau în comun cereale din Bavaria și în arhiducatele austriece. Din 1526, săptămînal, în Schwaz erau sacrificați circa 100 de boi importați din Austria de nord și de sud și din Ungaria. Bineînțeles că

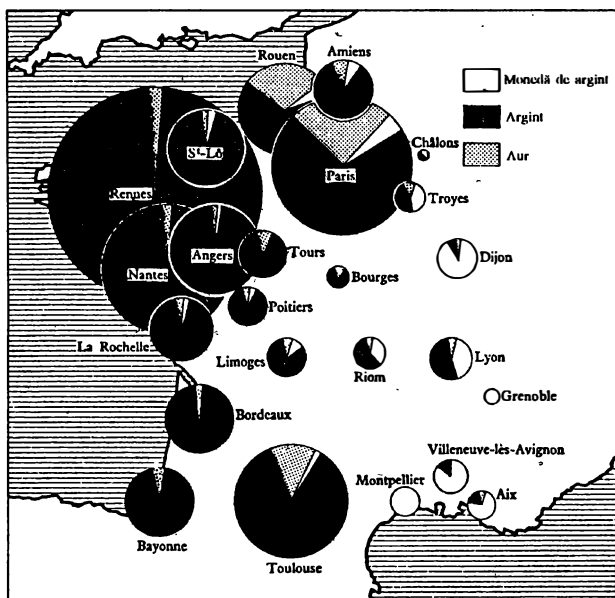

### 56. BATERI DE MONEDE ÎN FRANȚA DIN 1581-1590

(După F. Spooner, *l'Économie mondiale et les frappes monétaires en France.*)

*Bogăția vine dinspre sud și dinspre vest. Argintul sosește din Spania.*

fiecare exploatare era mică. Dar la Tolfa, s-a văzut, mîna de lucru era concentrată. Întreprinderea pontificală, probabil unică în epocă, în felul ei și prin dimensiuni, a produs între 1464 și 1614 aproximativ 186 000 tone alaun exportabil.

Nici alte cifre nu impresionează cine știe ce. În 1585, un grup mic de afaceri închiriază aprovizionarea cu sare iberică a întregului regat al Franței. Acest *grand party* a sării prevedea afretarea a 30 000 tone de nave. Livorno, care a devenit, la sfîrșitul secolului al XVI-lea și la începutul celui de-al XVII-lea, cel mai mare port italian, a primit, în 1573–1574, 357 vapoare din care 45 nave mari (*navi*) și, în 1609–1610, 2 454 bastimente, din care 149 *navi*. Într-alt domeniu, reconstrucția Sfîntului Petru din Roma la o scară grandioasă, între 1506 și 1626, a mobilizat pe puțin 44 tone de argint fin. Umflarea cheltuielilor și rețetele statelor aduc poate dovada cea mai bună de puseu irezistibil al cantitativului în civilizația Renașterii. Creșterea nominală a resurselor pontificale, între 1510 și 1605, s-a stabilit pe la 440%; așadar superioară celei a prețurilor din perioada considerată (300%). Rețetele statului florentin, în același răstimp, au progresat cu circa 365%. În 1560, resursele anuale ordinare ale Castiliei erau de ordinul a 1 600 000 de ducați, iar cheltuielile ordinare de 3 200 000 de ducați. În 1598, cifrele respective deveniseră într-o parte 4 800 000 de ducați și în cealaltă 7 500 000. Războiul stimulat de progresele artileriei a apăsât în continuare din ce în ce mai greu asupra finanțelor statelor și a fost prin excelență Calul Troian datorită căruia cantitativul s-a introdus în interiorul zidurilor civilizației din Occident. „Din veacul al XI-lea pînă la sfîrșitul veacului al XV-lea nu avem nici o mărturie sigură despre existența vreunei armate europene mai mare de zece, maximul douăsprezece mii de combatanți. Cinci sau șase mii de soldați făceau o trupă respectabilă de pus în linie pînă tîrziu în secolul al XV-lea. Armata engleză, care a cîștigat bătălia de la Azincourt, abia număra șase mii de oameni și, împotriva impresiei generale, armata franceză înfrîntă îi era cu puțin inferioară ca număr“ (J. U. Nef). Pe uscat, la începutul Războiului de Treizeci de Ani, forțele aliate aproape se triplasera față de ceea ce erau cu cincizeci

de ani în urmă. Pe apă, secolul al XVI-lea a reușit să pună la un loc flote și efective impresionante. *Invincibila Armada* grupa inițial 130 de nave cu un deplasament de 57 868 tone, 2 431 de tunuri și 29 305 marinari și soldați. În față, englezii au aliniat 197 de vase și 16 000 de oameni. Flota creștină care a combătut la Lepanto reprezenta o masă încă și mai importantă decât *Invincibila Armada*: 207 galere, 30 de vase, 6 galere mari, 1 740 de tunuri, 43 500 de vîslași, 12 920 marinari și 28 000 de soldați (cu totul adică 84 420 de oameni).

Secolul al XVI-lea se caracterizează deci printr-o mai largă dimensiune a întreprinderilor, economice ori militare. La fel epoca lui Fugger, Cortes și Pizarro a asistat la țeserea unor legături într-o economie mondială vădit de neimaginat înaintea descoperirii Americii.



Transformările diverse și esențiale au modificat prin urmare comerțul internațional în debutul vremilor moderne. Liga orașelor hanseatice, care reprezenta, în veacul al XIV-lea, principala organizație economică mondială a apus încetul cu încetul. Pe vremea cînd structurile absolutismului se consolidau, ei i-a lipsit sprijinul unui stat puternic. I-au mai fost potrivnice slăbirea Ordinului Teutonic, cucerirea Novgorodului de către Ivan al III-lea în 1478, declinul orașului Bruges – Novgorod și Bruges fiind multă vreme cei doi stîlpi ai prosperității Hansei –, dezvoltarea pescăriilor din Terra-Nova pe socoteala celor din Norvegia, intruziunea Fugger-ilor pe piața Europei centrale, care au pus cuprul unguresc de-a latul celui suedez pe care hanseaticii se obișnuiseră să îl transporte, sosirea englezilor în Moscovia (1555) și mai ales concurența olandeză. Hansa rămînea cu certitudine către 1600 o putere economică de o oarecare întindere. Suveranii Spaniei, în lupta împotriva Provinciilor Unite, au căutat să o favorizeze. În 1590, 300 de vapoare germane frecventau porturile iberice, în special Porto, Lisabona, Setubal, Cadiz și Sevilla. Acestea aduceau lemn și salpetru, arme și cupru pentru artilerie și monetărie, în și cîneapă pentru pînze și cordaje și se întorceau la



Marea Nordului și Baltica încărcate cu sare de Setubal, ulei și fructe mediteraneene, articole exotice – mirodenii, lemn pentru vopsit, zahăr din San Tomé sau din Brazilia. Profitînd de foametea care bîntuia în Italia la 1591, 25 de nave hanseatice cu grîne, dintre care 21 din Lübeck, au trecut Sund-ul în anul acela cu direcția Genova, Livorno, Civitavecchia etc. Vapoare de la Dantzig au fost văzute în Adriatică și pînă în Creta. Cu toate acestea, prosperitatea Hansei era de domeniul trecutului. Printre navele hanseatice care vizitau Peninsula Iberică, multe erau ale Țărilor de Jos dar își camuflau veritabila naționalitate pentru a neguțați cu dușmanul. Olandezii și zeeilandezii începuseră, cu mult înainte de secesiunea din 1581, să-și mărească flota. Totuși, progresele acesteia se accelerează după aceasta dată. Se socotește că la sfîrșitul secolului al XVI-lea, Hansa poseda circa o mie de nave cu o capacitate de 45 000 de *last*. (90 000 tone), în vreme ce Țările de Jos dispuneau de cel puțin 120 000 de *last*. Între 1557 și 1585, mai bine de jumătate din navele venite de la Dantzig – port hanseat – care au trecut prin Sund erau Țările de Jos. Dar substituirea treptată a corăbiilor din Provinciilor Unite celor ale Hansei a coincis, în total, cu o intensificare de schimburi între țările din Baltica și cele din Occident. Unei producții cerealiere crescute, în șesul germano-polonez – producție exportată masiv la Apus și la Miazăzi – i-au corespuns importuri mărite de sare și de produse mediteraniene a regiunilor situate dincolo de Sund. În 1497, cea mai veche indicație păstrată, au fost numărate 795 de treceri prin ținuturile daneze în ambele sensuri. În perioada 1557–1569, media anuală a trecut de 3 280 și în deceniul 1581–1590, de 6.673. Exporturile de seară la Dantzig au crescut de la 10 000 *last* pe an la finele veacului al XV-lea la mai mult de 65 000 între 1617 și 1621. Amsterdam era bine așezat spre a deveni în veacul al XVII-lea principala piață și locul privilegiat de redistribuire a grînelor în Europa.

Să fi fost contrabalansată – un fel de joc de basculă – această animație din ce în ce mai intensă de pe mările de nord printr-o relaxare a schimburilor din Mediterana în epoca Renașterii? Multă vreme, declinul Mediteranei a fost plasat în veacul al XVI-lea. După marea teză a



57. COMERȚUL HANSEATIC DIN EUROPA ÎN SECOLUL XV  
 (După Ph. Dollinger, La Hanse.)

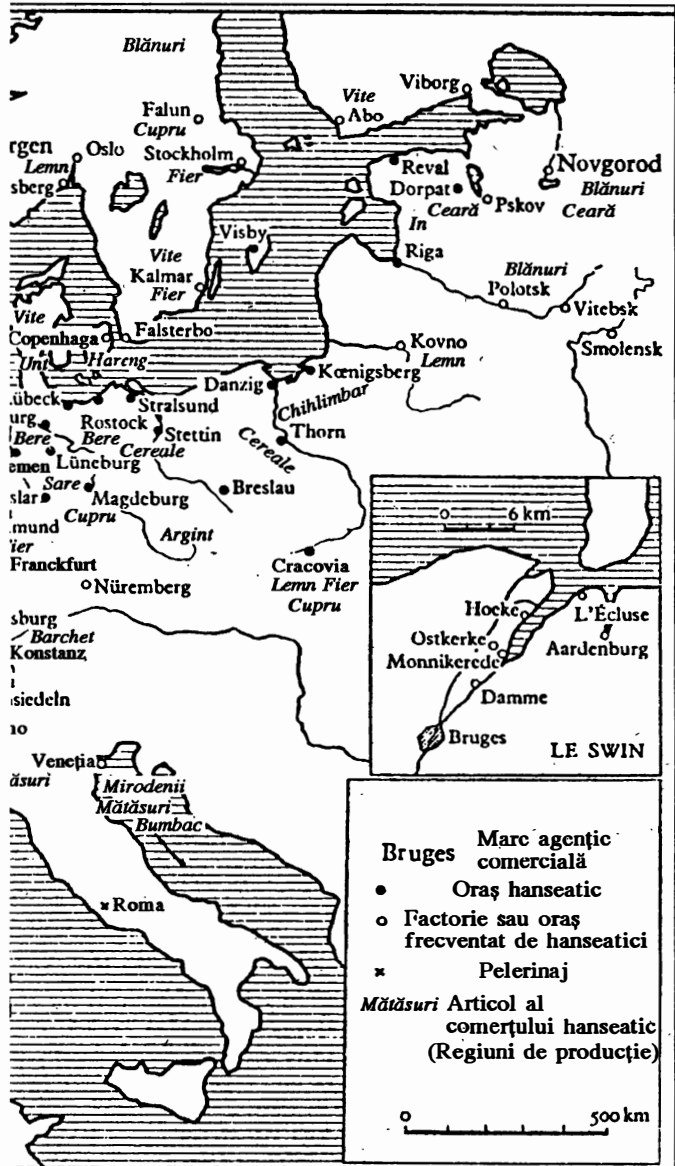

lui F. Braudel, apărută în 1949, istoricii au reconsiderat această judecată pronunțată pripit și au priceput că marea interioară fusese activă pe tot secolul al XVI-lea. Ancona, pe atunci un port mare a cărui importanță le-a scăpat specialiștilor înșiși, a văzut făcându-și intrarea, de la 21 mai la 31 august 1552, a 390 de corăbii care au cărat, între alte mărfuri, 470 000 livre de piele, 270 000 livre de lână, 111 000 livre de cenușă (pentru sticlărie și pentru săpun), 128 000 livre de ceară, 282 000 livre stofe de lână. Acestea din urmă (*panni*) veneau din Italia și din Anglia, celelalte produse sosind din Balcani și din Levant. Schimburile comerciale între Italia și Orientul Apropiat au suportat fără îndoială foarte devreme contraloviturile inevitabile din partea explorărilor portugheze. Voiajul lui Vasco da Gama și sosirea mirodeniilor din Orient pe la Capul Bunei Speranțe au făcut Veneția să intre în panică, cele aproximativ 15 galere și nave venețiene, de-a lungul întregului veac al XV-lea se duceau în fiecare an în Siria și la Alexandria de unde luau în principal, pe lângă bumbac, toate acele produse orientale, piper întâi de toate, dar și ghimbir, scorțișoară, nucșoară, leacuri și arome, pe care Occidentul le consuma din ce în ce mai mult. Venețienii au comparat pierderea pentru oraș a mirodeniilor cu laptele și hrana de care tocmai ar fi lipsit un copil de țîță. Piperul portughez a ajuns la Anvers din 1501, în Anglia, din 1504. Trei ani mai târziu, Compania din Ravensburg hotăra să se achiziționeze de aici înainte piper de la Anvers, unde vânzătorul regelui Portugaliei vindea acum „colonialele” suveranului său. În 1499, 1500, 1504, 1506, 1513, 1517, 1519, 1523, 1524, 1529, navele venețiene fie nu au făcut deplasarea la Alexandria și la Beyruth, fie au făcut cale îtoarsă goale sau aproape goale. În 1496–1498, neguțătorii Serenissimului transportau anual din Levant vreo 6 730 *colli* de mirodenii; în perioada 1502–1513, ani de altfel fiind de presupus, derizorii, media anuală a căzut la 600 *colli*. În 1515, Veneția a fost constrânsă a cere de la Lisabona suplimentul de piper necesar aprovizionării. Doisprezece ani mai încolo, ea se oferea regelui Portugaliei să preia ca intermediar tot piperul venit la Lisabona, cu excepția celui necesar Portugaliei înseși. „Planul nu a izbutit. Dar arată unde se afla Veneția la

1527: el traduce urcarea victorioasă a pieței din Lisabona.“ (F. Braudel). Și totuși, o „război mediteraneană s-a produs la jumătatea veacului al XVI-lea și vechile drumuri ale mirodeniilor prin Marea Roșie, Alexandria, prin Golful Persic și Siria și-au regăsit o viață nouă. După succesele inițiale, portughezii nu au mai putut controla cu adevărat, sau cel puțin în totalitate, comerțul arab în Oceanul Indian. În tot cazul, către 1540, piperul mediteranean înrîurea prețurile din Escaut. Peste nouă ani, regele Portugaliei își închidea filiala din Anvers. În 1555–1565, ridicau din nou în fiecare an 11 700 de quintale de piper la Alexandria – mai mult decât în 1500. Abia la sfârșitul veacului al XVI-lea și începutul celui de-al XVII-lea s-a închis Orientul Apropiat traficului cu mirodenii, atunci când olandezii, care penetraseră pentru prima oară în Oceanul Indian în 1596, s-au făcut stăpâni pe comerțul din această parte a lumii.

Dar dacă recesiunea devenea evidentă din 1600 în Mediterana orientală, mai la vest, Marsilia și Livorno erau în plină ascensiune și Genova, profitând de scăderea Anversului, făcea figura din capitala bancară a Europei în timp ce Italia era, dintre toate țările continentului, cea care număra cele mai multe dintre orașele cu peste 100 000 de locuitori. Într-adevăr, o lungă mișcare multiseculară continua să miște de la vest la est centrul de gravitate al economiei mediteraniene. Deplasarea intereselor genoveze de la Marea Neagră la Peninsula Iberică, între secolele al XIV-lea și al XVI-lea, este revelatoare în această privință. La început de veac XIV, restaurația Imperiului Bizantin a permis genovezilor să se instaleze ferm la Constantinopol și să riște pe malurile Mării Negre un fel de imperiu colonial cu Trabizonda, Caffa, Crimeea și Tana drept capitale. Din țările riverane ale Mării Negre, corăbiile grele ale Genovei aduceau cereale, sare, lemn, pește sărat, blănuri... și sclavi. În plus, ruta mongolă venind din China cu mirodenii și mătăsuri, ajungea la Tana. Mulțumită acestui itinerariu septentrional, genovezii înconjurau pe la miazănoapte „costisitorul intermediar musulman“ căruia venețienii, raguzanii, catalanii și francezii luaseră obiceiul să i se adreseze în Egipt și în Siria. În fine, după 1264, oamenii de afaceri din

Genova controlau comerțul cu alaun oriental. Or, toate aceste schimburi, treptat, le curgeau printre degete negustorilor din orașul Sfântului Gheorghe. Încă de la mijlocul veacului al XIV-lea, Imperiul Mongol s-a prăbușit. În 1396, cruciații creștini au fost învinși de otomani la Nicopole. În același timp, Tamerlan a jefuit Tana. În 1403 a jefuit Foccea. Trimiterile de nave înspre Marea Neagră, întrerupte un moment, au fost reluate, dar nu pentru a mai căuta pe acolo mirodenii, ci produse ale pământului: ceară, fructe, pește, sare, grâne și câteodată mătase. Căderea Constantinopolului a reprezentat pentru Occident nu numai stoparea traficului de mirodenii – care a continuat, s-a văzut, prin Alexandria, Beyruth și Tripoli din Siria –, dar și cel al produselor turcești. O lovitură dură pentru genovezi a fost abandonarea minelor de alaun din Orient. De aceea, aceștia puneau deja la cale formule de înlocuire. Au prins a investi în vest, stabilind relații comerciale cu Anglia, au dezvoltat producția vinurilor napolitane, a strugurilor de Malaga, a mătăsii de Calabria în regatul Granadei și împrejurul Valenciiei, a zahărului tot din Granad, în Algarve, în Marocul meridional, la Madera și curînd în Cuba și în Lumea Nouă. În epoca „descoperirilor“, ei au avansat castilienilor și andaluzilor capitalurile necesare echipării primelor flote americane și s-au gărbît să ia parte la comerțul cu negri. De la 1531 la 1578, au fost fermierii minelor de alaun de la Tolfa, atunci în plină prosperitate. Și încă, Genova, legată politicește de Spania, după 1528 și-a aflat în împrumuturile acordate suveranilor acestei țări izvorul unor profituri enorme. Veneția nu a reușit defel, asemenea Genovei, să-și aplece comerțul înspre Apus, dar a încercat. În 1402, a lansat convoiul Aigues-Mortes, care atingea Sicilia și Neapole iar, în 1436, cel al Barbariei. An de an, în secolul al XV-lea, trimitea mai multe nave către Flandra și spre „Soare-Apune“. Dar orașul lagunei, în ciuda prosperității din Murano, și progreselor, spre finalul Renașterii, din industria lînii, își legase prea tare soarta de mirodeniile care tranzitau Levantul ca să nu fie atins cu duritate de rărirea sosirii acestora.

Secolul al XV-lea a fost martor al promovării tireniene, această mare continuînd să fie înfloritoare și în

secolul al XVI-lea. Dar promovarea respectivă nu era decît o etapă în procesul mai vast al unui transfer gigantic înspre Vest. O dată cu marile călătorii descoperitoare, bogățiile altor continente au afluît mai întîi în Extremul Orient european: la Sevilla, Lisabona, Anvers, în curînd la Bristol și la Amsterdam. O economie-lume se etala pentru beneficiul cel mai consistent al ținuturilor europene scăldate de Atlantic și de Marea Nordului. Pe la 1500, Europa importa aproximativ 17 000 quintale de piper pe an, în 1560, 27 000. Zece ani mai tîrziu, trecea în fiecare an peste 30 000 quintale de mirodenii prin singura cale a Capului. Între America și Spania, *Casa de la Contratacion* trimitea flote mereu mai numeroase. După P. Chaunu, mișcarea globală – tururi și returnuri – a navelor între Sevilla și America spaniolă s-a ridicat de la un tonaj de 15.680 în semideceniul 1506-1510 la 237.000 în 1606-1610. Pentru a da un exemplu: în 1587, *armada* Uscatului și flota Noii Spanii au adus la Cadiz – Sevilla 7 800.000 de pesos reprezentînd 327,6 tone de argint fin, 99 000 de piei, 25 000 de livre indigo, 90 000 livre de zahăr, 22 000 de ghimbir, 5 000 de livre de salce, 4 800 livre de *cassia fistula*, 13 000 quintale de lemn pentru vopșit; 5 600 arobe de cîrmîz și 64 arobe de bumbac.

America se găsea în acest fel legată de Europa prin legături strînse. În același timp, intra în contact cu Asia, tot datorită inițiativei europenilor. În 1564, spaniolii s-au instalat în Filipine, cu fața la Macao unde portughezii se stabiliseră în 1557. Peste puțin timp, un trafic regulat – în fiecare an, două galioane la dus și două la întors – a fost instituit între Filipine și Noua Anglie. O parte din argintul american a luat direcția Pacificului. După calculele lui P. Chaunu, taxa pe metalele prețioase exportate din Mexic către Manila a trecut de la 1 030 pesos în 1591-1595 (media anuală) la 8 411 în 1611-1615. În același timp creștea numărul corăbiilor asiatice – cabotajul fiind exclus – intrînd în portul Manila: cel puțin 15 în 1577, peste 29 în 1599, 53 în 1612. Majoritatea veneau din China. Circuitul unei economii mondiale se închidea așadar pentru întîiași dată: ruta portugheză din Extremul Orient, prin Cap, ajungea la Macao, și la Manila, ruta care ducea de la Cadiz în Filipine trecînd prin Mexico și Acapul-

co. Pe toate aceste itinerarii, moneda spaniolă era căutată. Olandezul Linschoten, care a călătorit în Oceanul Indian între 1583 și 1589, descria astfel traficul portughezilor din Goa: „(Ei *n. a.*) trag un mare profit din schimbatul banilor, așa încît atunci cînd sosesc corăbiile din Portugalia, cumpără reali de cei mari („reali“ spanioli *n. a.*), oferind doisprezece la sută din profitul lor pînă în luna lui aprilie, în care timp neguțătorii, ducîndu-se în China, fac în așa fel (încît cei *n. a.*) care se descurcă obțin douăzeci sau douăzeci și cinci la sută cîștig.“

Linschoten este unul din cei care îi consiliau pe olandezi să prindă rădăcini în lumea extrem orientală pe care portughezii o controlau defectuos. Secolul al XVII-lea i-a văzut pe cetățenii Provinciilor Unite înlocuindu-i pe portughezi, instalîndu-se la Cap, pe coastele podișului Dekkan, în Ceylon, la Malacca, în insulele cu mirodenii și făcînd comerț intens cu China și cu Japonia. În același timp, englezii puneau piciorul în India și începeau să populeze imensa parte a Americii care nu îi interesa pe iberici. Acul balanței istoriei a prins atunci a se îndrepta de partea Nordului în detrimentul popoarelor din sudul european. Dar, încă din anii 1570, semnele crainicilor acestei reîmpărțiri de forțe economice începuseră să-și facă apariția pe mările Europei. După revolta din Țările de Jos, cînd olandezii și englezii au început să captureze în Marea Mîneci și în Pasul Calais corăbiile spaniole aparținînd supușilor Spaniei, marina meridională – cea a Venetiei, a Genevei, a Cataloniei, a Biscayei – s-a subțiat, abandonînd nu numai ruta maritimă a Flandrelor, dar și Mediterana. În jurul lui 1600, marile cargouri care brăzdau marea interioară erau mai peste tot olandeze, engleze, germane, uneori franceze și scandinave. Pentru întîia oară, Mediterana nu mai era centrul lumii. La sfîrșit de Renaștere ea era deja, dacă nu politicește, măcar economic o mare a națiunilor laborioase și izvoditoare din Nord.



|  |    |
|--|----|
| <i>Prefață</i> .....   | 7  |
| <b>INTRODUCERE. PROMOVAREA OCCIDENTULUI ..</b>                       | 9  |
| Termenul „Renaștere”: o etichetă comodă .....                        | 9  |
| Dinamismul civilizației occidentale .....                            | 10 |
| Cel mai bun și cel mai rău .....                                     | 12 |
| Reinterpretarea Renașterii printr-o cercetare<br>în profunzime ..... | 13 |

## I. LINII ÎN FORȚĂ

### CAPITOLUL I. EXPLOZIA NEBULOASEI

|  |    |
|--|----|
| <b>CREȘTINE</b> .....                        | 18 |
| Panorama politică a Europei către 1320 ..... | 18 |
| Panorama politică a Europei către 1620 ..... | 26 |
| Pierderea idealului unei creștinătăți .....  | 32 |
| Nașterea conștiințelor naționale .....       | 39 |

### CAPITOLUL II. ASIA, AMERICA ȘI CONJUNCTURA

|  |    |
|--|----|
| <b>EUROPEANĂ</b> .....   | 47 |
| Lumi exotice care atrag și înspăimântă .....   | 47 |
| Cauzele călătoriilor și descoperirilor .....   | 52 |
| Etapetele descoperirii .....   | 54 |
| Instalarea iberică în America .....  | 61 |
| Conjunctura economică și producția de metale<br>prețioase .....  | 69 |
| Conjunctura și mișcarea demografică în Europa seco-<br>lelor al XIV-lea și al XV-lea; teza „catastrofică“ .... | 74 |
| Critica tezei „catastrofice“ .....   | 85 |
| Avântul de după 1450 .....   | 86 |

### CAPITOLUL III. RENAȘTERE ȘI ANTICHITATE .....

|   |    |
|---|----|
| Un nejustificat dispreț pentru Evul Mediu ..... | 89 |
|---|----|

|  |     |
|--|-----|
| Evul Mediu și Antichitatea .....                         | 92  |
| Reînnoirea artei gotice după secolul al XIII-lea .....   | 94  |
| Chipuri și priveliști .....                              | 99  |
| O mai bună cunoaștere a textelor vechi .....             | 102 |
| Renașterea și arheologia .....                           | 107 |
| Antichitatea ca izvor de inspirație .....                | 111 |
| De la structură la purism .....                          | 116 |
| O oarecare nesocotire a Antichității .....               | 123 |
| O civilizație nouă depășește civilizația anticilor ..... | 126 |
| Împliniri ale Renașterii pe plan artistic .....          | 130 |

## CAPITOLUL IV. RENAȘTEREA CA REFORMARE

|   |     |
|---|-----|
| A BISERICII .....                                     | 134 |
| Marea Schismă și vremea conciliilor .....             | 134 |
| „Abuzurile“ în Biserică .....                         | 138 |
| Reforma și „Contrareforma“ .....                      | 140 |
| Eșecul toleranței .....                               | 148 |
| „Abuzurile“ – explicație insuficientă a Reformei .... | 151 |
| Creșterea și afirmarea pietății populare .....        | 154 |
| Noua importanță a laicilor în Biserică .....          | 157 |
| Individualismul religios .....                        | 161 |
| Sentimentul culpabilității .....                      | 163 |

## II. VIAȚA MATERIALĂ

### CAPITOLUL V. PROGRESUL TEHNIC .....

|   |     |
|---|-----|
| O civilizație mai tehnică .....                     | 170 |
| „Inginerii Renașterii“ .....                        | 174 |
| Leonardo tehnician .....                            | 179 |
| Cîteva realizări spectaculoase ale Renașterii ..... | 182 |
| Transporturile pe uscat .....                       | 185 |
| Corăbiile și navigația .....                        | 188 |
| Progresele din prelucrarea textilelor .....         | 195 |
| Ceasornicăria .....                                 | 198 |
| Minele și metalurgia .....                          | 200 |
| Artileria .....                                     | 206 |
| Armele portabile .....                              | 211 |
| Fortificația întărită cu bastioane .....            | 214 |
| Apariția și dezvoltarea tiparului .....             | 217 |
| Gravura .....                                       | 221 |
| Prelucrarea sticlei .....                           | 222 |
| Artă și tehnică .....                               | 226 |

### CAPITOLUL VI. TEHNICA AFACERILOR .....

|                                 |     |
|---------------------------------|-----|
| Conservatismul breslelor .....  | 229 |
| Asigurarea maritimă .....       | 233 |
| Contabilitatea și băncile ..... | 236 |

|   |            |
|---|------------|
| Scrisoarea de schimb .....  | 239        |
| Schimburi și speculații .....   | 243        |
| <b>CAPITOLUL VII. UN PRIM CAPITALISM .....</b>                          | <b>251</b> |
| „Commenda“ .....  | 251        |
| Companii cu sucursale și companii cu filiale .....                      | 252        |
| Firma Medici .....  | 255        |
| Oameni de afaceri ai veacului al XVI-lea: Familia<br>Fugger .....       | 259        |
| Oameni de afaceri ai veacului al XVI-lea: financiarii<br>genovezi ..... | 265        |
| Împrumuturile regale și datoria publică .....                           | 266        |
| De la „Merchant adventurers“ la „Oost Indische<br>Kompagnie“ .....      | 270        |
| Structuri capitaliste .....   | 271        |
| Promovarea cantitativului .....   | 277        |
| Marele transfer către Apus .....  | 280        |
| <i>Cuprins</i> .....  | 289        |

Redactor: DOINA MARIAN  
Tehnoredactor: KLARA GALIUC

Bun de tipăr: iunie 1995

Apărut: 1995

Coli tipo: 12,166

Tehnoredactare computerizată:  
ACADEMIA CAȚAVENCU

Tiparul executat sub comanda nr. 282/1995,  
la Imprimeria de Vest R.A., Oradea,  
ștr. Mareșal Ion Antonescu nr. 105.

ROMÂNIA



# civilizația renașterii

Nu există o ruptură brutală între Renaștere și Evul Mediu. Tinerețea, dinamismul său, voința sa de reînnoire nu o mai opun lumii medievale, așa cum nu o leagă de cea a Antichității regăsite. Reîntoarcerea la Antichitate nu a avut nici o legătură cu inventarea tiparului, a scrisorii de schimb și a caravelei, și nici nu ar ști să explice știința picturală a unui Van Eyck sau studiile de perspectivă a unui Leonardo da Vinci. Rămâne însă adevărat că Italia, prin umaniștii, artiștii săi, prin oamenii de afaceri, prin inginerii săi, a fost țara de avangardă și principalul responsabil al dezvoltării europene.